



make yourself at home

# MANUAL DEL USUARIO

---

## HELADERA

---

RF-SB18XAR1

Por favor lea atentamente el manual  
del usuario antes de utilizar el producto.

---

[midea.com.ar](http://midea.com.ar)

**NÚMERO1**  
EN EL MUNDO

## ESTIMADO CLIENTE

Gracias por haber comprado este refrigerador. Para asegurarse de que está obteniendo los mejores resultados con su nuevo refrigerador, por favor tómese el tiempo para leer las sencillas instrucciones en este manual.

Por favor, asegúrese de que el material de embalaje se elimine de acuerdo con los requisitos medioambientales actuales.

Cuando se deshaga de cualquier equipo refrigerador, por favor póngase en contacto con su departamento local de eliminación de desechos para obtener asesoramiento sobre una eliminación segura. Este aparato debe ser utilizado para los fines previstos.

# ÍNDICE

<b>1. ADVERTENCIAS DE SEGURIDAD</b> .....	4
1.1 Recomendaciones.....	4
1.2 Significado de los símbolos de advertencia de seguridad .....	5
1.3 Advertencias relacionadas con la electricidad .....	5
1.4 Advertencias relacionadas con el uso.....	6
1.5 Advertencias relacionadas con la colocación de productos .....	7
1.6 Advertencias relacionadas con la energía .....	7
1.7 Advertencias relacionadas con la eliminación de este producto .....	7
<b>2. INSTRUCCIONES DE INSTALACIÓN</b> .....	8
2.1 Posicionamiento .....	8
2.2 Patas Niveladoras.....	9
2.3 Instrucciones para el ajuste de la altura de la puerta .....	9
2.4 Cambio de lámpara .....	10
2.5 El inicio.....	10
2.6 Consejos para ahorrar energía.....	10
<b>3. ESTRUCTURA Y FUNCIONES</b> .....	11
3.1 Componentes .....	11
3.2 Funciones.....	12
<b>4. MANTENIMIENTO Y CUIDADO DEL REFRIGERADOR</b> .....	14
4.1 Limpieza general .....	14
4.2 Limpieza de la bandeja de la puerta.....	14
4.3 Limpieza del estante de vidrio.....	14
4.4 Descongelación.....	15
4.5 Fuera de funcionamiento.....	15
<b>5. PRECAUCIONES</b> .....	16
<b>6. SOLUCIÓN DE PROBLEMAS</b> .....	17
<b>7. ESPECIFICACIONES TÉCNICAS</b> .....	18
<b>8. GARANTÍA</b> .....	19



## 1. ADVERTENCIAS DE SEGURIDAD

### 1.1 Recomendaciones

- Este aparato está destinado a ser utilizado en aplicaciones domésticas y similares tales como áreas de cocina de personal en tiendas, oficinas y otros ambientes de trabajo; casas de campo y por clientes en hoteles, moteles y otros entornos de tipo residencial; catering y aplicaciones similares no comerciales.
- Los niños no deben jugar con el aparato. La limpieza y el mantenimiento del usuario no deben ser realizados por niños sin supervisión.
- Para el estándar IEC: Este aparato no está diseñado para ser usado por personas (incluyendo niños) con capacidades físicas, sensoriales o mentales reducidas, o con falta de experiencia y conocimiento, a menos que se les haya dado supervisión o instrucciones sobre el uso del aparato por una persona responsable de su seguridad.
- Los niños deben ser supervisados para asegurarse de que no jueguen con el aparato.
- Si el cable de alimentación está dañado, debe ser reemplazado por el fabricante, su servicio técnico o con personas calificadas con el fin de evitar situaciones de peligro.
- No almacene sustancias explosivas tales como latas de aerosol o que contengan un componente inflamable en este aparato.
- El aparato debe desenchufarse después del uso y antes de llevar a cabo el mantenimiento del aparato por el usuario.
- No utilice cables de extensión o adaptadores sin conexión a tierra.
- Al deshacerse de una vieja unidad, romper los cierres y retirar la puerta para evitar que los niños queden atrapados.

### ADVERTENCIAS

- Mantenga libre de obstrucciones las aberturas de ventilación del artefacto o de la estructura integrada.
- No utilice dispositivos mecánicos u otros medios para acelerar el proceso de descongelación distintos de los recomendados por el fabricante.
- No dañe el circuito del refrigerante.
- No use electrodomésticos dentro de los compartimientos de almacenamiento de alimentos, a menos que sean del tipo recomendado por el fabricante.
- Por favor descartar el refrigerador según las regulaciones locales para uso de refrigerante, gas inflamable y refrigerante.

-  El refrigerante R600a y la espuma ciclopentano del refrigerador son materiales combustibles y los refrigeradores desechados deben ser aislados de fuentes de fuego y no se pueden quemar.
-  Por favor envíe el refrigerador a empresas de reciclaje calificadas para su procesamiento, evitando daños al medio ambiente y otros peligros.

## 1.2 Significado de los símbolos de advertencia de seguridad

### ⊘ Símbolo de prohibición

Este símbolo indica las cosas prohibidas, y las conductas prohibidas.

El incumplimiento de las instrucciones puede provocar daños en el producto o poner en peligro la seguridad de los usuarios.

### ⚠ Símbolo de advertencia

Símbolo de advertencia, indica las conductas que se deben ejecutar estrictamente de acuerdo con los requisitos de funcionamiento.

El incumplimiento de las instrucciones puede provocar daños en el producto o poner en peligro la seguridad de los usuarios.

### ⚠ Símbolo de nota

Los símbolos indican asuntos a los que hay que prestar atención, y estos comportamientos habrán de indicarse.

Se requiere precaución debido a lesiones o daños menores o moderados que el producto provoque.

Este manual contiene información importante de seguridad que deberá ser tenida en cuenta por los usuarios.

## 1.3 Advertencias relacionadas con la electricidad

- Nunca tire del cable de alimentación para sacar el enchufe. Por favor, sujete firmemente el enchufe y tírelo directamente hacia afuera del enchufe.
- Bajo ninguna condición dañe el cable de alimentación. Con el fin de asegurar el uso seguro, no lo siga usando cuando el cable de alimentación esté dañado o el enchufe esté gastado.
- Si el cable está gastado o dañado, debe hacerlo cambiar en el servicio técnico autorizado por el fabricante.
- Por favor, use un toma corriente de tres agujeros de 10A o más, y la toma de corriente no debe ser compartida con otros aparatos eléctricos.
- El cable de alimentación debe hacer un contacto seguro con el tomacorriente, de lo contrario,

podrían provocar un incendio. Por favor, asegúrese de que el electrodo de puesta a tierra de la toma de corriente esté equipado con una línea de conexión a tierra fiable.

- El refrigerador funciona con una corriente alterna de 220V~50Hz.

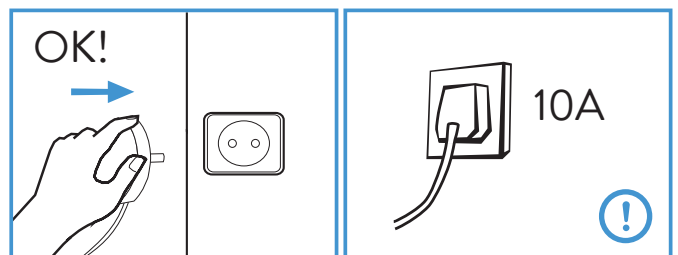

- Por favor, cierre la válvula de la fuga de gas y abra las puertas y ventanas en caso de fuga de gas y otros gases inflamables.
- No desconecte el refrigerador y otros aparatos eléctricos considerando que la chispa puede provocar un incendio.
- Por razones de seguridad, se recomienda no poner al toma corriente reguladores de voltaje, ollas arroceras, hornos microondas y otros electrodomésticos en la parte superior de la nevera, excepto los recomendados por el fabricante.
- No use electrodomésticos dentro de los compartimientos de almacenamiento de alimentos, a menos que sean del tipo recomendado por el fabricante.

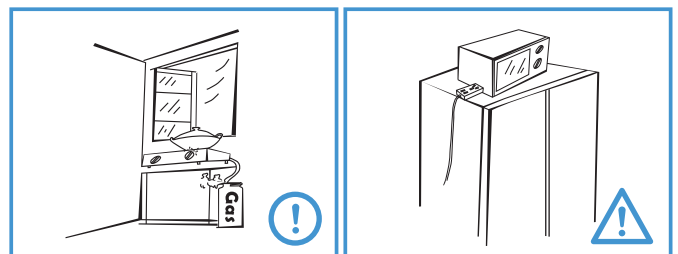

## 1.4 Advertencias relacionadas con el uso

- No desmonte o reconstruya el refrigerador, tampoco dañe las tuberías del refrigerante. La reparación y el mantenimiento del refrigerador debe ser realizado por profesionales.
- El cable de alimentación dañado debe ser reemplazado por el fabricante, un servicio técnico autorizado o personas calificadas con el fin de evitar situaciones de peligro.
- Mantenga libre de obstrucciones las aberturas de ventilación del artefacto o de la estructura incorporada.
- Las brechas entre las puertas del freezer y la puerta del refrigerador son pequeñas, no ponga su mano en estas áreas para evitar apretarse los dedos. Por favor cierre suave la puerta del refrigerador para evitar que se caigan las cosas.
- No saque alimentos o recipientes del freezer con las manos mojadas o húmedas cuando el refrigerador esté funcionando, especialmente recipientes de metal con el fin de evitar la escarcha.
- No permita que los niños entren o suban al refrigerador para evitar que queden encerrados en su interior o resulten heridos al caerse el refrigerador.
- No rocíe ni limpie el refrigerador, no coloque el refrigerador en lugares húmedos o fácilmente expuestos a salpicado con agua a fin de no afectar las propiedades de aislación eléctrica del artefacto.
- No coloque objetos pesados sobre la parte superior del refrigerador considerando que los objetos pueden caer al abrir la puerta, y pueden causar lesiones.
- Por favor, en caso de interrupción de la energía eléctrica o de limpieza, saque el enchufe. Espere al menos 5 minutos antes de volver a conectar el suministro para evitar daños en el compresor debido a arranques sucesivos.

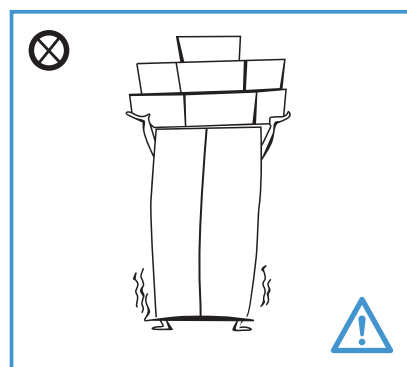
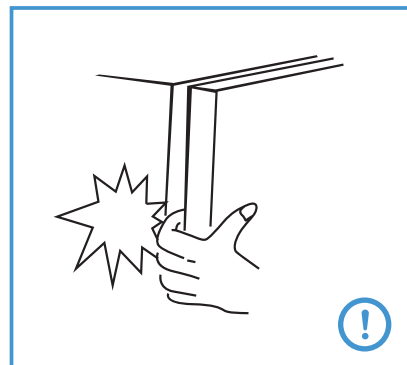
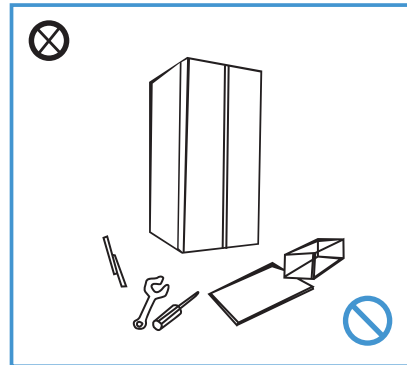

## 1.5 Advertencias relacionadas con la colocación de productos

- No coloque sustancias inflamables, explosivas, volátiles y altamente corrosivas en el refrigerador para prevenir daños al artefacto, o provocar accidentes o incendio.
- Para evitar incendios no coloque objetos inflamables cerca del refrigerador.
- Este producto es refrigerador para el hogar y será sólo apto para el almacenamiento de alimentos. De acuerdo a las normas nacionales, no puede ser utilizado para otros fines, tales como el almacenamiento de sangre, medicamentos o productos biológicos.
- No coloque en el freezer objetos como fluido en botella o sellados como cervezas y bebidas embotelladas para evitar que se rompan debido a la congelación y causen otros daños.

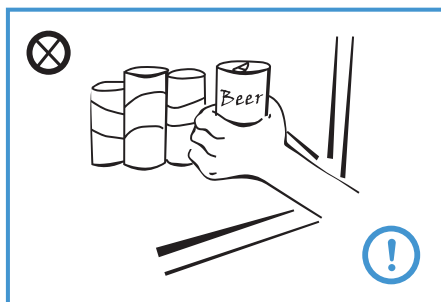
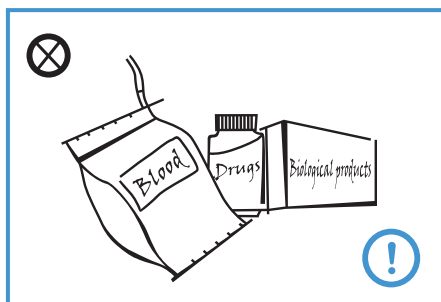
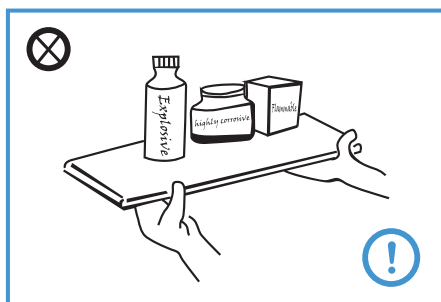

## 1.6 Advertencias relacionadas con la energía

Se sugiere para productos como bebidas gasificadas y helados de agua, guardarlos no sólo en la temperatura recomendada de almacenamiento sino también acorde a la temperatura de consumo; No exceder los límites de almacenamiento recomendados por los fabricantes de alimentos para cualquier tipo de alimentos y, en particular, para alimentos congelados comercialmente en compartimentos o armarios de almacenamiento de alimentos congelados;

Para evitar un aumento indebido de la temperatura de los alimentos congelados al descongelar el aparato de refrigeración, será envolver los alimentos congelados en varias capas de periódico.

El hecho de que un aumento de la temperatura de los alimentos congelados durante el descongelamiento manual, el mantenimiento o la limpieza podría acortar la vida de almacenamiento del producto.

La necesidad de que las puertas o tapas provistas de cerraduras y llaves, las llaves se mantengan fuera del alcance de los niños y no cerca del aparato frigorífico.

## 1.7 Advertencias relacionadas con la eliminación de este producto

Los aparatos usados aún tienen algo de valor residual.

Un método ecológico de eliminación asegurará que las materias primas valiosas pueden ser recuperadas y utilizadas de nuevo.

El refrigerante utilizado en sus unidades y materiales de aislamiento térmico requieren procedimientos especiales de destrucción. Asegúrese de que ninguna tubería en la parte posterior de la unidad esté dañada antes de su eliminación.

Para actualizar la información sobre las opciones de eliminación de su viejo aparato y el embalaje del nuevo se puede obtener en la oficina municipal local.

Al deshacerse de una vieja unidad romper las cerraduras o cierres y retire la puerta por seguridad.

### PROHIBIDO

El refrigerante R600a y la espuma ciclopentano del refrigerador son materiales combustibles y los refrigeradores desechados deben ser aislados de fuentes de fuego y no se pueden quemar.

### ADVERTENCIA

Por favor envíe el refrigerador a empresas de reciclaje calificadas para su procesamiento evitando daños al medio ambiente y otros peligros.

## 2. INSTRUCCIONES DE INSTALACIÓN

### 2.1 Posicionamiento

Antes de usar del refrigerador, quite todos los materiales de embalaje, incluidos los cojines de fondo y almohadillas de espuma y cintas en el interior del refrigerador, desprenda la película protectora de la puerta y del cuerpo del refrigerador.

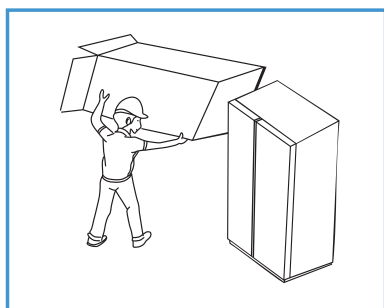

Manténgalo alejado del calor y evitar la luz solar directa. No coloque el refrigerador en lugares húmedos o acuosos para evitar la oxidación o reducirá el efecto aislante.

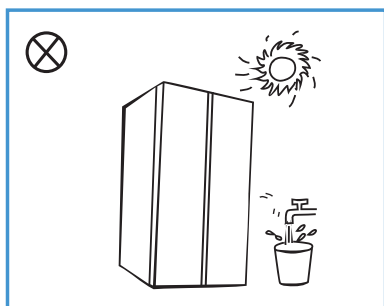

Colocar el refrigerador en un lugar interior bien ventilado; el suelo deberá ser plano y resistente (girar a la izquierda o derecha para ajustar la rueda para nivelar si está inestable).

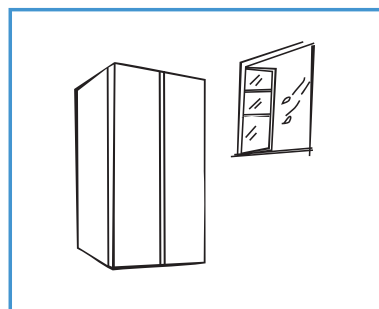

El espacio superior del refrigerador deberá ser mayor a 30 cms, y las distancias de ambos lados y la parte trasera será más de 10 cms para facilitar la apertura y de cierre y la disipación de calor.

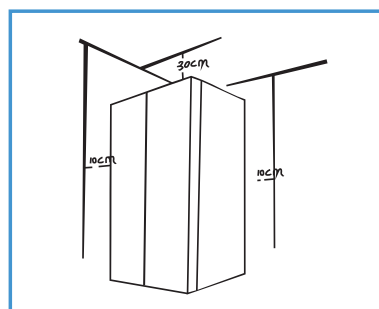

Limpie el refrigerador por dentro y por fuera con agua tibia y trapo húmedo (añadir una pequeña cantidad de detergente en el agua tibia y enjuague por último con agua limpia).



## 2.2 Patas niveladoras

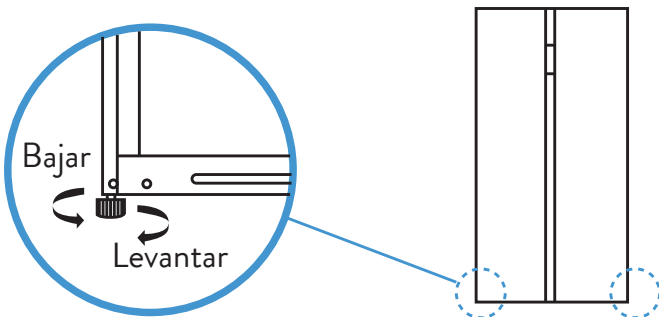

### 1) Precauciones antes de la instalación

Antes de instalar los accesorios, se debe asegurar que el refrigerador este desconectado de la corriente. Antes de ajustar las patas niveladoras, se deben tomar precauciones para evitar lesiones personales.

### 2) Diagrama esquemático de las patas niveladoras

La imagen de arriba es sólo como referencia. La imagen real dependerá del producto físico o declaración del distribuidor.

### 3) Procedimientos de ajuste

- Gire las patas en sentido horario del reloj para levantar el refrigerador;
- Gire las patas hacia la izquierda para bajar el refrigerador;
- Ajustar los pies derechos o izquierdos según los procedimientos anteriores a un nivel horizontal.

## 2.3 Instrucciones para el ajuste de la altura de la puerta

### 1) Precauciones antes de la instalación

La información contenida en el manual de instrucciones es sólo de referencia. El producto físico puede ser diferente.

Antes de instalar los accesorios, se debe asegurar que el refrigerador esté desconectado de la corriente. Antes de ajustar la puerta, se deben tomar precauciones para evitar lesiones personales.

### 2) Diagrama esquemático de nivelación del cuerpo de la puerta

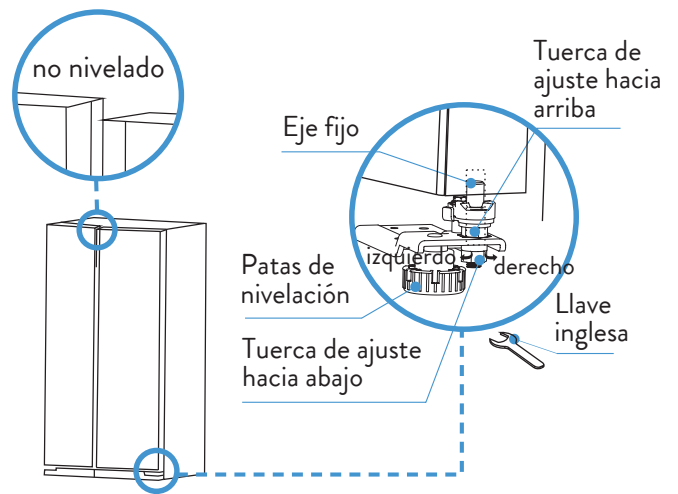

Fig. 1

### NOTA

El ajuste de altura de la puerta no puede ser demasiado grande. Lo máximo que se puede ajustar es 5 mm.

### Instrucciones para el ajuste de la altura de la puerta

- Cuando la puerta de la cámara de refrigeración está baja:  
Abra la puerta, utilice la llave de acompañamiento para aflojar la tuerca y gire la tuerca de ajuste hacia la izquierda para elevar la altura de la puerta. Una vez que las puertas estén paralelas y a nivel., apriete la tuerca de bloqueo girándola en el sentido contrario a las agujas del reloj.
- Cuando la puerta de cámara de refrigeración está alta:  
Abra la puerta, utilice una llave para girar la tuerca de ajuste en el sentido de las agujas del reloj para bajar la altura de la puerta. Una vez que las puertas están paralelas y a nivel, apriete la tuerca de bloqueo girándola en sentido contrario a las agujas del reloj.

## 2.4 Cambio de la lámpara

Cualquier sustitución o mantenimiento de las lámparas LED está diseñado para ser realizado por el fabricante, su servicio técnico o personal calificado.

## 2.5 El inicio

Cuando se inicia el refrigerador por primera vez deberá permanecer media hora apagado antes de conectarlo a 220V~50Hz.

Conectar el refrigerador de 2 a 3 horas antes de cargar los alimentos frescos o congelados;

En verano conectar el refrigerador más de 4 horas antes teniendo en cuenta que la temperatura ambiente es alta.

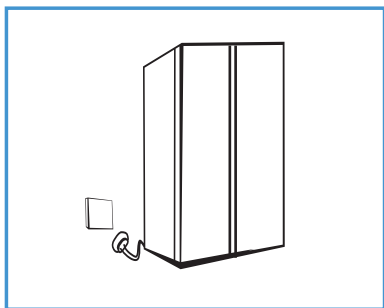

El espacio superior del refrigerador debe ser superior a 30 cms, y las distancias de ambos lados y la parte trasera será más de 10 cms para facilitar la apertura y de cierre y la disipación de calor.

La imagen es referencial la configuración real dependerá del producto físico o declaración del distribuidor.

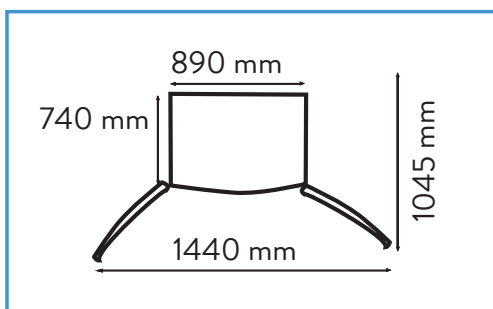

## 2.6 Consejos para ahorrar energía

El aparato debe estar situado en la zona más fría de la habitación, lejos del calor que produce aparatos o conductos de calefacción, y fuera de la luz directa del sol. Deje que los alimentos calientes se enfríen a temperatura ambiente antes de colocarlos en el aparato. La sobrecarga del aparato hace que el compresor funcione durante más tiempo. Los alimentos que se congelan demasiado lento pueden perder calidad o echarse a perder.

- Asegúrese de envolver adecuadamente los alimentos y saque los envases antes de colocarlos en el aparato. Esto reduce la acumulación de escarcha en el interior del aparato.
- Bandeja de almacenamiento en el aparato no debe ser forrada con papel de aluminio, papel de cera o toallas de papel. Los forros interfieren con la circulación de aire frío, haciendo que el aparato sea menos eficiente.
- Organice y etiquete los alimentos para reducir las aberturas de puertas y las búsquedas prolongadas. Saque tantos artículos como necesite de una sola vez y cierre la puerta tan pronto como sea posible.

## 3. ESTRUCTURA Y FUNCIONES

### 3.1 Componentes

#### Cámara de refrigeración

La cámara de refrigeración es adecuada para el almacenamiento de una variedad de frutas, verduras, bebidas y otros alimentos consumidos a corto plazo.

Los alimentos cocinados no se deben poner en la cámara de refrigeración hasta que se enfríen a temperatura ambiente.

Se recomienda sellar los alimentos antes de ponerlos en el refrigerador.

Los estantes de vidrio se pueden ajustar hacia arriba o hacia abajo para un espacio razonable de almacenamiento y fácil uso.

#### Cámara del freezer

La cámara del freezer a baja temperatura puede mantener los alimentos frescos durante mucho tiempo y se utiliza principalmente para almacenar alimentos congelados y hacer hielo.

La cámara del freezer es adecuada para el almacenamiento de carne, pescado, albóndigas, y otros alimentos que no se consumen a corto plazo.

Se recomienda dividir los trozos de carne en trozos pequeños para facilitar el uso.

Observe por favor que los alimentos sean consumidos dentro del tiempo indicado.

La temperatura debe ajustarse a "congelación rápida", cuando se desea congelar rápidamente los alimentos.

#### ! NOTA

El almacenamiento de demasiada comida durante la operación después de la conexión inicial a la energía puede afectar adversamente el efecto de congelación del refrigerador.

Los alimentos almacenados no deben bloquear la salida de aire; de lo contrario el efecto de congelación también será afectado negativamente.

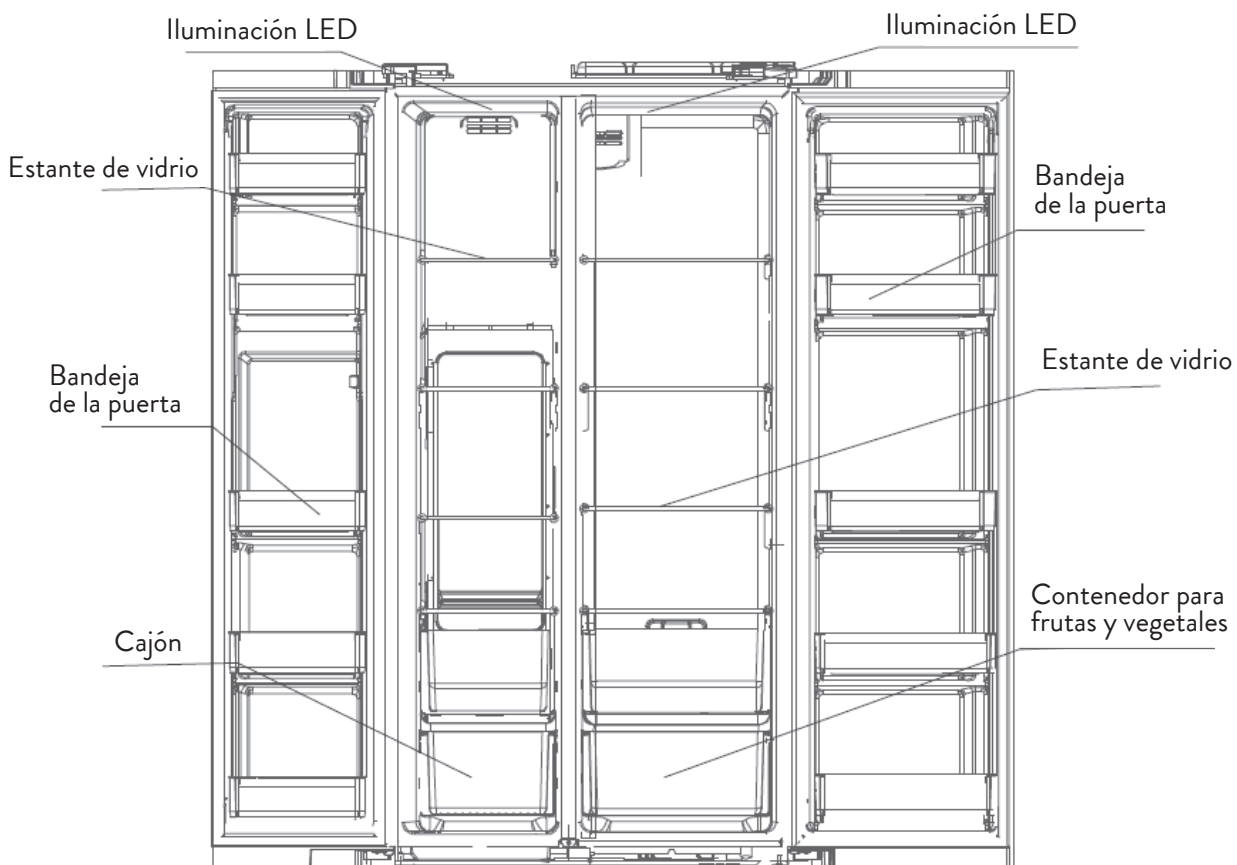

## 3.2 Funciones

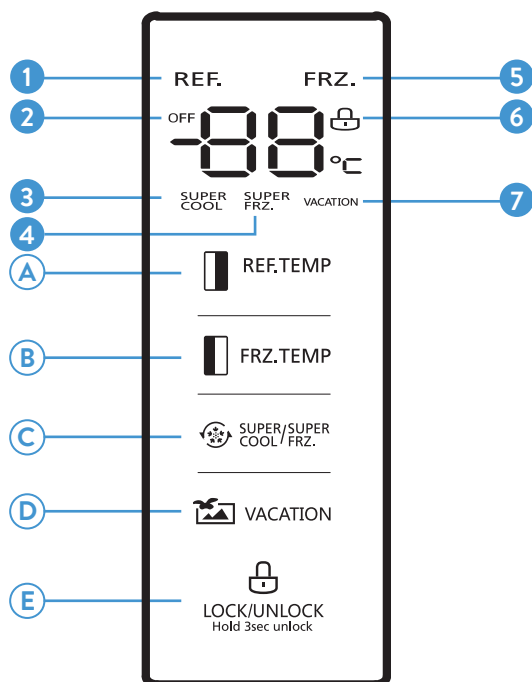

### 1. Pantalla

- 1) Temperatura del compartimento refrigerador
- 2) Icono OFF
- 3) Supercool
- 4) Super freezer
- 5) Temperatura del freezer
- 6) Lock / Unlock
- 7) Icono Vacaciones

### 2. Botón de operación

- A) Ajuste de la temperatura del refrigerador
- B) Ajuste de la temperatura del freezer
- C) Función de Modo
- D) Ambiente de vacaciones
- E) Controles de bloqueo / desbloqueo

### 3. Puesta en marcha

1) Bloquear y / desbloquear rf.

En el estado desbloqueado , continúe presionando el botón LOCK/UNLOCK durante 3 segundos, ingrese el estado bloqueado lock ;

En el estado bloqueado , presione el botón "LOCK/UNLOCK" durante 3 segundos, ingrese el estado desbloqueado .

Las siguientes funciones deben ser operadas en el estado de desbloqueo.

#### 2) Modo de vacaciones

Presione el botón MODE para entrar en el modo de vacaciones. El icono **7** se ilumina, el modo de vacaciones se iniciará, después de bloquear.

#### 3) Modo de enfriamiento rápido

Pulse el botón MODE para entrar en el modo de enfriamiento rápido. El icono **3** se enciende, el modo de enfriamiento rápido se iniciará, después del bloqueo.

#### 4) Modo de congelación rápida

Pulse el botón "MODE" para entrar en el modo de congelación rápida el icono **4** se enciende, el modo de congelación rápida comenzará, después del bloqueo.

#### 5) Ajuste de temperatura de la cámara de refrigeración

Presione el botón de ajuste de temperatura del refrigerador REF.TEMP. la región de almacenamiento en frío hará que la indicación parpadee.

### 5) Ajuste de temperatura de la cámara de refrigeración

Presione el botón de ajuste de temperatura del refrigerador REF.TEMP. la región de almacenamiento en frío hará que la indicación parpadee.

A continuación, pulse el botón REF.TEMP. de nuevo para ajustar la temperatura, y oirá un pitido. El alcance de ajuste está entre 2°C y 8°C. Cada vez que pulse el botón, la temperatura cambiará en 1°C.

Después de ajustar, la pantalla digital continuará parpadeando durante 5 segundos.

El nuevo ajuste de temperatura entrará en vigor después del bloqueo.

### 6) Ajuste de temperatura de la cámara del freezer

Presione el botón de ajuste de temperatura de la cámara del freezer FRZ TEMP, la zona de congelación rápida hará que la indicación parpadee.

A continuación, pulse el botón FRZ TEMP. De nuevo para ajustar la temperatura, y oirá un pitido. El alcance de ajuste está entre -16°C y -24°C. Cada vez que pulse el botón, la temperatura cambiará en 1°C. Después de ajustar, la pantalla digital seguirá parpadeando durante 5 segundos. El nuevo ajuste de temperatura entrará en vigor después del bloqueo.

### 7) Almacenamiento en caso de fallo de energía

En caso de fallo de alimentación, el estado de trabajo instantáneo se bloqueará y se mantendrá hasta volver la energía.

### 8) Aviso de apertura y control de alarma

Cuando las puertas del refrigerador se abren, la música de apertura se reproducirá.

Si la puerta no se cierra en dos minutos, la alarma sonará una vez cada minuto hasta que la puerta esté cerrada. Pulse cualquier botón para detener la alarma.

### 9) Indicación de fallo

Las siguientes advertencias que aparecen en la pantalla indican las fallas correspondientes del refrigerador.

El usuario deberá ponerse en contacto con un especialista en mantenimiento para garantizar el funcionamiento optimizado del aparato.

Código de fallo	Descripción
E1	Refrigerador Circuito del sensor de temperatura
E2	Cámaras de congelación Circuito de detección de temperatura
E5	Sensor de descongelación del freezer
E6	Circuito de comunicación
E7	Sensor de temperatura ambiente

## 4. MANTENIMIENTO Y CUIDADO

### 4.1 Limpieza general



- El polvo que se encuentra detrás del refrigerador y en el suelo deberá limpiarse para mejorar el efecto de enfriamiento y el ahorro de energía.
- Los restos de alimentos en el refrigerador generarán mal olor, por lo que es necesario limpiar el refrigerador con regularidad.
- Use una toalla suave o una esponja con agua tibia y detergentes neutros no corrosivos para limpiar el refrigerador.
- Eliminar el agua en la superficie del refrigerador por un paño seco.
- El freezer de se debe limpiar finalmente con agua limpia y un paño seco.
- Abra la puerta para el secado natural antes de encender la máquina.
- No utilice cepillos duros, esponjas de acero, cepillos de alambre, pastas abrasivas, disolventes orgánicos (como alcohol, acetona, etc.), agua hirviendo, productos ácidos o alcalinos.
- No enjuague con agua para no afectar las propiedades de aislamiento eléctrico.
- Por favor, use un paño seco para limpiar las lámparas de iluminación, comando de control de temperatura y componentes eléctricos.

Por razones de seguridad, desenchufe el cable de alimentación antes de limpiar o descongelar.

### 4.2 Limpieza de la bandeja de la puerta

- De acuerdo con la flecha de dirección en la figura de abajo, use ambas manos para apretar la bandeja y empuje hacia arriba, a continuación usted puede sacarla.
- Después de haber extraído la bandeja, puede ajustar su altura de instalación de acuerdo con su requerimiento.

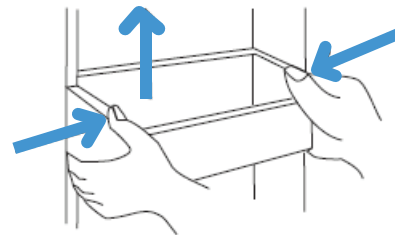

(la imagen anterior es sólo para referencia la configuración real dependerá del producto físico o declaración del distribuidor).

### 4.3 Limpieza del estante de vidrio

- A medida que la parte más interna del revestimiento refrigerador donde ponerse en contacto con los estantes tiene un tope de retención, levante los estantes hacia arriba, y podrá ser capaz de sacarlos. La parte más interna del revestimiento del refrigerador en contacto con los estantes tiene un tope de retención, deberá levantar los estantes hacia arriba, entonces usted podrá ser capaz de sacarlo.
- Ajuste o limpie los estantes según sus necesidades.

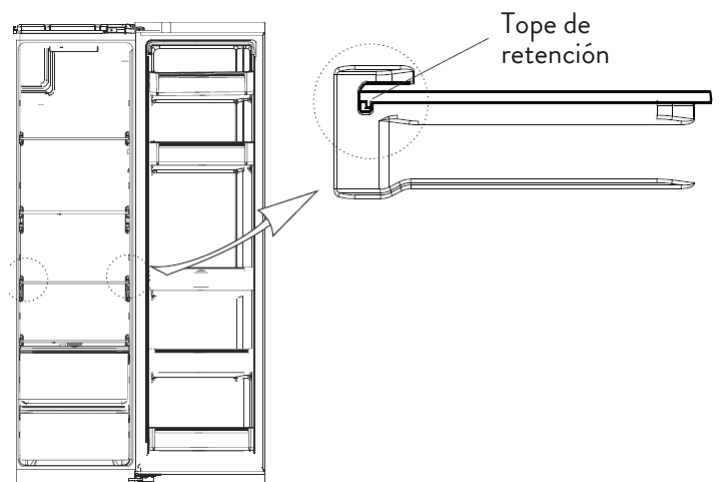

#### 4.4 Descongelación

- El refrigerador está basado en el principio de enfriamiento por aire por lo tanto tiene función de descongelación automática. La escarcha formada debido al cambio de temperatura también se puede quitar manualmente desconectando el aparato de la fuente de alimentación o limpiándolo con una toalla seca.

#### 4.5 Fuera de funcionamiento

- Desconexión eléctrica: En caso de falla de alimentación, aunque sea en verano, los alimentos dentro del aparato pueden mantenerse durante varias horas; Durante la interrupción de la alimentación eléctrica, se reduzca los tiempos de apertura de la puerta y no se introduzca más alimentos frescos en el aparato.
- Sin uso prolongado: El aparato se debe desenchufar y luego limpiar; luego las puertas se deben dejar abiertas para evitar el olor.
- Movimiento: Antes de mover el refrigerador, retire todos los objetos de adentro, fije las mamparas de vidrio, el soporte de verduras, los cajones de La cámara del freezer, etc. con cinta y apriete las patas niveladoras; Cerrar las puertas y sellarlas con cinta adhesiva. Durante el desplazamiento, el aparato no debe colocarse boca abajo ni horizontalmente ni sacudirse; La inclinación durante el movimiento no debe ser superior a 45°.

El aparato funcionará continuamente una vez que se haya puesto en marcha. En general, el funcionamiento del aparato no debe ser interrumpido; o de lo contrario la vida útil del artefacto puede verse afectada.

## 5. PRECAUCIONES

- El refrigerador funciona con una corriente alterna, que es 220V~50Hz. Si el voltaje fluctúa en un rango amplio (en el ámbito de 198-264V), puede causar algunos fallos, como el refrigerador podría no funcionar, el panel de control principal y el compresor podrían quemarse o el compresor podría hacer ruidos anormales, etc. En tal caso, use un estabilizador de voltaje automático superior a 1000W para su uso.
- El enchufe de alimentación debe hacer un contacto seguro con el tomacorriente, de lo contrario, podría provocar un incendio.
- No tirar del cable de alimentación para desconectar refrigerador.
- Mantener firmemente el enchufe y tire de la clavija de la toma directa.
- No permita que el cable de alimentación quede apretado por el aparato o pisoteado por la gente.
- Al separar el refrigerador de la pared nunca presione ni dañe el cable de alimentación.
- No utilizar las líneas eléctricas y enchufes cuando estén dañados o desgastados.
- Si el cable está desgastado o dañado debe hacerlo cambiar en el servicio técnico designado por el fabricante.
- Cuando se pierde gas inflamable, cerrar la válvula de gas, abrir las puertas y ventanas.
- No extraiga ni conecte los enchufes del refrigerador y otros electrodomésticos.
- No guarde sustancias inflamables, explosivas, tales como latas de aerosol en este aparato.
- No utilice disolventes inflamables cerca del refrigerador, a fin de evitar incendios.
- Por razones de seguridad, no coloque en el toma de corriente, estabilizador de voltaje, hornos microondas y otros electrodomésticos sobre el refrigerador.
- No use otros electrodomésticos dentro del refrigerador (excepto modelos recomendados), con el fin de evitar la interferencia electromagnética y otros accidentes.
- No deje que los niños entren o se suban al refrigerador, para evitar que queden encerrados en su interior y se lesionen cuando se caiga el artefacto.
- Cuando el refrigerador está funcionando, no toque la superficie fría del freezer con las manos, cuide especialmente de no hacerlo con las manos mojadas, podría sufrir una quemadura.
- El espacio entre la puerta y el cuerpo del refrigerador es muy pequeño. No introduzca las manos en esta área para evitar apretarse los dedos. No dejar que los niños se acerquen al refrigerador cuando están abiertas las puertas.
- No rocíe ni limpie el refrigerador con agua, y no instale el refrigerador en el lugar húmedo o expuesto a salpicaduras, de manera de no afectar la aislación eléctrica del refrigerador.
- No desarme ni modifique el refrigerador por su cuenta, nunca dañe las tuberías de refrigeración. El mantenimiento del refrigerador debe ser realizado por profesionales.
- No ponga en el freezer botellas de bebidas o envases sellados, puede congelarse el contenido y romper la botella.
- En caso de apagón o limpieza, saque el enchufe. Espere al menos 5 minutos o más antes de volver a conectar el enchufe para evitar que el arranque continuo dañe el compresor.
- Antes de desechar su viejo refrigerador, quite la puerta, retire los sellos de las puertas y los estantes, colocar la puerta y el estante en un lugar adecuado, a fin de evitar que los niños jueguen en el interior del artefacto y puedan provocar un accidente.
- Este producto es un refrigerador para el hogar, y sólo es adecuado para el almacenamiento de alimentos de acuerdo a la regulación estatal, no puede ser utilizado para otros fines, como el almacenamiento de la sangre, medicamentos y productos biológicos.





## 6. SOLUCIÓN DE PROBLEMAS

Los siguientes problemas pueden ser manejados por el usuario, lea el siguiente contenido cuidadosamente antes de solicitar servicio de reparación. Por favor llame al departamento de servicio post-venta, si los problemas no se resuelven.

Fenómeno	Posible causa / elementos por revisar
El refrigerador no funciona	Compruebe si el aparato está conectado a la alimentación o si el enchufe está bien conectado. Compruebe el voltaje (demasiado bajo). Corto circuito.
No congela correctamente	El ajuste de temperatura muy alto (que sea menor). Demasiada cantidad de alimentos almacenados. Se ha guardado comida caliente o tibia. Las puertas se abren con frecuencia o por mucho tiempo. Fuentes de calor cercanas.
Demasiado ruido	Compruebe si está nivelado el suelo y el refrigerador. Comprobar que los accesorios del refrigerador estén colocados en posición correcta.
Los alimentos se congelan	Si se coloca cerca de un ducto de salida de aire.
Funcionamiento prolongado del compresor	El funcionamiento prolongado del refrigerador es normal en verano cuando la temperatura ambiente es alta. Tener demasiada comida en el aparato al mismo tiempo. Los alimentos no se enfrían antes de ser puestos en el aparato. Las puertas se abren con demasiada frecuencia.
El refrigerador tiene mal olor	Los alimentos con olor especial deben cerrarse herméticamente. Revise si hay comida en mal estado. Limpie el interior del refrigerador.
La luz no se ilumina	Compruebe si el refrigerador está conectado a la fuente de alimentación. Si la luz está dañada reemplace la lámpara LED por un especialista.
Las puertas no pueden cerrarse adecuadamente	La puerta está atascada por los paquetes de comida. El refrigerador está inclinado.
El sello de la puerta no es apretado	Retire los cuerpos extraños del sello de la puerta. Calentar el sello de la puerta y luego enfriar o usar un secador eléctrico.
Condensación superficial	Condensación en la superficie exterior y en la puerta. Es normal cuando la humedad ambiente es demasiado alta. Sólo limpie el condensado con una toalla limpia.
La carcasa se calienta	La carcasa se calienta debido a la alta temperatura ambiente. Proporcionar ventilación para facilitar la disipación de calor.

## 7. ESPECIFICACIONES TÉCNICAS

Tensión nominal [V~]	220
Frecuencia nominal [Hz]	50
Corriente nominal [A]	0,65
Potencia descongelado [W]	240
Dimensiones (Ancho/Profundidad/Alto) [mm]	895/690/1788
Peso Neto [Kg]	90

Nombre o marca comercial del proveedor	
Identificación del modelo del proveedor	RF-SB18XAR1
Categoría del aparato N° 7	Refrigerador - Congelador 
Clase de eficiencia energética de A+++ (mayor eficiencia) a D (menor eficiencia)	A+
Consumo de energía expresado en kWh/año. "El consumo de energía real depende de las condiciones de uso del aparato y de su locación"	413
Volumen útil del compartimiento de alimentos frescos	340 L
Volumen útil del compartimiento de alimentos congelados	181 L
Clasificación por estrellas del compartimiento de alimentos congelados, si corresponde	
La mención, Sin escarcha, si corresponde	<b>Sin escarcha</b>
Autonomía. Tiempo de elevación de la temperatura, expresado en hs	10
Capacidad de congelamiento, en kg/24 h	10
Clase climática	ST
Ruido, en dB(A), de acuerdo con la norma IRAM 2404-2	43

# Garantía

## Garantía válida solamente para el territorio de la República Argentina

- 1- **Garantía:** Garantizamos al comprador o usuario que este artefacto / equipo fabricado y/o importado y comercializado por CARRIER S.R.L. y sus agentes autorizados, no acusa defecto alguno de fabricación que dificulte su uso o servicio normal.
- 2- **Alcance y lugar de cobertura:** La presente garantía limita nuestra obligación a reparar si correspondiere, en nuestros Centros de Service Autorizados, o a nuestra opción reemplazar, sin cargo alguno, cualquier pieza que resulte defectuosa dentro del término establecido en esta garantía especificada en el punto tres (3-) de la presente y siempre y cuando el defecto sea comprobado a nuestra entera satisfacción.

Para la revisión y eventual reparación del artefacto / equipo el cliente deberá comunicarse al teléfono indicado en la presente y dirigirse al Centro de Service más cercano a su domicilio. En caso que el artefacto / equipo sea de difícil transporte, se deberá acordar una visita al domicilio del cliente para su revisión.

Toda visita técnica que no sea ocasionada por problemas propios del artefacto / equipo, (incluyendo, sin limitarse a: problemas de instalación, falta de mantenimiento, defecto o exceso en la tensión de alimentación, plagas), u otras fallas no cubiertas por esta garantía, serán facturadas al usuario.

Las solicitudes de servicio serán atendidas dentro del plazo estimado de 10 días.

- 3- **Duración de los plazos de garantía:** El plazo de garantía se cuenta a partir de la fecha de factura de compra del mismo, siendo exclusivamente de 36 meses. Es requisito para tener derecho a la garantía la exhibición de la factura de compra.
- 4- **Exclusiones:** Esta garantía no se hará efectiva en caso de que el artefacto / equipo hubiera sido instalado en lugares de difícil acceso, o hubiera sufrido accidentes, alteración, negligencia, mal trato, fallas, daños o roturas por uso inadecuado, exceso o caída de tensión, o que fuera usado con otra corriente que no sea la mencionada en las especificaciones del equipo, o que las identificaciones originales de modelo y número de serie hayan sido alteradas, o cualquier daño sufrido por causa de incendios, inundaciones, estragos, caso fortuito o fuerza mayor, reposición o reparación por personal de Service NO AUTORIZADO, o instalación y/o uso en disconformidad a lo especificado en el manual de instrucciones e instalación.
- 5- **Aclaraciones:** No constituyen defectos de fabricación ni están amparados por esta garantía ninguno de los siguientes casos, siendo su reposición o reparación exclusivamente por cuenta y orden del usuario: Cuando la documentación que avala la garantía haya sido alterada en alguna forma. Cuando haya daño ocasionado por el transporte en cualquiera de sus formas o entrega. Cuando el artefacto / equipo no esté instalado según lo indica el manual del equipo. Cuando haya sido instalado y conectado a un circuito eléctrico con cableado defectuoso, fusibles inadecuados o toma-corrientes y fichas deterioradas. Cuando se corrobore el ingreso de insectos al equipo o daños producidos por plagas. Cuando no se le haya efectuado el mínimo de mantenimiento exigido en el manual del usuario que se adjunta a la unidad adquirida.

La empresa no asume responsabilidad alguna sobre los daños personales, a la propiedad, a usuarios ni a terceros que pudiera causar la mala instalación, o uso indebido del artefacto / equipo, incluyendo en este último caso la falta de mantenimiento. Tampoco quedan amparadas por esta garantía las visitas técnicas, trabajos y gastos originados por los reclamos no contemplados en el punto 2- (segundo párrafo) del presente.

La garantía que ampara al equipo no cubre la instalación del equipo, que deberá ser realizada por personal idóneo, ni enseñanza de manejo del aparato que se informa en manual de instrucciones por separado.

Este producto ha sido diseñado para uso familiar y/o individual y/o residencial.

- 6- **El plazo indicado:** comprende e incluye el Art. 473 señalado en Código de Comercio; el mismo no es acumulativo en el caso de reparación o reemplazo de partes.
- 7- Cualquier cuestión judicial será dirimida por los Tribunales Judiciales Ordinarios del domicilio donde fue realizada la compra del artefacto / equipo.

**Equipo adquirido y especificaciones técnicas (a completar por el usuario):** \_\_\_\_\_

Las condiciones de uso, instalación y mantenimiento necesarias para el funcionamiento del Equipo se encuentran indicadas en el Manual del Usuario que se acompaña al Equipo adquirido.

Atención de pedidos de service y/o compra de repuestos:

**Consultar al 0810-333-4910**

**Importa y Garantiza: Carrier S.R.L. - Carlos Pellegrini 961 - Piso 3º  
(C1009ABS) Ciudad Autónoma de Buenos Aires - República Argentina**

**www.midea.com.ar**



# make yourself at home

**Distribuye y garantiza: Carrier S.R.L. / Vedia 3616 / (C1430DAH) Buenos Aires / Argentina**  
**Manual Nro. RF-SB18XAR1-01MU**

**Edición: Agosto 2019**

Debido a la constante innovación tecnológica de Midea, las características de los modelos pueden sufrir cambios sin previo aviso.

[midea.com.ar](http://midea.com.ar)

**0810-333-MIDEA**  
(64332)