

Coifa
MH-M77



 SmartHome

Baixe o aplicativo
e ative o produto.

MANUAL DO USUÁRIO

MH60M77AT22MW1 / MH60M77AT22MW2
MH90M77AT22MW1 / MH90M77AT22MW2

Advertência: Antes de usar o produto, leia este manual com atenção e guarde-o para referência futura. O design e as especificações estão sujeitos a alterações sem aviso prévio para melhoria do produto. Consulte o SAC Midea para mais informações. A imagem acima é apenas para referência. Considere a aparência do produto real.

OBRIGADO POR ESCOLHER A MIDEA!

A Midea é uma empresa comprometida com o bem-estar das pessoas. Com a combinação de design inteligente e tecnologia, seu novo equipamento trará novas experiências e deixará seu dia a dia muito mais agradável. Uma receita simples que fez da Midea uma das maiores fabricantes de eletrodomésticos e condicionadores de ar do mundo.

Este manual foi feito especialmente para que você conheça todas as características do seu aparelho, além de informações sobre manutenção, execução de serviços e claro, como obter o máximo das suas funcionalidades.

Caso precise de informações adicionais ou tenha dúvidas sobre a garantia, entre em contato através do nosso Serviço de Atendimento ao Consumidor, pelos telefones **3003 1005** (capitais e regiões metropolitanas) e **0800 648 1005** (demais localidades) ou pelo site <https://www.midea.com/br/contato/>

SUSTENTABILIDADE

Os componentes desse produto e sua embalagem são recicláveis. Não descarte no lixo comum.

Existe um sistema de reciclagem de eletrodomésticos e eletroeletrônicos que tem como principal objetivo a preservação do meio ambiente. Esse processo é chamado de logística reversa e a ABREE é a entidade gestora da qual somos associados, que gerencia a logística reversa de nossos produtos e suas embalagens.

Existem pontos de recebimento espalhados por sua cidade. Ao levar o eletroeletrônico ou eletrodoméstico até lá, eles serão corretamente armazenados e depois terão o correto destino até a reciclagem. Confira no site da ABREE o ponto de coleta mais próximo a você:

<http://www.abree.org.br/pontos-de-recebimento>

Agradecemos sua colaboração para tornarmos este planeta cada dia mais verde!



CONTEÚDO

INSTRUÇÕES DE SEGURANÇA	5
Utilização Prevista	5
ESPECIFICAÇÕES	9
VISÃO GERAL DO PRODUTO	10
Produto	10
Acessórios e Componentes	11
Dimensões	12
INSTALAÇÃO DO PRODUTO	13
Antes de Instalar seu Aparelho	13
Instruções para Instalação Elétrica	14
Modos de Funcionamento.....	15
<i>Modo Exaustão.....</i>	<i>15</i>
<i>Posicionamento do Duto de Exaustão: Modo Exaustão.....</i>	<i>15</i>
<i>Modo Depurador.....</i>	<i>16</i>
<i>Posicionamento do Duto de Exaustão: Modo Depurador</i>	<i>16</i>
Posicionamento da Tomada	17
Furação da Parede e Fixação do Suporte.....	18
Instalação das Proteções Decorativas.....	20
Instalação do Conjunto Coifa e Proteções Decorativas na Parede.....	20
OPERAÇÃO DO PRODUTO	22
Painel de Controle	22
CONFIGURAÇÃO E OPERAÇÃO DO APP.....	23
Instalando o Aplicativo	23
Configurando o Aplicativo	23
Ativando o Controle Remoto.....	24
LIMPEZA E MANUTENÇÃO	25
Filtros de Gordura	25
Filtro de Carvão Ativado (<i>versão de recirculação</i>)	26
Substituição da Lâmpada.....	26
SOLUÇÃO DE PROBLEMAS	27

INSTRUÇÕES DE SEGURANÇA

Utilização Prevista

O manual do usuário que acompanha seu aparelho foi desenvolvido com o objetivo de esclarecer quaisquer dúvidas que possam surgir durante o uso, instalação e manutenção. Além disso, ele contém informações importantes sobre segurança que, se seguidas corretamente, podem garantir o bom funcionamento deste e, mais importante, garantir a sua segurança.

Este manual do usuário também está disponível em nosso site; em caso de perda por favor acesse-o através do endereço eletrônico: <http://www.midea.com/br>.

Pensando no consumidor, este manual foi produzido com textos objetivos e claros, imagens e fotos que facilitam o entendimento dos procedimentos descritos e com observações que requerem maior atenção para o melhor uso do aparelho.

Algumas figuras/fotos apresentadas neste manual podem ter sido feitas com equipamentos similares ou com a retirada de proteções/componentes para facilitar a representação, entretanto o modelo real adquirido é que deverá ser considerado.

Explicação dos símbolos



Perigo

Este símbolo indica perigo para a saúde e para a vida devido a alta temperatura, chamas ou gases inflamáveis.



Aviso de tensão elétrica

Este símbolo indica perigo para a saúde e para a vida devido a eletricidade.



Aviso

Este símbolo indica perigo com um nível médio de risco que, se não for evitado, pode resultar em ferimentos.



Cuidado

Este símbolo indica perigo com um nível baixo de risco que, se não for evitado, pode resultar em ferimentos.



Nota

Este símbolo indica informações importantes (por exemplo, danos à propriedade), mas não perigo.



Assistência técnica

Este símbolo indica que a operação só pode ser realizada por um agente autorizado ou que a assistência autorizada deve ser solicitada.

Para garantir o melhor desempenho de seu produto, leia atentamente todas as recomendações a seguir. Não descarte o Manual do Usuário, guarde-o para eventuais consultas. Leia todas as instruções antes de usar o aparelho.

Para reduzir os riscos de choques elétricos, queimaduras, ferimentos pessoais ou danos ao equipamento, siga as recomendações básicas de segurança ao usar este aparelho.

AVISO

- Este aparelho não se destina à utilização por pessoas (inclusive crianças) com capacidades físicas, sensoriais ou mentais reduzidas, ou por pessoas com falta de experiência e conhecimento, a menos que tenham recebido instruções referentes à utilização do aparelho ou estejam sob a supervisão de uma pessoa responsável pela sua segurança. Recomenda-se que as crianças sejam vigiadas para assegurar que elas não estejam brincando com o aparelho.
- Para evitar acidentes, mantenha o material da embalagem fora do alcance de crianças, após desembalar o aparelho.
- Deve-se ficar especialmente atento quando o aparelho for usado perto de crianças.

AVISO DE TENSÃO ELÉTRICA

- Se o cordão de alimentação estiver danificado, ele deve ser substituído pelo fabricante, agente autorizado ou pessoa qualificada, afim de evitar riscos.
- Verifique se a tensão da rede elétrica no local de instalação é a mesma indicada na etiqueta localizada no aparelho.
- Nunca mergulhe o aparelho, cabo de alimentação ou plugue em água ou qualquer outro líquido, a fim de evitar acidentes, tais como choques elétricos.
- NÃO UTILIZE o aparelho após este ter apresentado defeito, ter sofrido algum dano ou mesmo com o cabo de alimentação e/ou o plugue danificados. Entre em contato com o SAC Midea para realizar um exame, ajuste ou reparo.
- Mantenha o cabo de alimentação longe de superfícies aquecidas.

PERIGO

- Deve haver ventilação adequada no ambiente/cozinha quando a coifa for utilizada ao mesmo tempo que outros aparelhos a gás ou com algum outro tipo de combustível.
- Certifique-se sempre de que haja suficiente circulação de ar no ambiente onde o aparelho for instalado. Ambientes fechados com excesso de gases são nocivos à saúde e podem ocasionar mal estar aos usuários.
- Este aparelho não pode compartilhar o mesmo tubo de ventilação com outros aparelhos, como tubulação de gás, tubulação quente e tubo vapor. Haverá perigo de baixa pressão, combustão imperfeita e gases nocivos podem retornar ao ambiente.
- Quando o aparelho estiver funcionando a cobertura da lâmpada e a lâmpada podem aquecer e causar ferimentos, caso haja contato direto com estas.

PERIGO

- Não cubra/bloqueie as aberturas laterais da proteção decorativa do aparelho.
- Não guarde materiais inflamáveis dentro ou sobre a coifa.
- A coifa não deve ser usada de apoio a nenhum tipo de objeto.
- As partes acessíveis podem se tornar quentes quando usado com aparelhos de cozimento.

AVISO DE TENSÃO ELÉTRICA

- Para desligar o aparelho, retire o plugue da tomada elétrica. Sempre desconecte segurando pelo plugue, nunca puxe pelo cabo de alimentação.
- Não utilize este aparelho muito próximo a água, por exemplo, em um porão úmido, próximo a piscinas ou locais semelhantes.
- Não armazene nem utilize o aparelho em ambientes externos ou ao ar livre. Sua utilização não é adequada para churrasqueira e outros fins comerciais.
- Este aparelho é destinado para uso doméstico ou similar, tais como:
 - Cozinhas de funcionários em lojas, escritórios ou outros ambientes de trabalho;
 - Para uso por clientes em hotéis, motéis e outros ambientes de tipo residencial;
 - Ambientes do tipo cama e café da manhã;
 - Cantinas e ambientes não comerciais similares.
- Cuidado para não derrubar água ou outros líquidos sobre a coifa, pois isto poderá causar mau funcionamento do aparelho ou choques elétricos.
- Este aparelho não é destinado a ser operado por meio de um temporizador externo ou sistema de controle remoto separado.
- Não conecte o aparelho nem opere o painel de controle com as mãos molhadas.

AVISO

O calor das chamas pode danificar a coifa!

- Nunca deixe os queimadores da mesa de seu fogão acesos sem que hajam panelas ou recipientes sobre os queimadores.
- Não deixe que as chamas dos queimadores escapem pelas laterais das panelas ou recipientes. Reduza a intensidade das chamas para que fiquem completamente cobertas pela base do recipiente.
- Operar vários queimadores ao mesmo tempo implica em geração de grande quantidade de calor. É recomendável não utilizar mais de dois queimadores, na chama mais alta, simultaneamente e por mais de 15 minutos.

PERIGO

- Fique atento ao fritar alimentos, óleos e gorduras em alta temperatura podem inflamar-se muito rapidamente, podendo causar queimaduras e ferimentos, além de danificar a coifa.
- Não flambar (flamejar) alimentos sob a coifa.
- Caso ocorra a produção de chamas, primeiramente desligue o queimador do fogão/cooktop, abafe as chamas com uma tampa de panela grande ou com um pano umedecido e, com extremo cuidado, retire o recipiente de baixo da coifa. Para tentar apagar as chamas Nunca utilize água!
- Não utilize estabilizador ou “No-break” de computadores, eles poderão incendiar-se ou danificar o aparelho.
- O uso de acessórios não recomendados pode resultar em incêndio, choque elétrico ou ferimentos, provocar acidentes e danos ao aparelho e/ou aos usuários.
- Não toque no interior do aparelho durante sua operação.

AVISO

- A adaptação e a preparação do local para a instalação do produto, tais como: mobiliário, preparação da rede elétrica do ambiente (tomada, disjuntor, bitola de cabos, eletroduto, etc), é de inteira responsabilidade do usuário/consumidor.
- Desconecte o aparelho da tomada quando este não estiver sendo utilizado e antes de efetuar a limpeza.
- Não utilize o aparelho para outros fins além dos previstos neste Manual do Usuário.

CUIDADO

- Respeite os espaçamentos de instalação apresentados neste manual.
- Substitua e/ou lave os filtros da coifa regularmente, conforme indicado neste manual.
- Mantenha a coifa em boas condições de limpeza, evitando a deterioração das superfícies, podendo assim afetar a vida útil.

NOTA

A Nota Fiscal e o Certificado de Garantia são documentos importantes e devem ser guardados para efeito de garantia.

ASSISTÊNCIA TÉCNICA

Para não perder a garantia e para evitar problemas futuros este aparelho deve receber manutenção apenas de técnicos de serviço de empresas credenciadas. Contate o SAC Midea para solicitar atendimento.

ESPECIFICAÇÕES

Modelo do Produto	MH60M77AT22MW1 MH90M77AT22MW1	MH60M77ET22MW2 MH90M77ET22MW2
Tensão (V)	127	220
Frequência (Hz)	60	60
Potência total (W)	213	133
Quantidade de lâmpadas	2	2
Potência da lâmpada (W)	1.5	1.5
Potência do motor (W)	210	130
Diâmetro do tubo de ar (mm)	150	150
Vazão de ar (m ³ /h)	550	650
Ruído de operação (dB)	67	67

NOTA

WI-FI

Este produto contém a placa código MWB-S-WB01 de homologação Anatel 06624-21-05648



VISÃO GERAL DO PRODUTO

Produto

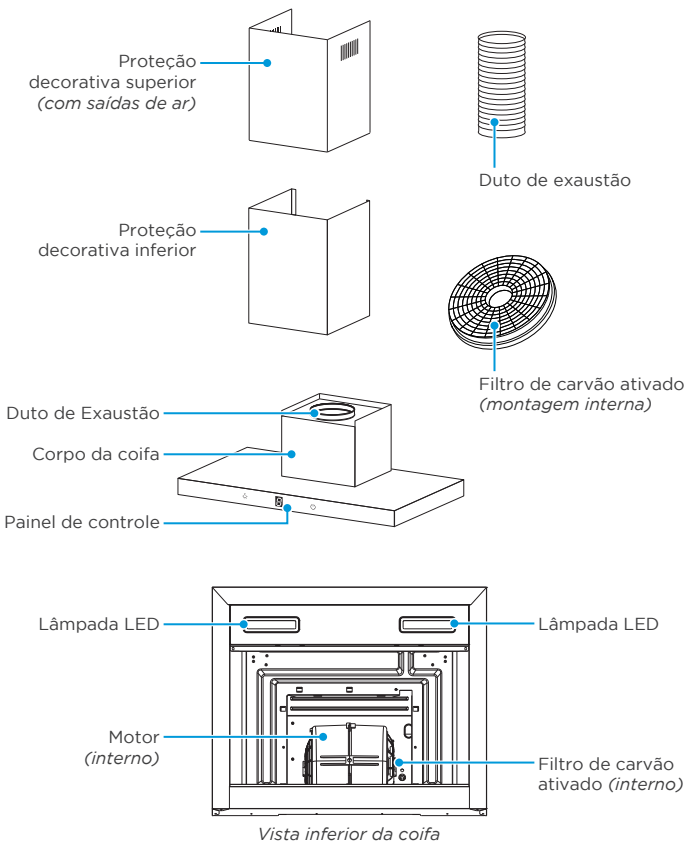

Acessórios e Componentes

Suporte de Fixação da Coifa

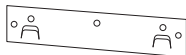

Suporte de Fixação da Proteção (2 unidades)



Abraçadeira Inox



Parafusos de Fixação da Proteção Decorativa (4,2x9,5 - 6 unidades)



Buchas (10mm - 7 unidades)



Parafusos de Fixação do Suporte e Coifa (5x50 - 7 unidades)



Fita adesiva prata



Guia de Instalação



Manual do Usuário



Dimensões

Unidade: mm

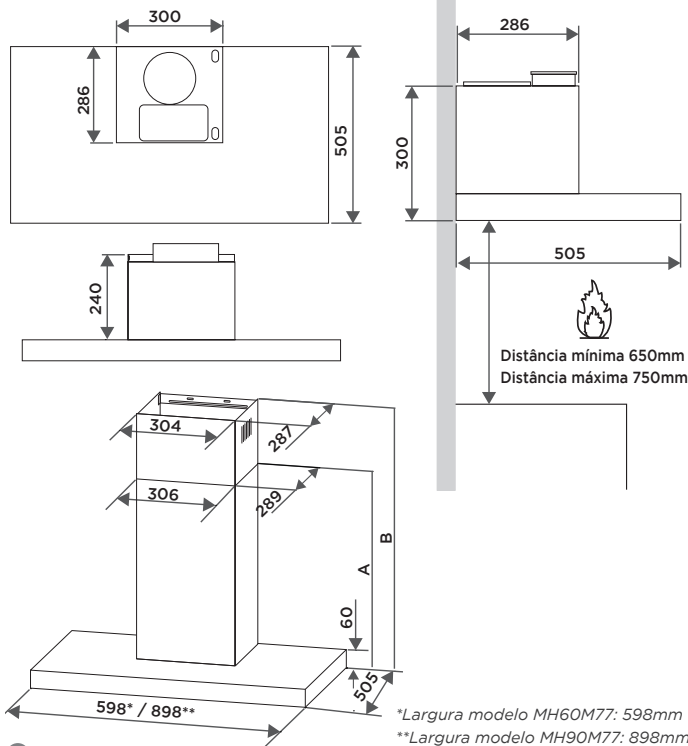

*Largura modelo MH60M77: 598mm

**Largura modelo MH90M77: 898mm

NOTA

A opção "B" com proteção decorativa superior de 590mm é uma opção para ajuste da altura caso o tamanho padrão fornecido com o produto de 390mm não seja suficiente para o seu local de instalação. A proteção de 590mm pode ser adquirida a parte através dos canais oficiais da Midea, não sendo o tamanho padrão fornecido com o produto.

Opção	Proteção	A	B	Altura
A	390+400	450	555-820	450-820
B***	590+400	450	640-1020	450-1020

*** Proteção de 590mm de altura vendida separadamente.

INSTALAÇÃO DO PRODUTO

Antes de Instalar seu Aparelho

Os seguintes itens devem ser observados e verificados:

1. Remova os materiais de embalagem e adesivos, confira se todos os itens/ acessórios foram recebidos em perfeito estado.
2. Rasgue todos os sacos plásticos, pois podem representar risco potencial para crianças.
3. Remova o filme protetor das superfícies do aparelho somente após a instalação completa no local escolhido.

AVISO

É recomendável que a instalação do aparelho seja feita por pelo menos duas pessoas.

CUIDADO

- A coifa deve ser instalada em uma parede de alvenaria.
- Certifique-se de que a parede suporte o peso do aparelho e de que não existam conduítes ou encanamentos que impossibilitem a instalação.
- Certifique-se de que haja suficiente circulação de ar fresco no ambiente onde o aparelho for instalado.
- Desligue o disjuntor (em instalações com o uso deste) referente a tomada que o aparelho será instalado. É recomendável desligar também outros aparelhos elétricos que estejam próximos.
- Instale o aparelho corretamente nivelado utilizando uma ferramenta de nível de bolha (não acompanha o produto), a fim de evitar o acúmulo de gorduras (graxas, etc) nos cantos e extremidades deste.
- Ao instalar o aparelho sobre um fogão, que tenha tampa de vidro, verifique a distância entre a coifa e o fogão com a tampa aberta.
- Caso as instruções de instalação do fogão/cooktop indicarem uma distância maior, siga as instruções deste.
- A coifa deve ficar alinhada com o centro do fogão/cooktop.
- É de extrema importância que se verifique a altura da mesa do fogão (bancada do cooktop, fogão de indução ou similar) até o teto antes de instalar a coifa, desta maneira pode-se definir a melhor combinação para instalação das chaminés.
- Verifique os espaçamentos indicados para instalação conforme a figura no procedimento de instalação da coifa a seguir.
- Certifique-se de que as saídas de ar estão livres de obstruções.

PERIGO

O ar proveniente do aparelho (ar que sai deste) não deve ser descarregado, nem compartilhar o mesmo tubo de exaustão com outros aparelhos, tais como: tubulação de gás (ou outros combustíveis), tubulação quente e tubo de vapor. Haverá perigo de baixa pressão, combustão imperfeita e até mesmo que gases nocivos retornem ao ambiente. Normas e Regulamentos relativos à descarga de ar devem ser respeitados.

AVISO

Em caso de instalação da coifa em paredes *drywall* recomendamos contatar um técnico especializado antes de iniciar a instalação. O técnico irá verificar as necessidades para a correta instalação do aparelho. Instalar sem esta avaliação poderá causar danos ao aparelho e resultar em perda da garantia.

Instruções para Instalação Elétrica

AVISO DE TENSÃO ELÉTRICA

- Não utilize adaptadores, extensões, benjamins ou conectores "T".
- Verifique atentamente a tensão do aparelho antes de ligá-lo na tomada.
- A tomada elétrica, por motivo de segurança, deve estar localizada em um local de fácil acesso após a instalação do aparelho.
- Conecte este aparelho a uma tomada exclusiva.
- Este aparelho é equipado com cabo de alimentação e plugue que e deverá ser ligado em uma rede elétrica de acordo com a norma NBR 5410 (instalações elétricas de baixa tensão).

ASSISTÊNCIA TÉCNICA

- Por medidas de segurança este aparelho deve receber manutenção apenas de técnicos de serviço de empresas credenciadas.
- A instalação elétrica deverá SEMPRE ser realizada por um profissional habilitado e qualificado.
- Não seguir as recomendações Midea contidas nesse Manual pode causar incêndios, choque elétrico, curto-circuitos e risco de vida.

AVISO

- Este aparelho deve ser instalado em um ponto de alimentação de acordo com a norma NBR5410 (instalações elétricas de baixa tensão).
- Esta instalação deve conter TODOS os dispositivos de proteção previstos em norma, tais como: Aterramento adequado, disjuntos e dispositivo Diferencial Residual (DR) corretamente dimensionados.
- Os dados elétricos para dimensionamento e instalação do aparelho estão disponíveis na tabela de *Especificações*, página 9 deste manual.

Modos de Funcionamento

A coifa possui dois modos de funcionamento. É possível fazer a instalação em modo exaustão ou em modo depurador. Escolha o modo que mais se adequa a sua cozinha/ambiente antes de realizar a instalação.

Modo Exaustão

Neste modo o ar é direcionado para fora da cozinha/ambiente, através do duto até a área externa, liberando assim o ambiente de ar quente, fumaça e odores (Fig. 1).

AVISO

Para utilizar a coifa no modo exaustão é recomendado retirar os filtros de carvão ativado.

Posicionamento do Duto de Exaustão: Modo Exaustão

1. Para correta instalação no modo exaustão utilize qualquer um dos lados do duto de exaustão para a fixação na coifa. Antes do encaixe do duto, coloque a abraçadeira inox. Já com o duto encaixado, use uma chave número 6 ou uma chave de fenda cruzada (*não acompanham o produto*) para realizar o aperto da abraçadeira (Fig. 2).
2. Direcione a outra ponta do duto para a parte externa do ambiente onde o mesmo foi instalado, posicionando a saída para cima através do teto ("A" - Fig. 3) ou para trás através de uma parede ("B" - Fig. 3). Utilize a fita adesiva prata para fazer uma vedação no encaixe onde o duto foi fixado.
3. A furação para a parte externa do ambiente deverá ter sido previamente executada, conforme a disponibilidade do ambiente ou preferência do usuário.

NOTA

- A curva do duto, em caso de instalação direcionada para a parte de trás, deve ser maior ou igual a 120°, paralela ou acima do ponto de partida, devendo estar conectada à parede externa.
- No modo exaustão não é necessária a instalação dos filtros de carvão ativado.

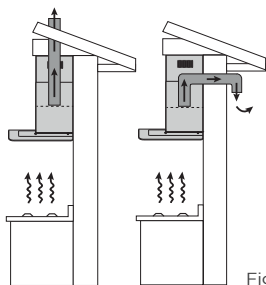

Fig. 1

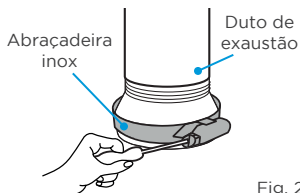

Fig. 2

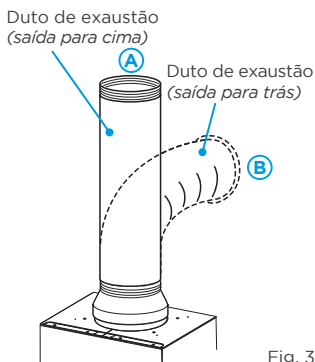

Fig. 3

Modo Depurador

No modo depurador o ar impuro do ambiente (vapores gordurosos) é filtrado pelos filtros de alumínio e as substâncias com odores são retidas pelos filtros de carvão ativado, o ar depurado é então direcionado novamente para dentro da cozinha (Fig. 4).

AVISO

NÃO esqueça que no modo depurador os filtros de carvão ativado deverão estar devidamente instalados.

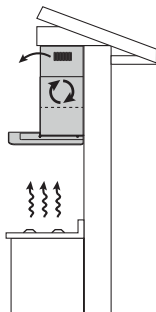

Fig. 4

Posicionamento do Duto de Exaustão: Modo Depurador

1. O ar impuro e os vapores gordurosos provenientes do fogão (cooktop, etc.) são filtrados e retidos pelos filtros da coifa. O ar depurado é então direcionado novamente para dentro do ambiente (Fig. 5).
2. Assim sendo a instalação do duto de exaustão deverá ficar em uma posição em que este fique próximo ao teto e próximo às saídas laterais de ar da proteção decorativa ("A" - Fig. 5), proporcionando maior efetividade ao processo de depuração do aparelho.

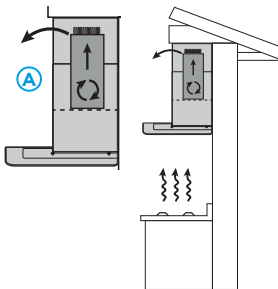

Fig. 5

AVISO

- NÃO esqueça que no modo depurador os filtros de carvão ativado deverão estar devidamente instalados.
- Os filtros acompanham o aparelho, mas não saem de fábrica instalados.

3. Acesse o motor do aparelho abrindo o filtro de alumínio (Fig. 6), fixe os filtros de carvão ativado no motor, observando o correto encaixe das ranhuras (Fig. 7) no suporte plástico do motor e girando-os no sentido horário (Fig. 8).
4. O encaixe dos filtros de carvão ativado requer cuidado e atenção, já que a visualização das laterais do motor é reduzida.

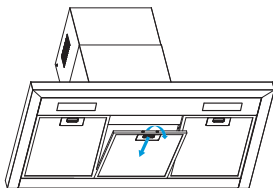
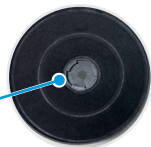

Fig. 6



Ranhuras de encaixe no filtro de carvão ativado

Fig. 7

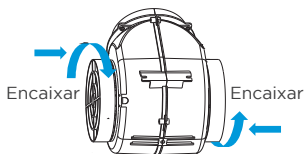

Fig. 8

AVISO

- Não utilize acessórios que não tenham sido fornecidos junto com o aparelho.
- A utilização de acessórios não originais resultará na perda da garantia.

Posicionamento da Tomada

É recomendável que, por motivos de segurança e em função da fixação da proteção decorativa inferior no corpo da coifa, seja utilizado um disjuntor externo (Fig. 9).

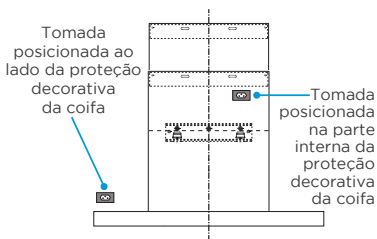

Tomada posicionada na parte interna da proteção decorativa da coifa

Tomada posicionada ao lado da proteção decorativa da coifa

Fig. 9

Furação da Parede e Fixação do Suporte

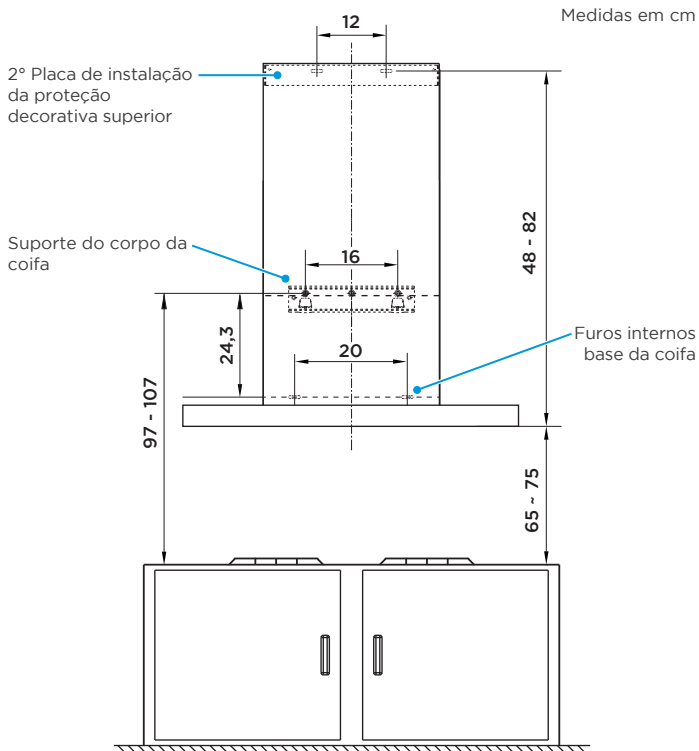

Fig. 10

NOTA

- A instalação da coifa deve ser feita observando-se sempre o espaçamento entre 65 cm e 75 cm acima da mesa da mesa do fogão (ou cooktop), garantido desta maneira o correto e seguro funcionamento do aparelho.
- A Midea não aconselha que o aparelho seja instalado fora dos limites de espaçamentos recomendados na figura acima.

NOTA

Verifique a altura que será necessário para furação da segunda placa de instalação da proteção decorativa, ela deve ser ajustada conforme a necessidade do seu local.

Se a instalação for realizada utilizando o auxílio do guia de instalação.

1. Para a furação, observe o nivelamento e espaçamento mínimo sobre o fogão antes de fixar o guia na parede, garantindo a centralização com o fogão (Fig. 11).
2. Fixe o guia de instalação na parede com o auxílio de uma fita e faça os furos conforme as indicações "⊕" do guia ("A" - Fig. 11). Após realizada as furações com o guia de instalação, insira as buchas nos furos e fixe rigidamente a placa de suporte da coifa e segunda placa de instalação da proteção decorativa com os parafusos 5x50.

Para instalação sem utilizar o guia.

1. Faça 3 furos de 10 mm para fixação das buchas plásticas do suporte (com ganchos) do corpo da coifa ("A" - Fig. 12), verifique o correto nivelamento e os espaçamentos recomendados (Fig. 10). Insira as buchas nos furos e fixe rigidamente o suporte com os parafusos 5x50 (quantidade 3). Faça 2 furos de 10 mm para fixação das buchas plásticas para a segunda placa de instalação da proteção decorativa ("B" - Fig. 12), verifique o correto nivelamento e os espaçamentos recomendados (Fig. 10). Insira as buchas nos furos e fixe a placa com os parafusos 5x50 (quantidade 2).
2. Faça 2 furos de 10mm para fixação das buchas plásticas da base da coifa ("C" - Fig.12), verifique o correto nivelamento e espaçamentos recomendados (Fig.10). Insira as buchas nos furos.

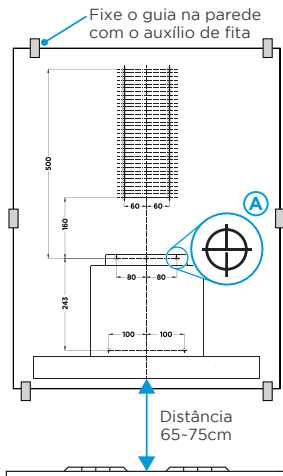

Fig. 11

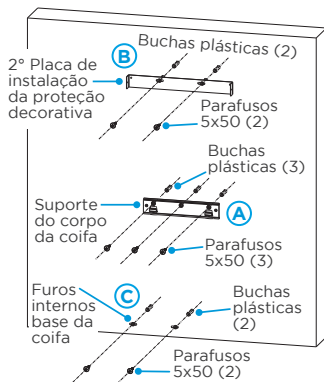

Fig. 12

Instalação das Proteções Decorativas

1. Fixe a Proteção decorativa inferior no corpo da coifa utilizando dois parafusos 4,2x9,5 ("A" - Fig. 13).
2. Fixe a primeira placa de instalação na Proteção decorativa inferior com dois parafusos 4,2x9,5 ("A" - Fig. 14).

NOTA

Observe o detalhe em ambos os lados na parte inferior da Proteção decorativa inferior ("B" - Fig. 14), o lado com este detalhe deverá ficar voltado para baixo.

3. Encaixe com cuidado a proteção decorativa superior por dentro da proteção inferior ("C" - Fig. 14).

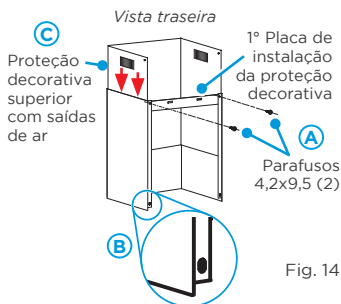
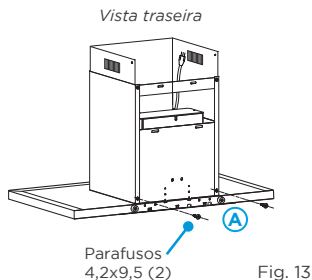

Instalação do Conjunto Coifa e Proteções Decorativas na Parede

1. Encaixe o conjunto montado corpo e proteções decorativas no gancho do suporte do corpo ("A" - Fig. 15).
2. Conecte o cabo de alimentação na tomada (já previamente instalada).
3. Encaixe agora o duto de exaustão na saída de ar na parte superior do corpo da coifa ("B" - Fig. 15).

NOTA

Veja mais detalhes quanto ao duto no item "Posicionamento do Duto de Exaustão".

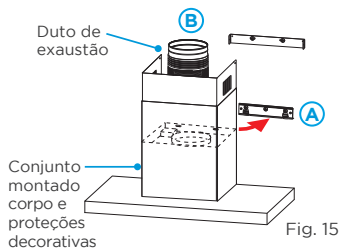

4. Puxe para cima com cuidado a proteção decorativa superior, fixando-a com dois parafusos 4,2x9,5 na segunda placa de instalação ("A" - Fig. 16)

 **NOTA**

Ao posicionar a proteção decorativa superior respeite o mínimo de 10 cm de encaixe ("B" - Fig. 16), necessário entre estas para que não haja obstrução das saídas de ar.

5. Remova o filme protetor das superfícies do aparelho somente após finalizar a instalação.
6. Nivele corretamente a coifa conforme indicado (Fig. 17).

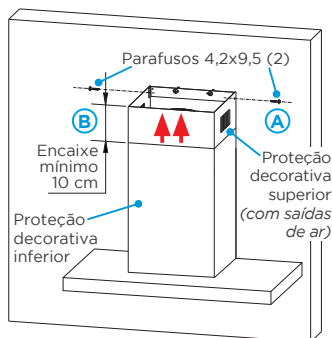
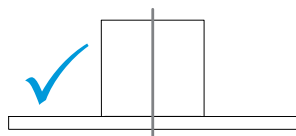
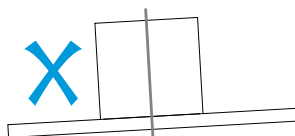

Fig. 16



CERTO



ERRADO

Fig. 17

7. Retire o filtro de alumínio do interior do corpo da coifa para ter acesso aos furos internos e fixe os parafusos 5x50 (quantidade 2) rigidamente para fixar completamente a base da coifa a parede. (Fig. 18)

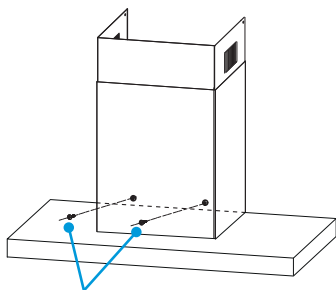







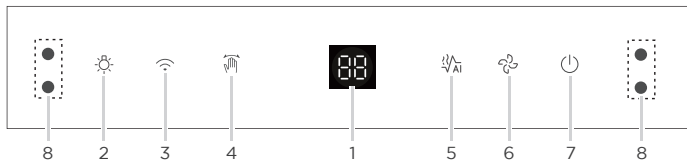

Parafusos 5x50 (2)

Fig. 18

OPERAÇÃO DO PRODUTO

Painel de Controle



		Descrição
1	Display do painel	• Display indicativo de velocidade, alertas e códigos de erro.
2	 Lâmpada	• Pressione para ligar ou desligar a lâmpada da coifa.
3	 Wi-Fi	• Pressione para ligar ou desligar a conexão Wi-Fi.
4	 Controle de gestos	• Pressione para ativar ou desativar o controle de gestos.
5	 Função automática	• Pressione para que o sensor ajuste o nível de aspiração automaticamente. O nível de regulagem é de 1 a 3.
6	 Ajuste de velocidade	• Pressione para ajustar a velocidade da coifa.
7	 Liga/Desliga	• Pressione para ligar ou desligar a coifa.
8		• Sensor do controle de gestos. Movimente a mão da esquerda para a direita no estado de espera para ligar o produto. A velocidade predefinida é a última velocidade utilizada.

CONFIGURAÇÃO E OPERAÇÃO DO APP

NOTA

- Aplicativo disponível para os sistemas iOS 9.0 ou superior e Android 4.4 ou superior.
- A configuração de acesso à rede do aparelho requer uma rede WI-FI com faixa de frequência de 2,4 GHz. Faixa de frequência de 5 GHz não é compatível.
- Este modelo não suporta roteador criptografado em protocolo WEP.
- Certifique-se que seu celular esteja conectado à sua rede WI-FI doméstica de 2.4GHz e seu bluetooth esteja ativo.

Instalando o Aplicativo

NOTA

- Utilize o QR Code ao lado para baixar o aplicativo SmartHome (basta abrir a câmera do seu celular e apontar para o QR Code).
- Com o aplicativo SmartHome instalado, abra o aplicativo e crie sua conta pessoal.



Configurando o Aplicativo

NOTA

- É necessário uma conexão de rede WI-FI 2.4GHz para a configuração inicial e comunicação com o aparelho. Uma vez que o acesso à rede já tenha sido configurado, o aplicativo pode ser utilizado através de rede WI-FI e dados móveis, e o aparelho pode ser controlado remotamente.
- Quando sua senha do WI-FI for alterada ou o roteador for substituído, você precisará configurar o acesso à rede novamente.
- Não é possível configurar o acesso à rede enquanto o aparelho estiver com algum programa em andamento.

Realizando a conexão entre aplicativo e a coifa

É possível adicionar a sua coifa por 3 métodos: conexão por QR Code (adesivo no aparelho), conexão por dispositivos próximos e conexão com seleção manual na lista de modelos.

- **Realizando a conexão por QR Code**

1. No aplicativo SmartHome, clique no “+” no canto superior direito.
2. Clique na opção “Escanear código QR”.
3. Escaneie o QR Code que está na etiqueta do seu produto.
4. Siga as instruções que aparecem na tela do seu dispositivo.

- **Realizando a conexão dispositivos próximos**

1. Ligue a coifa e pressione a tecla  até que o símbolo do WI-FI comece a piscar lentamente.
2. Abra o aplicativo SmartHome, e aguarde seu produto aparecer na tela automaticamente. Caso não apareça em alguns segundos, você pode puxar a tela para baixo para atualizar.
3. Siga as instruções que aparecem na tela do seu dispositivo.

- **Realizando a conexão com seleção manual na lista de modelos**

1. Ligue a coifa e pressione a tecla  até que o símbolo do WI-FI comece a piscar lentamente.
2. No aplicativo SmartHome, clique no “+” no canto superior direito.
3. Clique em “Adicionar Dispositivo”.
4. Selecione a categoria desejada.
5. Selecione o modelo do seu produto na lista de modelos disponíveis.
6. Siga as instruções que aparecem na tela do seu dispositivo.

NOTA

O LED indicador de WI-FI pode piscar de 3 modos:

- **Piscar rapidamente:** indica que a coifa está tentando estabelecer uma conexão WI-FI.
- **Piscar lentamente:** indica que a coifa está visível para uma conexão com o APP.
- **Ligado constante:** indica que a coifa está conectada a uma rede WI-FI.

Ativando o Controle Remoto

Para controlar sua coifa pelo aplicativo SmartHome, pressione a tecla  para ativar o controle remoto. Agora você pode controlar e monitorar sua coifa remotamente.

NOTA

Em caso de falta de energia, a função controle remoto será perdida, porém ao restabelecer a energia, você poderá continuar monitorando via aplicativo o funcionamento, que retorna de onde parou.

NOTA

O produto possui compatibilidade com outros aplicativos (*Alexa e Google Assistente*).



LIMPEZA E MANUTENÇÃO

AVISO DE TENSÃO ELÉTRICA

Risco de choque elétrico!

- Retire o plugue da tomada antes de realizar qualquer serviço de instalação, limpeza ou manutenção.

AVISO

- Jamais limpe a coifa com fluídos inflamáveis tais como: álcool, querosene, gasolina, tiner, solventes, removedores ou com produtos químicos, como detergentes com amoníacos, ácidos ou abrasivos como saponáceos.
- Não use produtos que liberem vapores químicos corrosivos e/ou tóxicos.
- Nunca use objetos afiados, escovas abrasivas, esponjas de aço, lã de aço, etc, nas peças da coifa.
- Objetos pontiagudos e produtos abrasivos poderão danificar o seu aparelho.

Filtros de Gordura

1. Retire os filtros de gordura um a um, empurrando-os para a parte de trás da coifa e puxando-os simultaneamente para baixo.
2. Antes de colocar os filtros novamente na coifa, certifique-se de que estão completamente secos.
3. Ao colocar os filtros na coifa, certifique-se de que estão montados na posição correta, com o encaixe virado para fora (Fig. 1).

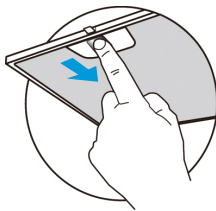

Fig. 1

NOTA

- O filtro de alumínio pode ser lavado em uma lava-louças, mas recomenda-se que a lavagem seja em temperatura baixa e com ciclo de curta duração.
- Filtros metálicos podem descolorir ao serem lavados em lava-louças.

CUIDADO

Evite dobrar os filtros de gordura durante a limpeza.

Filtro de Carvão Ativado (versão de recirculação)

Os filtros de carvão ativado não são laváveis e não podem receber manutenção. Devem ser substituídos aproximadamente a cada 4 meses de funcionamento, ou mais frequentemente em caso de intensa utilização da coifa.

ASSISTÊNCIA TÉCNICA

Para não perder a garantia e para evitar problemas futuros, contate o SAC Midea para solicitar um novo filtro.

Substituição do filtro de carvão ativado

- Retire os filtros de gordura.
- Remova o filtro de carvão ativado usado (Fig. 2).
- Fixe corretamente o novo filtro na coifa (Fig. 2).
- Coloque novamente os filtros de gordura.

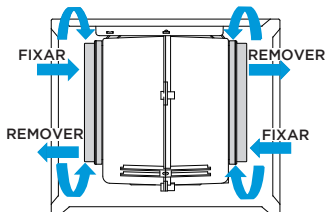

Fig. 2

Substituição da Lâmpada

- A Lâmpada LED spotlight, tipo WD-SD-01 possui tensão de 12V e potência 1.5W.
- A lâmpada no formato retangular para encaixe no produto possui dimensão 120mm x 35mm.

ASSISTÊNCIA TÉCNICA

Para não perder a garantia e para evitar problemas futuros este aparelho deve receber manutenção apenas de técnicos de serviço de empresas credenciadas. Contate o SAC Midea para solicitar a substituição da lâmpada.

SOLUÇÃO DE PROBLEMAS

Caso o produto apresente algum problema de funcionamento, antes de ligar para o SAC Midea é aconselhável que verifique a tabela abaixo com os problemas mais frequentes, causas prováveis e soluções propostas. Caso o problema identificado não seja nenhum destes abaixo ou então a solução sugerida não seja suficiente, entre em contato com o SAC Midea.

Problema	Causa provável	Solução
Não liga. Significa que a coifa não liga ao pressionar a tecla Ligar/Desligar	<ul style="list-style-type: none">Falta de energia elétrica na tomada onde o aparelho está ligado.	Verificar se há energia elétrica no local e na tomada em que o aparelho está sendo conectado.
	<ul style="list-style-type: none">O aparelho não está conectado corretamente a tomada.	Verifique se a tomada está corretamente energizada e não há mau contato.
	<ul style="list-style-type: none">O ventilador não está funcionando corretamente (travado/danificado).	Contate o SAC Midea para solicitar atendimento.
A lâmpada não acende. Significa que a lâmpada da coifa não acende ao pressionar a tecla.	<ul style="list-style-type: none">Falta de energia elétrica na tomada onde o aparelho está ligado.	Verificar se há energia elétrica no local e na tomada em que o aparelho está sendo conectado.
	<ul style="list-style-type: none">O aparelho está desligado.	Ligue o aparelho através da tecla Ligar/Desligar.
	<ul style="list-style-type: none">A lâmpada está queimada.	Contate o SAC Midea para solicitar atendimento.
Vibração e/ou ruído excessivo. Significa que a coifa em operação apresenta vibração e/ou ruído excessivo.	<ul style="list-style-type: none">O aparelho foi instalado indevidamente ou algum parafuso(s) pode estar frouxo.	Verifique se a instalação foi feita da maneira correta, se todos os parafusos estão firmemente fixos e se os filtros estão corretamente encaixados.

Problema	Causa provável	Solução
<p>Sucção insuficiente.</p> <p>Significa que a coifa em operação apresenta sucção insuficiente.</p>	<ul style="list-style-type: none"> O aparelho foi instalado fora dos parâmetros recomendados, por ex.: altura excessiva em relação ao fogão/ cooktop. 	<p>Verifique se a instalação foi feita da maneira correta e se foram obedecidos os parâmetros recomendados.</p>
	<ul style="list-style-type: none"> Os filtros estão saturados. 	<p>Verifique os filtros de gordura e carvão ativado. Se necessário, faça a correta limpeza do filtro de gordura e/ ou a substituição do filtro de carvão ativado.</p>
	<ul style="list-style-type: none"> A velocidade que está sendo utilizada não é adequada. 	<p>Selecione uma velocidade maior de funcionamento.</p>
	<ul style="list-style-type: none"> As saídas de ar podem estar obstruídas. 	<p>Desobstrua as saídas de ar da coifa.</p>
<p>Aparelho não conecta no aplicativo.</p> <p>Significa que não é possível adicionar o produto no aplicativo.</p>	<ul style="list-style-type: none"> Frequência da rede WI-FI incompatível. 	<p>Verificar se a conexão do WI-FI que está sendo utilizada é 2,4GHz.</p>
	<ul style="list-style-type: none"> Celular não está conectado a uma rede WI-FI adequada. 	<p>Conectar o celular a uma rede WI-FI adequada conforme descrita neste manual de usuário.</p>

CERTIFICADO DE GARANTIA

Seu produto é garantido contra defeitos de fabricação, pelo prazo de 12 (doze) meses contados a partir da emissão da Nota Fiscal ao Consumidor. Dentro do período de garantia estão compreendidos 03 (três) meses de garantia legal e 09 (nove) meses de garantia especial, concedida pela Midea.

As garantias legal e/ou especial compreendem a substituição de peças e mão de obra necessárias para o reparo de defeitos devidamente constatados, pelo fabricante ou pela Assistência Técnica Autorizada Midea como sendo de fabricação.

A fabricante não concede qualquer forma e/ou tipo de garantia para produtos desacompanhados de Nota Fiscal de venda ao consumidor, ou produtos cuja Nota Fiscal esteja preenchida incorretamente.

AS GARANTIAS FICARÃO AUTOMATICAMENTE INVÁLIDAS SE:

- Na utilização do produto não forem observadas as instruções e recomendações contidas no Manual do Usuário;
- Na instalação do produto não forem observadas as especificações e recomendações do Manual do Usuário quanto às condições de instalação do produto, tais como, nivelamento do produto, adequação do local para instalação, tensão elétrica compatível com o produto, etc;
- Forem utilizados adaptadores, conectores tipo "T" ou benjamins, extensões elétricas ou tomadas não exclusivas, etc;
- Constatada corrosão provocada por riscos, deformações ou similares decorrentes da má utilização do produto, bem como eventos consequentes da aplicação de produtos químicos, abrasivos ou similares que danifiquem a qualidade ou material componente;
- O produto for avariado, inadequadamente utilizado ou ainda sofrer alterações, modificações ou consertos feitos por pessoas ou empresas não autorizadas pela MIDEA;
- O defeito for causado por acidente ou má utilização do produto pelo consumidor;
- Houver sinais de violação do produto, remoção e/ou adulteração do número de série ou da etiqueta de identificação do produto.

AS GARANTIAS NÃO COBREM:

- Despesas com a instalação do produto;
- Transporte do produto até o local da instalação;
- Despesas decorrentes e consequentes de instalação de peças e acessórios, mesmo que comercializados pela Midea;

CERTIFICADO DE GARANTIA

AS GARANTIAS NÃO COBREM:

- Despesas com mão de obra, materiais, peças e adaptações necessárias à preparação do local para instalação do produto, ou seja: rede elétrica, de gás e hidráulica, alvenaria, aterramento, bem como suas adaptações;
- Falhas no funcionamento do produto decorrentes de insuficiência, interrupções, problemas ou falta de fornecimento de energia elétrica;
- Serviços e/ou despesas de manutenção e/ou limpeza do produto;
- Falhas no funcionamento normal do produto decorrentes de falta de limpeza e excesso de resíduos, ou ainda, decorrentes da existência de objetos em seu interior estranhos ao seu funcionamento e finalidade de utilização;
- Produtos ou peças que tenham sido danificados em consequência de remoção, manuseio, quedas ou atos decorrentes da natureza;
- Despesas por procedimentos de inspeção e diagnóstico, incluindo a taxa de visita do técnico, que determinem que a falha no produto foi causada por motivo não coberto por esta garantia;
- Deslocamento para atendimentos de produtos instalados fora do município sede da assistência autorizada, a qual poderá cobrar taxa de locomoção do técnico, previamente aprovada pelo consumidor;
- Peças sujeitas ao desgaste natural, descartáveis ou consumíveis, peças móveis ou removíveis em uso normal, tais como, lâmpadas, filtros, botões de comando, puxadores, bem como, a mão de obra utilizada na aplicação dessas peças e as consequências advindas dessas ocorrências;
- Danos causados por movimentação incorreta e avarias de transporte.

CONDIÇÕES GERAIS:

- A Midea reserva-se o direito de alterar características gerais, técnicas e estéticas de seus produtos, sem aviso prévio. Este termo de garantia é válido para produtos vendidos e instalados no território brasileiro.
- Para a sua tranquilidade, preserve e mantenha o Manual do Usuário com este Termo de Garantia, Nota Fiscal de Compra e Comprovante de Entrega do produto em local seguro e de fácil acesso.

ESTA GARANTIA É VALIDA APENAS EM TERRITÓRIO BRASILEIRO



make yourself at home

www.midea.com/br

 /mideabrasil

 /mideabrasil

 /mideadobrasil



Rede autorizada
em todo Brasil.

SPRINGER CARRIER LTDA

Rua Berto Círio, 521
Bairro São Luis - Canoas - RS
CEP: 92.420-030
CNPJ: 10.948.651/0001-61

SAC MIDEA

3003.1005 para capitais e regiões metropolitanas
0800.648.1005 para demais localidades

Atendimento On-line:

<https://www.midea.com/br/contato/>