



Top-Load Washer

Power supply: 120V~
Frequency: 60Hz

Warning:
Before using this product, please read this manual carefully and keep it for future reference. The design and specifications are subject to change without prior notice for product improvement. Consult with your dealer or manufacturer for details.

version A

USER MANUAL & INSTALLATION INSTRUCTIONS

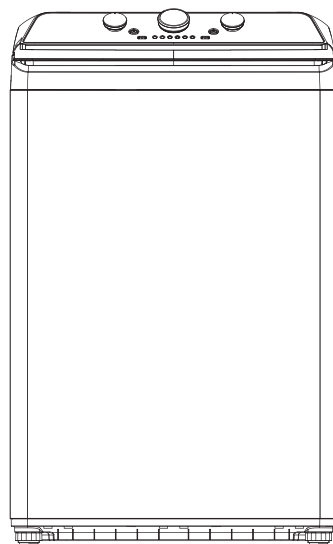

Free 3 months extension* of the original limited warranty period! Simply text a picture of your proof of purchase to:

1-844-224-1614

*The warranty extension is for the three months immediately following the completion of the products original warranty period.

MODEL NUMBERS
MLV43A3AWW
www.midea.com/ca

Dear user

THANK YOU and **CONGRATULATIONS** on your purchase of this high-quality Midea product. Your Midea washer is designed for reliable, trouble-free performance. Please take a moment to register your new washer.

Register your new washer at

<https://www.midea.com/ca/support/Product-registration>

For future reference, record your product model and serial numbers located on the inside frame of the washer.

Model Number _____

Serial Number _____

SAFETY INSTRUCTIONS	4
FEATURES	11
Package contents.....	11
Main components.....	12
OPERATION REQUIREMENTS	13
Electrical requirements	13
Water requirements.....	14
Drainage requirements.....	14
INSTALLATION INSTRUCTIONS	15
Unpacking your washer	15
Choosing a location.....	16
Tools you will need	18
Connect the water hoses	19
Connect the drain hose.....	21
Level your washer	24
Power on.....	25
Run a test cycle.....	26
WASHER USE	27
Control panel.....	27
Washing a load of laundry	28
Selecting a detergent	28
Loading the fabric softener compartment.....	30

WASHER CARE	32
Cleaning and Maintenance	32
BEFORE YOU CALL FOR SERVICE	34
Troubleshooting tips	34
Error codes	37
WARRANTY	38

READ AND KEEP THESE INSTRUCTIONS FOR FUTURE REFERENCE

This manual contains important information on the installation, use, and care of your appliance. Please read this manual carefully before installation and operation of this machine to prevent injury and property damage.

Warnings and Important Safety Instructions in this manual DO NOT cover all possible conditions and situations that may occur. It is your responsibility to use common sense, caution and care when installing, maintaining and operating your washer.



CAUTION
RISK OF ELECTRIC SHOCK
DO NOT OPEN



SAFETY INSTRUCTIONS

YOUR SAFETY AND THE SAFETY OF OTHERS ARE VERY IMPORTANT

To prevent injury to the user or other people and property damage, the instructions shown here must be followed. Incorrect operation due to ignoring of instructions may cause harm or damage, including death.

The level of risk is shown by the following indications.



This indicates that hazards or unsafe practices may cause serious personal injury or death. To reduce the risk of fire, explosion, electric shock or personal injury when using your washing machine, you SHOULD follow these basic safety precautions.



This indicates that hazards or unsafe practices may cause minor personal injury or property damage.



This symbol indicates that there are important operating and maintenance instructions in the literature accompanying your washing machine.

WARNING

State of California Proposition 65 Warnings.

The California Safe Drinking Water and Toxic Enforcement Act requires the Governor of California to publish a list of substances known to the State of California to cause cancer, birth defects or other reproductive harm and requires businesses to warn of potential exposure to such substances. This product contains a chemical known to the State of California to cause cancer, birth defects or other reproductive harm. This appliance can cause low-level exposure to some of the substances listed, including benzene, formaldehyde and carbon monoxide. Cancer and Reproductive Harm - www.P65Warnings.ca.gov.

WARNING

Do not store or use gasoline or other flammable vapors and liquids in the vicinity of this or any other appliance.

IMPORTANT SAFETY INSTRUCTIONS

WARNING

- Read all instructions before using the appliance.
- Use this appliance only for its intended purpose as described in this Owner's Manual.
- Before use, the washer must be properly installed as described in this manual.
- ALWAYS follow the fabric care instructions supplied by the garment manufacturer.
- Do not wash articles that have been previously cleaned in, washed in, soaked in, or spotted with gasoline, dry-cleaning solvents, other flammable or explosive substances as they give off vapors that could ignite or explode.
- Do not allow children to play on or in the appliance. Close supervision of children is necessary when the appliance is used near children.
- Before the appliance is removed from service or discarded, remove the lid of the washing compartment.
- Do not reach into the appliance if the tub is moving.
- Do not install or store this appliance where it will be exposed to the weather or freezing temperatures.
- Do not tamper with the controls.
- Do not repair or replace any part of the appliance or attempt any servicing unless it is specifically recommended in the user maintenance instructions or in published user repair instructions that you understand.
- Hydrogen gas is explosive. If the hot water system has not been used for two weeks or more, before using a washer, turn on all hot water faucets and let the water flow from each for several minutes. This will release any accumulated hydrogen gas. The gas is flammable, so do not smoke or use an open flame during this time.
- Keep the area underneath and around your appliance free of combustible materials (lint, paper, rags and so on), gasoline chemicals, and other flammable vapors and liquids.
- Do not place items exposed to cooking oil in your washer. Items contaminated with cooking oil may contribute to a chemical reaction that could cause a load to catch fire.
- This washer is not designed for maritime use or for mobile installations such as in RVs aircraft and other mobile platforms.
- Turn off the water faucets and unplug the washer if the machine is to be left for an extended period of time, such as during vacations.
- Packaging material can be dangerous for children. There is a risk of suffocation! Keep all packaging away from children.
- Always check the inside of the washer for foreign objects before loading laundry. Keep the lid closed when not in use.



WARNING

- Plug the power cord into an AC 120V~/60Hz wall socket rated at 15 amps or higher. Use the socket for this washer only. Do not use an extension cord.
 - Sharing a wall socket with another appliance, using a power strip, or extending the power cord may result in electric shock or fire.
 - Do not use an electric transformer. It may result in electric shock or fire.
 - Make sure that the power voltage, frequency and current match the product's specifications. Failing to do so may result in electric shock or fire.
- Remove all foreign substances such as dust or water from the power plug terminals and contact points using a dry cloth on a regular basis.
 - Unplug the power plug and clean it with a dry cloth.
 - Failing to do so may result in electric shock or fire.
- Plug the power plug into the wall socket in the right direction so that the cord runs towards the floor.
 - If you plug the power plug into the socket in the opposite direction, the electric wires within the cable may be damaged and this may result in electric shock or fire.
- Plug the power plug into the wall socket firmly. Do not use a damaged power plug or loose wall socket, because this may result in electric shock fire.
- Do not pull or excessively bend the power cord. Do not twist or tie the power cord.
- Do not hook the power cord over a metal object. Place a heavy object on the power cord, insert power cord between objects, or push the power cord into the space behind the appliance, because this may result in electric shock or fire.
- Do not pull the power cord when unplugging the power plug.
 - Unplug the power plug by holding the plug.
 - Failing to do so may result in electric shock or fire.
- If the power plug or power cord is damaged, contact your nearest service center.
- Do not install on carpet. Install the washer on a level and solid floor that can support its weight. Failure to do so may result in abnormal vibration, noise or problems with the product.
- The washer is heavy. Two or more people may be needed to install and move the appliance. Failure to do so may result in bodily or other injuries.
- Store and install the washer where it will not be exposed to temperatures below freezing or exposed to outdoor weather conditions. Failure to do so may result in serious leak damage.
- Position the appliance so that the power plug is easily accessible. Failure to do so may result in electric shock or fire due to an electrical short circuit.
- Failure to follow all of the safety warnings in this guide may result in property damage or injury to persons.



WARNING

Use and Maintenance warnings and Precaution

- If the appliance is flooded, cut the power immediately and contact your nearest service center.
- If the appliance emits a strange noise, a burning smell or smoke, unplug the power plug immediately and contact your nearest service center. Failure to do so may result in electric shock or fire.
- In the event of a gas leak (such as propane or LP gas) ventilate the area immediately. Do not turn any appliance or light on or off.
 - Do not use a ventilating fan.
 - A spark may result in an explosion or fire.
- Do not force the washer lid open while the washer is operating (hightemperature washing, drying or spinning).
 - Water flowing out of the washer may cause burns or cause the floor to be slippery. This may result in injury.
 - Forcing the lid open can damage the product or cause injury.
- Make sure to remove the packaging (sponge, styrofoam) attached to the bottom of the washer before using it.
- Do not insert your hand or a metal object under the washer. This may result in injury.
- Do not attempt to operate this appliance if it is damaged, malfunctioning, partially disassembled or has missing or broken parts, including a damaged cord or plug. This may result in electric shock, fire or death.
- Do not touch the power plug with wet hands. This may result in electric shock.
- Do not turn the appliance off by unplugging the power plug while the washer is in operation. Plugging the power plug into the wall socket again may cause a spark and result in electric shock or fire.
- Keep all packaging material well out of the reach of children, as packaging materials can be dangerous to children. If a child places a bag over his or her head, he or she may suffocate.
- Do not let children or infirm persons use this washer unsupervised. Failure to do so may result in electric shock, burns or injury.
- Do not attempt to repair, disassemble or modify the appliance yourself.
 - Do not use any fuse (such as copper, steel wire etc.) other than the standard fuse.
 - If you need to repair or reinstall the appliance, contact your nearest service center.
 - Failure to do so may result in electric shock, fire, problems with the product or injury.
- If any foreign substance such as water enters the appliance in any area other than the tub, unplug the power plug and contact your nearest service center. Failure to do so may result in electric shock or fire.
- If the water supply hose comes loose from the faucet and floods the appliance, unplug the power plug. Failure to do so may result in electric shock or fire.

- Do not mix chlorine bleach with ammonia or acids such as vinegar. Incorrect usage can produce poisonous gas, resulting in serious injury.
- Do not reach into the washer while parts are moving. Before loading, unloading or adding items, press the Start/Pause button and allow the tub to come to a complete stop before reaching inside. Failure to do so may result in electric shock injury or fire.
- Do not allow children to play on or in the washer. Close supervision of children is necessary when the washer is used near children. As children grow, teach them the proper, safe use of all appliances. Failure to do so may result in serious injury.
- Keep laundry products out of reach of children. Observe all warnings on product labels and follow them. Failure to do so may result in serious injury.
- Disconnect this appliance from the power supply before attempting any user maintenance. Pressing the Power button does not disconnect this appliance from the power supply. Failure to do so may result in electric shock, injury or fire.
- Do not clean the appliance by spraying water directly onto it.
- Do not use benzene, thinner or alcohol to clean the appliance. This may result in discoloration, deformation, damage, electric shock or fire.
- Unplug the power plug when the appliance is not being used for long periods of time or during a thunder/lightning storm. Failure to do so may result in electric shock or fire.
- Keep hands and foreign objects clear of the lid and latch area when closing the lid. Failure to do so may result in personal injury.
- If the washer is contaminated by a foreign substance such as detergent, dirt, or food waste, unplug the power plug and clean the washer with a damp, soft cloth. Failure to do so may result in discoloration, deformation, damage or rust.
- The clear portion of the lid can be broken by a strong impact. Take care when using the washer. If the clear portion is cracked or broken, it may result in injury.
- After a water supply failure or when reconnecting the water supply hose, open the faucet slowly.
- Open the faucet slowly after a long period of non-use. The air pressure in the water supply hose or the water pipe may result in damage to a part or in water leakage.
- If a drain error occurs during an operation, check if there is a draining problem. If the washer is used when it is flooded because of a draining problem, it may result in electric shock or fire due to an electrical short circuit. Do not insert your hand or a metal object under the washer. This may result in injury.
- Insert laundry into the washer completely so that the laundry does not get caught in the lid. If laundry gets caught in the lid, it may result in damage to the laundry or the washer, or result in water leakage.
- Make sure that the faucet is turned off when the washer is not being used.
- Make sure that the water supply hose connectors are properly tightened. Failure to do so may result in property damage or injury.
- Open the faucet and check if the water supply hose connector is firmly tightened and that there is no water leaking before using the product. If the water supply hose connectors are loose, it may result in water leakage.

- Do not stand on top of the appliance or place objects (such as laundry, lighted candles, lighted cigarettes, dishes, chemicals, metal objects, etc.) on the appliance. This may result in electric shock, fire, problems with the product, or injury.
- Do not operate the appliance with wet hands. This may result in electric shock.
- Do not spray volatile material such as insecticide onto the surface of the appliance. As well as being harmful to humans, it may also result in electric shock, fire or problems with the product.
- Do not place an object that generates an electromagnetic field near the washer. This may result in injury due to a malfunction.
- Since the water drained during a high temperature wash or drying cycle is hot, do not touch the water. This may result in burns or injury.
- Do not wash, spin or dry water-proof seats, mats or clothing.
- Do not wash thick, hard mats even if the washer mark is on the care label. This may result in injury or damage to the washer, walls, floor or clothing due to abnormal vibrations.
- Do not operate the washer when the detergent dispenser is removed. This may result in electric shock or injury due to water leakage.
- Do not insert your hand into the detergent dispenser after opening it. This may result in injury because your hand may be caught.
- Do not place any non-laundry objects, such as shoes, food waste or animals into the washer. This can cause abnormal vibrations that can damage the washer, and in the case of pets, cause severe injury or death.
- Do not press the buttons using sharp objects such as pins, knives, or fingernails. This may result in electric shock or injury.
- Do not wash laundry contaminated by oils, creams or lotions usually found in skin-care shops or massage clinics. This may result in the rubber seal becoming deformed and water leakage.
- Make sure that the water inlet pipe is connected and the tap is opened before washing clothes.
- Do not leave metal objects (safety pins, hair pins, and so on) or bleach in the tub for long periods of time. This may cause the tub to rust.
 - If rust appears on the surface of the tub, apply a neutral cleansing agent to the surface and use a sponge to clean it. Never use a metal brush.
- Do not use hot water from water cooling/heating devices. This may result in problems with the washer.
- Do not use natural hand-washing soap in the washer. If it hardens and accumulates inside the washer, it may cause problems with the product, discoloration, rust or bad odors.
- If using a washing net with this machine (not provided), do not wash laundry items such as bedding in the washing net. Doing so may result in injury due to abnormal vibrations. Place only smaller items such as lace socks and lingerie in the washing net.
- Do not use hardened powdered detergent. If it accumulates inside the washer, it may result in water leakage.
- Do not wash throw rugs or doormats. Doing so may cause sand to accumulate inside the washer, resulting in mechanical problems.

WARNING

Grounding/Earthing

- This appliance must be properly grounded.
- Do not ground the appliance to a gas pipe, plastic water pipe or telephone line.
 - Improper grounding may result in electric shock, fire, explosion or problems with the product.
 - Never plug the power cord into a socket that is not grounded correctly. Make sure that the socket you use is grounded in correctly. Make sure that the socket you use is grounded in accordance with local and national codes.

WARNING

Grounding/Earthing

- Do not install this appliance near a heater or inflammable material.
- Do not install this appliance in a humid, oily or dusty location, or in a location exposed to direct sunlight or water (rain drops).
- Do not install this appliance in a location where gas may leak. Failure to do so may result in electric shock or fire.
- If the washer is moved to a new location, have it checked and reinstalled by a qualified service technician. Failure to follow this warning may result in electric shock or fire.
- Do not pull power cord or drain outlet hose to move appliance to desired location place.

FEATURES

Package Contents

Make sure that the following items came with your washer

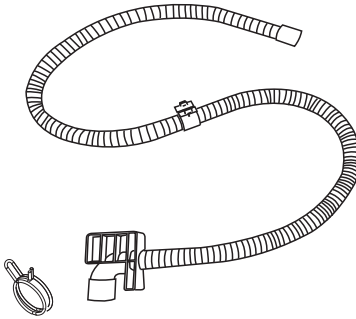

Drain Hose

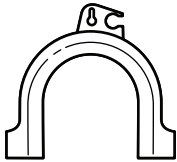

Drain Hose Guide



Manual

NOTE:

- Use the clamps to secure the drain hose to the washer rear panel.
- Use the filters to replace the rubber washers in the water hoses (faucet sides).

Main Components

Safety Instructions
Features
Operation Requirements
Installation Instructions
Washer Use
Washer Care
Troubleshooting

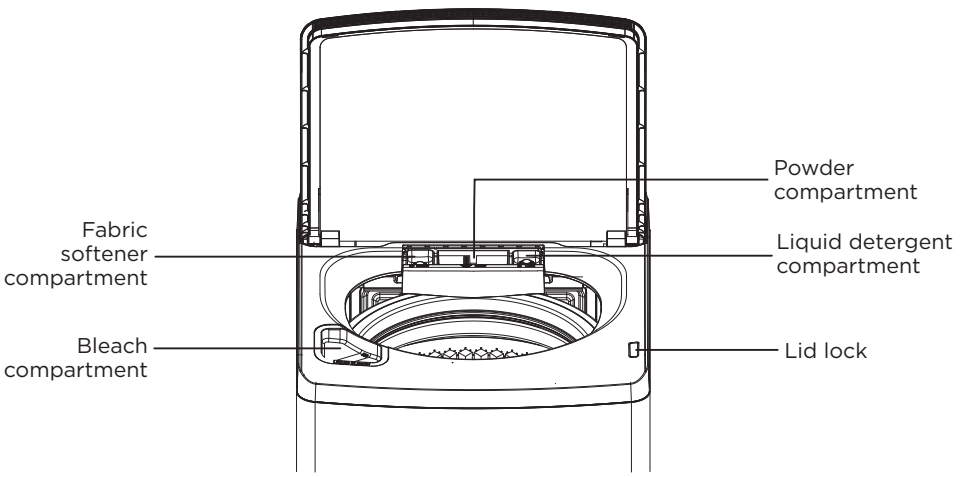
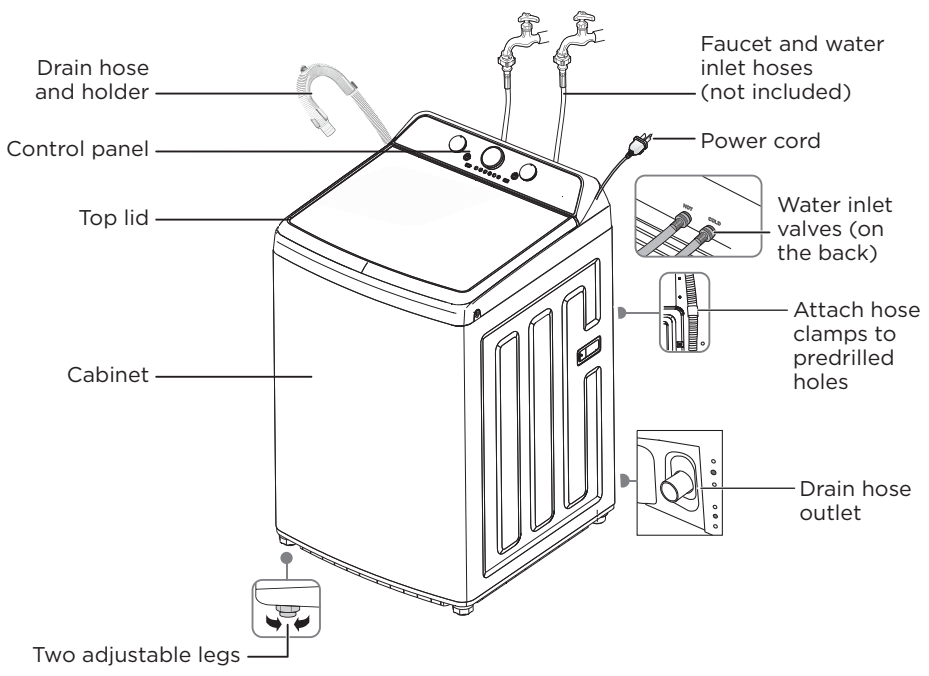

OPERATION REQUIREMENTS

Electrical requirements

WARNING

To reduce the risk of fire, electric shock, or injury to persons, read the SAFETY INSTRUCTIONS before operating this appliance.

Use a 120 Volt, 60Hz, 15 amp fuse or circuit breaker. We recommend an individual branch circuit that serves only your washer.

WARNING

Never use an extension cord.

Electrical grounding is required for your washer.

You must ground your washer. IN the event of a malfunction or breakdown, grounding reduces the risk of electric shock by providing a path of least resistance for the electric current.

Your washer is equipped with a power cord with a three-pronged grounding plug for use in a correctly installed and grounded outlet.

The outlet must be correctly installed and grounded in accordance with all local codes and ordinances.

WARNING

- You are responsible for providing adequate electrical services for your washer.
- An incorrectly connected equipment-grounding conductor can increase the risk of electrical shock. Check with a qualified electrician or serviceman if you are not sure whether your washer is grounded correctly.
- Do not modify the power cord plug that came with your washer. If the plug does not fit the outlet, have the correct type outlet installed by a qualified electrician.
- To prevent unnecessary risk of fire, electrical shock or personal injury, all wiring and grounding must be done in accordance with the National Electrical Code ANSI/FNPA, No.70 Latest Revision and local codes and ordinances.
- Never connect the ground wire to plastic plumbing lines, gas lines or hot water pipes.

Water requirements

To fill your washer in the correct amount of time, the water pressure needs to be between 14 and 116 psi (100 to 800 kPa).

If the water pressure is less than 14 psi (100 kPa):

- The water valve may fail or may not shut off completely.
- The time it takes to fill your washer may be longer than the time your washer controls allow. Your washer will turn off and report an error. A time-limit is built into the controls to prevent flooding in your home if a hose becomes loose.
- Water inlet hoses must be purchased separately. You can buy inlet hoses in various lengths up to 8 ft. (240 cm).

To avoid the possibility of water damage:

- Make sure that the water faucets are easily accessible.
- Turn off the faucets when you are not using your washer.
- Periodically check to make sure that water is not leaking from the water hose fittings.

Drainage requirements

The recommended height for the drain standpipe is 48 in. (122 cm).

The drain hose must be routed through the drain hose clip to the standpipe.

The standpipe must be large enough to accept the outside diameter of the drain hose.

INSTALLATION INSTRUCTIONS

Unpacking your washer

WARNING

- Packing materials can be dangerous to children. Keep all packing materials (plastic bags, polystyrene, and so on) well out of the reach of children.
- Do not operate your washer on the foam base cushion. Doing so will result in serious vibration, which could cause equipment damage or result in physical injury.

Remove the packing box and lift the washer up and away from the foam base cushion. Open the lid of the washer to take out all accessories including the protective foam.

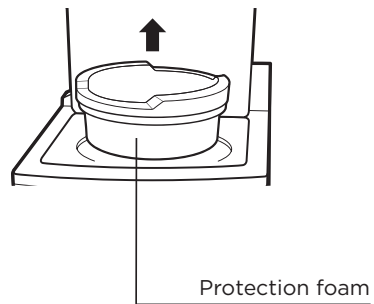
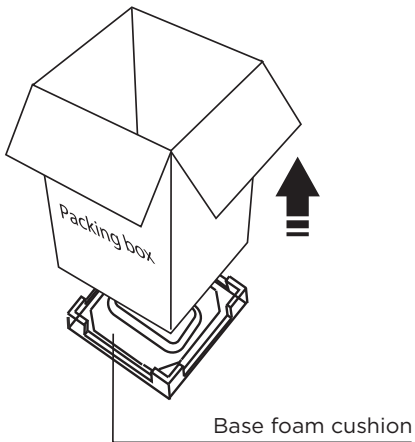

Choosing a location

WARNING

- Do not install your washer in areas where water may freeze, because your washer always retains some water in its water valve, pump and hose areas. Frozen water can damage the valve, pump, hoses and other components.
- Never install on a platform or weakly supported structure.

For best performance, you must install your washer on a solid, level floor.

Wooden floors may need to be reinforced to minimize vibration or unbalanced load situations.

Carpeting and soft tile surfaces can contribute to excessive vibration, which can cause your washer to move slightly during the spin cycle.

Washer dimensions and installation measurements

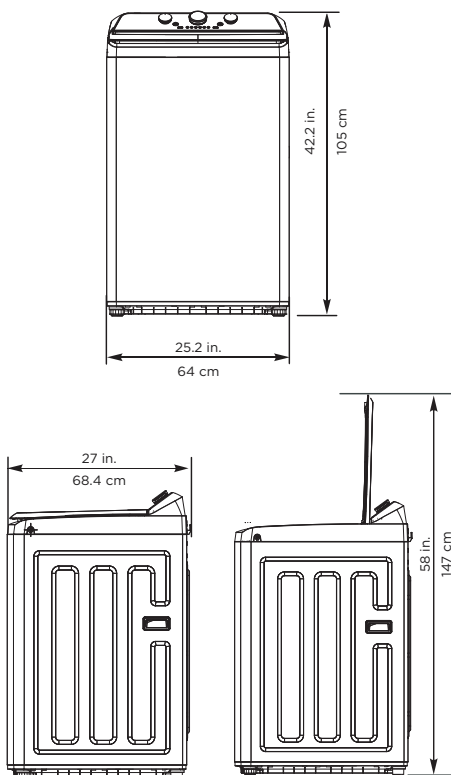

* Required spacing

If you install your washer in an alcove or closet, the front of the closet must have two unobstructed air openings for a combined minimum total area of 72 sq.in. (465 sq.cm) with a minimum clearance of 3 in. (7.6 mm) at the top and bottom. A slatted door with equivalent space clearance is acceptable.

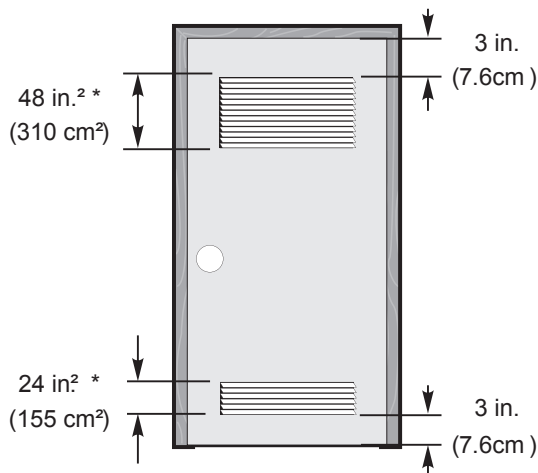

Installing in an alcove or closet

Minimum clearances between your washer and adjacent walls or other surfaces are:

- **Either side:** 1 in. (2.5 cm)
- **Rear:** 6 in. (15.2 cm)
- **Closet Front:** 2 in. (5.1 cm)
- **Top:** 24 in. (61 cm)
- **Gap between the end of water valve and the wall:** 6 in. (15.2 cm)

If you install your washer and dryer side-by-side in a closet, the closet front must have an unobstructed air opening of at least 72 square inches (465 square cm).

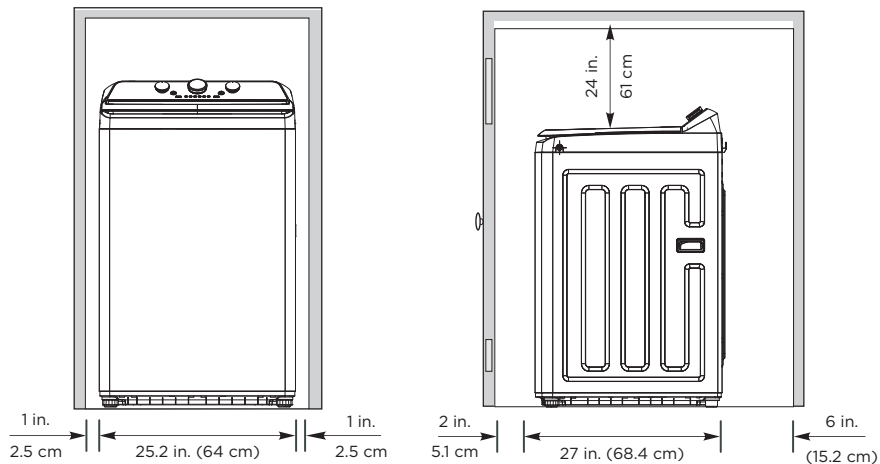

A. Recessed area

B. Side view - closet or confined area

WARNING

- Is a hard, level surface without carpeting or soft flooring that can obstruct ventilation.
- Is away from direct sunlight.
- Has adequate ventilation.
- Is not exposed to freezing temperatures (32°F or 0°C).
- Is away from heat sources such as oil or gas.
- Has enough space so that the washer does not rest on its power cord.

Tools you will need



Pliers



Phillips
screwdriver



Level

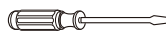

Phillips
screwdriver

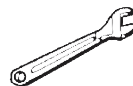

Adjustable
wrench that
opens to 1"
(25 mm)

Connect the water hoses

NOTE: The water supply hoses are not supplied with your washer and must be purchased separately.

Caution

- Use new water supply hoses. Using old hoses can result in leakage or overflow that can damage your property.
- Do not connect multiple water supply hoses together to increase the length of the hose. Hoses connected this way can leak and cause electrical shock. If a hose is too short, replace the hose with a longer, high-pressure hose.

1. Make sure that there are rubber washers inside the fittings at both ends of each new water hose. Remove the rubber washers in faucet side and replace with filters. Installing the water supply hoses without rubber washers can cause water leakage.

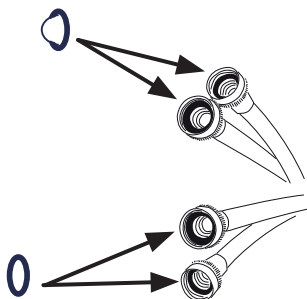

2. Tighten the hose and faucet fittings by hand until they are snug, then tighten them an additional two-thirds of a turn with pliers or a wrench. Pull the water supply hoses downwards to make sure that they are connected securely.

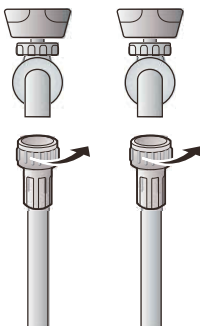

Caution

Do not overtighten the fittings or apply tape or sealant to the faucets or water supply intake. This can damage the fittings.

3. Place the unconnected ends of the hoses into a bucket and turn on the faucets connected to the water supply hoses for 10 or 15 seconds to remove any foreign substances. Turn off the faucets.



4. Connect the ends of the water supply hoses to the water supply intake connections at the top of the washer. Make sure that the rubber washers are in place. The water supply hose connected to the hot faucet must be connected to the hot water supply intake and the water hose connected to the cold faucet must be connected to the cold water supply intake.

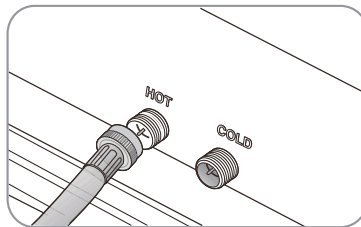

NOTE: If you do not want to use the hot water supply hose, insert a water intake cap into the hot water supply intake hole. In this case you must select the Tap Cold option for the water temperature.

NOTE: No intake cap is provided with your washer. It must be purchased separately.

5. Tighten the fittings by hand until they are snug, and then tighten them an additional two-thirds of a turn with a pliers.

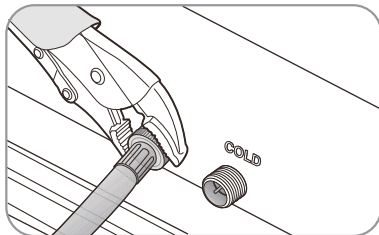

Caution

- Do not overtighten the fittings or apply tape or sealant to the faucets or water supply intakes. This can damage the fittings.
- Make sure that the water supply hoses are not twisted or bent. A bent or twisted hose can leak and cause an electric shock due to the water leakage. To ensure the correct water usage, connect both hot and cold water faucets. If either or both are not connected, an error code could occur.

6. Turn on the hot and cold water supplies and check all the water supply intake connections and the faucets for water leaks.

Connect the drain hose

Caution

- Failure to slide the drain hose completely over the washer's drain pipe may result in water leakage.
- Failure to move the clamp or hoop onto the washer's drain pipe will result in water leakage.

1. Turn on the hot and cold water supplies and check all the water supply intake connections and the faucets for water leaks.

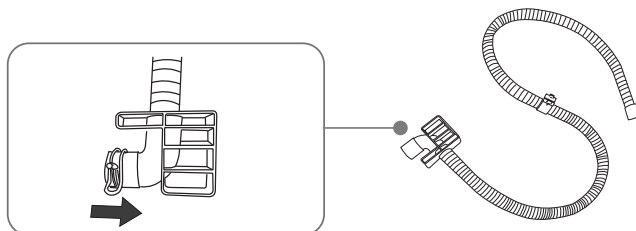

2. Insert the drain hose with the clamp onto the washer's drain pipe. Make sure that the drain hose completely covers the end of the drain pipe.

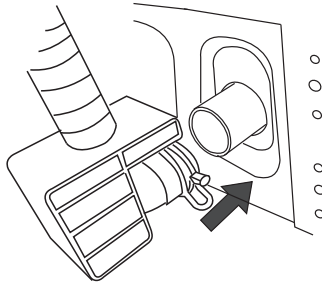

3. Move the clamp toward the drain pipe outlet. Tighten the clamp with a flat blade screwdriver.

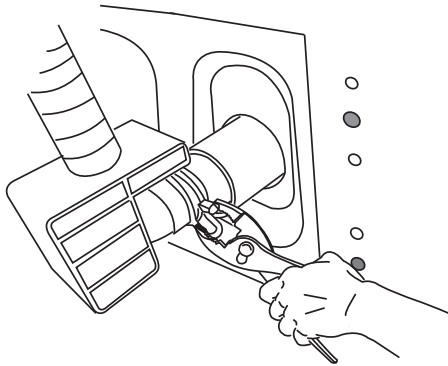

4. Fasten the drain hose to the washer frame at the indicated directions with the hose clamps (2) provided, using a phillips screwdriver.

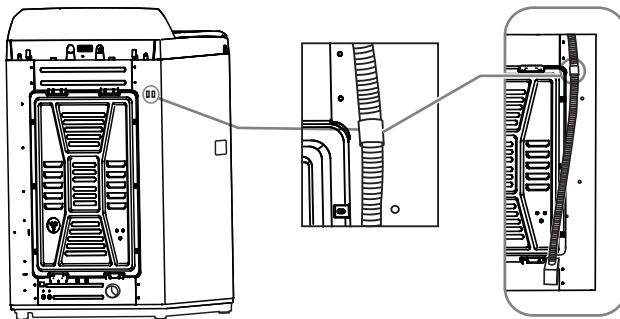

5. Insert the drain hose with the clamp onto the washer's drain pipe. Make sure that the drain hose completely covers the end of the drain pipe.

⚡ Caution

Make sure that the connection between the drain hose and the wash basin, standpipe or laundry tub is not airtight.

- **Over the edge of wash basin** - Secure the guide to the side of the basin wall with a hook, tape it or tie it with a piece of cord to prevent the drain hose from moving.

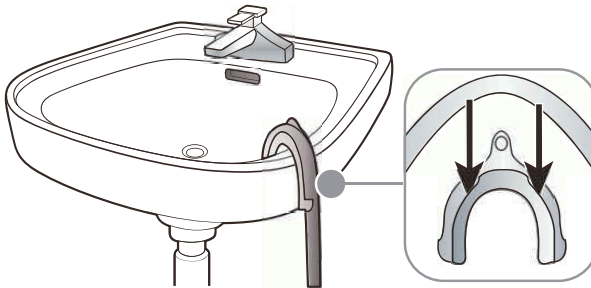

- **In a standpipe** - The standpipe must be no shorter than 39 in. (99 cm) and no longer than 96 in. (244 cm).

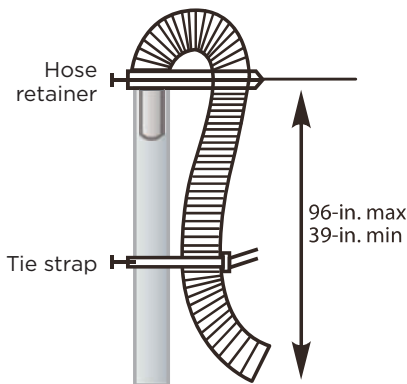

- **In a laundry tub** - The laundry tub must be no shorter than 39-in. (99 cm) and no higher than 96-in (244 cm) maximum.

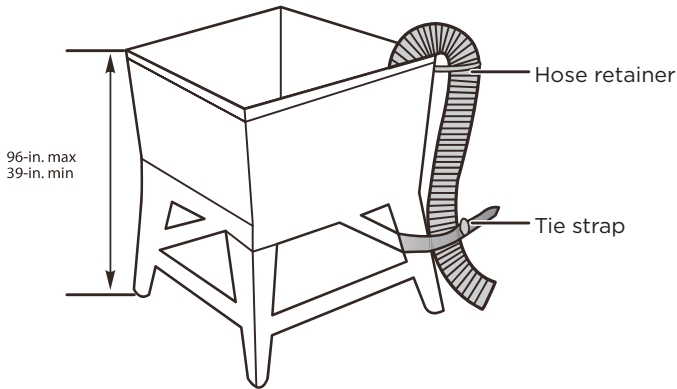

Level your washer

Caution

Do not use your washing machine without leveling. If your washer is not level, it may:

- Vibrate excessively which can cause your washer to malfunction.
- Make excessive noise.
- Indicate error codes when the washer is running.

Extend the leveling feet only as much as is necessary. If the feet are extended too much, your washer may vibrate.

Determine if the washer is level by checking the position of the tub or by using a level.

1. Slide the washer into position.
2. Open the lid of the washer, then pour water into the tub to the leveling circle. If the washer is level, the water will touch the leveling circle all the way around. If the washer is not level, the water will only touch part of the leveling circle.

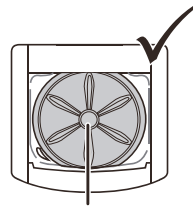
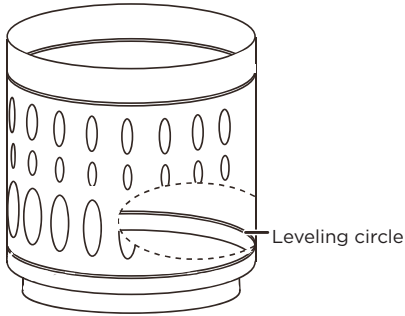

Washer is level – the water touches the leveling circle all the way around.

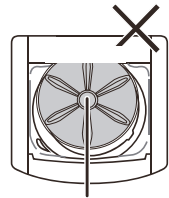

Washer not level – the water does not touch the leveling circle all the way around.

- If your washer is not level, carefully tilt your washer just enough to adjust the leveling feet on the bottom front of your washer. Extend the feet only as much as is necessary. If the feet are extended too much, your washer may vibrate.

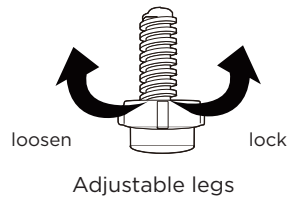
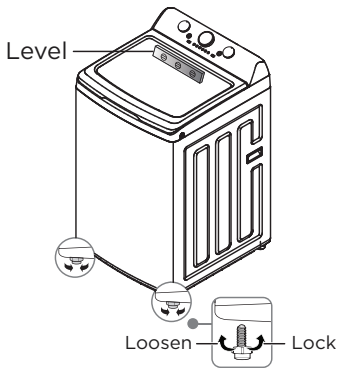

Power on

Plug the power cord into a well-grounded, 3-prong, 120 Volt 60 Hz approved electrical outlet, protected by a 15-amp fuse or comparable circuit breaker. Your washer is grounded through the third prong of the power cord.

Run a test cycle

Run a test cycle to make sure that your washer is properly installed.

1. Load about 6 pounds (2.7 kg) of laundry into the tub.
2. Select the **Cycles** knob to turn on your washer.
3. Turn the cycle selector to select the **Rinse & Spin** cycle.
4. Press the **Start Pause** button to start the test cycle. Your washer should not rock or vibrate excessively when water fills the tub or when washing or spinning. The washer should drain well during the spin cycle.



Caution

- If you detect any water leaks while the washer is filling or draining, check the water connections. See **Connect the water hoses** on page 19 or **Connect the drain hose** on page 21.
- If the washer rocks and/or vibrates excessively, level it again. See **Level your washer** on page 24.

WASHER USE

Control panel

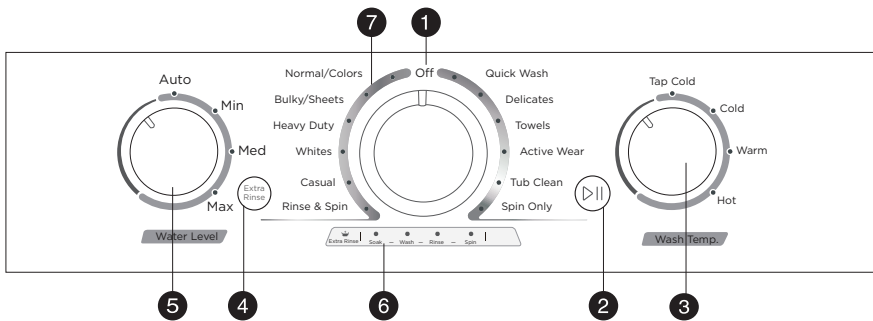

1 Off

Turn to OFF position to turn off your washer.

2 ▶||/Start Pause button

Press once to start the wash cycle. Press again to pause the cycle. If you pause the cycle, you can add or remove items, but you cannot change any settings. Press again to restart the cycle.

3 Wash Temp. selector

Turn to select the water temperature. The rinse water temperature is always cold.

4 Extra Rinse button

Press once to add an extra rinse to the wash cycle.

5 Water Level selector

Turn to select the desired water level

6 Cycle status lights

Flashes to indicate the stage of the washer cycle. For example, the **Soak** flashes when your washer is in the **Soak** process.

7 Cycle selector

Turn to select a wash cycle. The cycle you select determines the wash pattern for the cycle. For more information, See [Washer options and settings](#) on page 25.

Washing a load of laundry

WARNING

To reduce the risk of fire, electric shock, or injury to persons, read the SAFETY INSTRUCTIONS before operating this appliance.

Selecting a detergent

Your washer is designed to use high efficiency (HE) detergents.

- For the best cleaning results, use an HE detergent. We recommend that you do not use a regular detergent. HE detergents contain suppressors that reduce or eliminate suds. When fewer suds are produced, the load tumbles more efficiently and cleaning is maximized.
- Reducing the amount of detergent may reduce the quality of cleaning. Make sure that you:
 - Pre-treat stains.
 - Sort carefully by color and soil level.
 - Avoid overloading.

1. Turn on your washer

- Turn cycle selector to a desired cycle to turn the washer on.

2. Load your washer

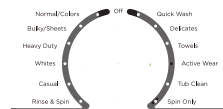

Caution

Before loading your laundry, make sure that you remove coins, keys, and other hard objects and close zippers. These items may damage clothes and the washer.

- Sort laundry by fabric type, soil level, color, and load size.
- Fill the tub with dry, unfolded clothes. Load the tub no more than 3/4 full.

NOTE:

- Overloading may reduce washing efficiency, cause excess wear, and possibly cause creasing or wrinkling of the load.
- Wash delicate items such as bras, hosiery and other lingerie on the **Delicates** cycle with similar lightweight items.

- When washing big, bulky items (such as rugs or pillows) or a few smaller items (such as stuffed toys or one or two sweaters) that do not fill the tub completely, add a few towels to improve spin performance.
- Always use the **Bulky** cycle for bulky items.
- When washing heavily soiled loads, do not overload your washer to ensure good cleaning results.

3. Add detergent and additives to the compartment

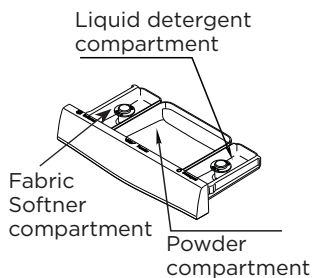

Loading the liquid or powder detergent compartment

- Loading liquid or powder detergent in the compartment indicated.
- Pour the recommended amount of laundry detergent directly into the compartment before starting your washer.
- If you are using color-safe bleach, add it with the detergent to the detergent compartment.

NOTE:

- When adding color-safe bleach with detergent, both laundry products should be in the same form (liquid).
- If no detergent compartment, you should add the detergent into the tub.

Loading PODs in the washer

- First load PODs directly the bottom of an empty basket
- Then add clothes on top of the PODs

NOTE:

- Loading PODs at the bottom of the basket will improve wash performance and will enable detergent to dissolve more easily in the wash.

Bleach compartment

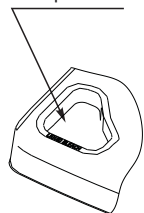

Loading the bleach compartment (liquid bleach only)

- Add chlorine bleach to the bleach compartment. Do not over-fill the compartment.
- There is no water inlet to the bleach dispenser, so the bleach will directly load into the tub when you pour it in.

Caution

- Avoid splashing or over-filling the compartment.
- Never pour undiluted liquid chlorine bleach directly onto the load or into the tub. Doing so can damage fabrics, by weakening of the fibers or stripping the color.

NOTE: Do not pour color-safe bleach into the bleach compartment. Instead, add it to the detergent compartment.

Loading the fabric softener compartment

- Pour the recommended amount of liquid fabric softener into the softener compartment.
- The dispenser automatically releases liquid fabric softener at the correct time during the rinse cycle.
- Whenever fabric softener is used, please make sure to select FABRIC SOFTNER on the Rinse selector knob.

Caution

- Use the softener compartment **ONLY** for liquid fabric softeners.
- Do not use the **Downy Ball®** in the fabric softener compartment.
- Do not use liquid fabric softener that is too thick as it may not mix with the water sufficiently.
- Be sure to select the Fabric Softener option when using fabric softener so that it is released in the rinse portion of the cycle.

4. Add detergent and additives to the compartment

- Turn the cycle selector to select a washing cycle. For information on wash cycles, see Washer options and settings on page 31.

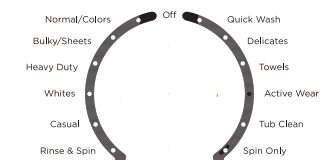

5. Start your washer

- Press the **Start Pause** button.

NOTE:

- As your washer moves from stage to stage in the wash cycle, the related light turns on (such as **Rinse** or **Spin**).

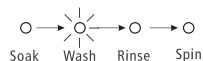

- If you need to pause the cycle (for example to add or remove items or adjust the load), press the **Start Pause** button, then open the lid. Your washer stops. When you are ready to resume washing, close the door, then press the **Start Pause** button.

5. Remove your laundry

- When the wash cycle is complete.
- Open the lid and remove the laundry.

Washer options and settings

- Maximum load weight=15.4 lbs (6.99 kg) Dry clothes
- Double beep when button pressed means that the option is not available

Options and settings table

Program	Water Level	Wash Temp.	Extra Rinse
Normal/ Colors	Auto Min Med Max	Hot/Warm/Cold/Tap Cold	Y/N
Bulky/ Sheets	Auto Min Med Max	Hot/Warm/Cold/Tap Cold	Y/N
Heavy Duty	Auto Min Med Max	Hot/Warm/Cold/Tap Cold	Y/N
Whites	Auto Min Med Max	Hot/Warm/Cold/Tap Cold	Y/N
Casual	Auto Min Med Max	Hot/Warm/Cold/Tap Cold	Y/N
Quick Wash	Med	Hot/Warm/Cold/Tap Cold	Y/N
Delicates	Med	Hot/Warm/Cold/Tap Cold	Y/N
Active/ Wear	Auto Min Med Max	Hot/Warm/Cold/Tap Cold	Y/N
Rinse & Spin	Auto Min Med Max	Tap Cold	N
Towels	Auto Min Med Max	Hot/Warm/Cold/Tap Cold	Y/N
Tub Clean	Max	Hot	N
Spin Only	—	—	N

WASHER CARE

Caution

Turn off the water faucets after final use. This shuts off the water supply to your washer and prevents the possibility of damage from escaping water. Leave the lid open to let the inside of your washer dry out.

CLEANING AND MAINTENANCE

Cleaning the exterior

Use a soft cloth to wipe up all detergent, bleach, or other spills as they occur.

Cleaning the interior

- Clean the interior of your washer periodically to remove any dirt, soil, odor, mold, mildew, or bacterial residue that may remain in your washer as a result of washing clothes.
- Failure to follow these instructions may result in unpleasant conditions, including odors or permanent stains in your washer or on your laundry.
- To remove hard water deposits, use a cleaner labeled "Washer safe".

Cleaning the control panel

- Clean with a soft, damp cloth. Do not use abrasive powders or cleaning pads.
- Do not spray cleaners directly on the panel. The control panel finish may be damaged by some laundry pre-treatment soil and stain remover products. Apply such products away from your washer and wipe up any spills or over-spray immediately.

Cleaning the detergent, bleach, or softener compartment

- Clean with a soft, damp cloth. Do not use abrasive powders or cleaning pads.
- Do not spray cleaners directly on the panel. The control panel finish may be damaged by some laundry pre-treatment soil and stain remover products. Apply such products away from your washer and wipe up any spills or over-spray immediately.

Cleaning the tub

The **Tub Clean** cycle is a self-cleaning cycle that removes the causes of odors that may occur inside your washer without using a cleaning agent. We suggest cleaning the tub about once a month.



Caution

Never use the tub clean cycle when laundry is in your washer. This may damage the laundry or your washer.

- With the tub empty, add one cup of chlorine bleach to the bleach dispenser.
- Turn the control knob to power on.
- Turn the cycle selector to **Tub Clean**. With the tub empty, add one cup of chlorine bleach to the bleach dispenser.
- Press the **Start Pause** button.

Storing your washer

You can damage your washer if you do not remove water from hoses and internal components before storage.

To prepare your washer for storage:

- Select the **Quick Wash** cycle and add bleach to the washer. Run your washer through the cycle without a load.
- Turn the water faucets off and disconnect the inlet hoses.
- Unplug your washer from the electrical outlet and leave your washer lid open to let air circulate inside the tub.



Caution

If your washer has been stored in below-freezing temperatures, allow time for any leftover water in your washer to dry out before use.

BEFORE YOU CALL FOR SERVICE...

Troubleshooting Tips

Save time and money! Review the charts on the following pages first and you may not need to call for service.

Problem	Solution
Washer does not start	<ul style="list-style-type: none">• Make sure that your washer is plugged in.• Make sure that the lid is closed.• Make sure that the water source faucets are open.• Make sure that you press the Start Pause button to start your washer.• Before your washer starts to fill, it makes a series of clicking noises to make sure that the lid is locked. The washer doesn't drain after the lid locks. For automatic cycles: Before filling, and after the lid locks, a load sensing program starts. Washer will agitate clothing without water to determine load type, water level, and cycle time. Then it fills. This can take up to one minute. Its normal. For non automatic cycles the washer fills after the lid locks.• Check the fuse or reset the circuit breaker.
No water or not enough water	<ul style="list-style-type: none">• Make sure that both faucets are fully turned on.• Make sure that the water pressure is in the range listed in Water requirements on page 14.• Make sure that the water inlet hoses are not kinked. Straighten if necessary.• Disconnect the hoses and clean the screens. The hose filter screens may be clogged.• This is a water efficiency washer. It does not fill to the levels of a standard washer. Low water levels are normal. It is normal for parts of clothing to stick out of the water.• For automatic cycles: Before filling, and after the lid locks, a load sensing program starts. Washer will agitate clothing without water to determine load type, water level, and cycle time. Then it fills. This can take up to one minute. Its normal. For non automatic cycles the washer fills after the lid locks.

Problem	Solution
When washer has excessive vibration or noise	<ul style="list-style-type: none"> • Make sure that your washer is set on a level surface. If the surface is not level, adjust your washer's feet to level your washer. • Make sure that your washer is not touching any other object. • Make sure that the laundry load is balanced. • During the spin process, if clothes are piled to one side of the tub, your washer may stop because of the imbalance. Your washer tries up to three times to solve the problem automatically. If the washer cannot solve the problem, try to manually redistribute clothes inside the tub. • Check to make sure packaging pieces of base foam cushion are not stuck under washer.
Washer stops	<ul style="list-style-type: none"> • Make sure that the power outlet is a working outlet. • Check the fuse or reset the circuit breaker. • Close the lid, then press the Start Pause button to start your washer. For your safety, your washer does not spin unless the lid is closed. • Before your washer starts to fill, it makes a series of clicking noises to make sure that the lid is locked. The washer doesn't drain after the lid locks. For automatic cycles: Before filling, and after the lid locks, a load sensing program starts. Washer will agitate clothing without water to determine load type, water level, and cycle time. Then it fills. This can take up to one minute. Its normal. For non automatic cycles the washer fills after the lid locks. • Sometimes your washer may pause between stages in the cycle. Wait to see if your washer starts again. • Disconnect the inlet hoses and clean the screens periodically. The hose filter screens may be clogged.
Lid is locked or will not open	<ul style="list-style-type: none"> • Press the Start Pause button to pause the washer. You cannot open the lid if the washer is running. • After you pause the washer, it may take a few seconds for the lid lock to release. • If the lid is locked when your washer is not running, press the Power button to turn on your washer. • If power fails while your washer is running, when power is restored, the lid unlocks. Your washer waits three minutes then runs the rest of the cycle.

Problem	Solution
Washer does not drain or spin	<ul style="list-style-type: none"> • Check the fuse or reset the circuit breaker. • Close the lid, then press the Start Pause button to start your washer. For your safety, your washer does not spin unless the lid is closed. • Make sure that the drain hose is not kinked. Straighten as necessary. Make sure that the height of the drain hose is within specified limits. See Drainage requirements on page 14. • The pipes to your sewer system may be clogged. Contact a plumber or qualified repair professional.
Washer does not drain or spin	<ul style="list-style-type: none"> • Make sure that you have selected the correct temp. • Make sure that the water source faucets are fully opened. • Make sure that the hoses are connected to the correct faucet and water intake connections on your washer, then flush the lines. See Connect the water hoses on page 19. • Disconnect the hoses and clean the screens. The hose filter screens may be clogged.
Load is too wet at the end of the cycle	<ul style="list-style-type: none"> • Use a high-efficiency detergent to reduce over-sudsing. See Selecting a detergent on page 29. • The load may be too small. Very small loads (one or two items) may become unbalanced and not spin out completely.
Water leaks	<ul style="list-style-type: none"> • Make sure that all hose connections are tight. See Connect the water hoses on page 19 and Connect the drain hose on page 21. • Make sure that the end of the drain hose is correctly inserted and secured to the drainage system. See Connect the drain hose on page 21. • Avoid overloading. • Use a high-efficiency detergent to reduce over-sudsing. See Selecting a detergent on page 29.
Oversuds condition	<ul style="list-style-type: none"> • Use a high-efficiency detergent to reduce over-sudsing. See Selecting a detergent on page 29. • If you have "soft" water, reduce the amount of detergent. • For small or lightly soiled loads, reduce the amount of detergent.
Prevent odor	<ul style="list-style-type: none"> • Periodically run a Tub Clean cycle to clean the tub. See Cleaning the tub on page 33. • Use a high-efficiency detergent to reduce over-sudsing. Excessive suds collect in nooks and crannies and cause odor. See Selecting a detergent on page 29. • Dry the interior of your washer after the total cycle has finished.

Error Codes

Your washer is equipped with an automatic error-monitoring system to detect and diagnose problems.

ERROR CODE	POSSIBLE CAUSE	SOLUTIONS
○○○●	Your washer takes more than 30 minutes to fill Washer. Or when the water level sensor does not detect water level change after water is flowing for 5 min.	<ul style="list-style-type: none"> • Make sure that the lid is not open. • Make sure that water is not leaking. See <u>No water or not enough water</u> on page 26.
○○●○	The unit takes more than 10 minutes to drain.	<ul style="list-style-type: none"> • See <u>Washer does not drain</u> on page 27.
○○●●	The lid is open. Or the washer is not level.	<ul style="list-style-type: none"> • Close the lid. • Level the washer. See “Step 4: Level your washer” on page 19.
○●○○	Your washer is out of balance more than three times during a spin operation.	<ul style="list-style-type: none"> • See <u>Washer vibrates or is too noisy</u> on page 27 . • See <u>Washer vibrates or is too noisy</u> on page 27 .

Notice:

1. LED display: when an error occurs, Extra Rinse LED will flash and the wash process LEDs will indicate an error code
2. ○ - off, ● - blink, ● - Lighting
3. When an error occurs. Please refer to troubleshooting guide or installation instructions and try again. If error codes persist, call for service.

MIDEA LAUNDRY WASHER LIMITED WARRANTY

ATTACH YOUR RECEIPT HERE. PROOF OF PURCHASE IS REQUIRED TO OBTAIN WARRANTY SERVICE.

Please have the following information available when you call the Customer Service Center:

- Name, address and telephone number
- Model number and serial number
- A clear, detailed description of the problem
- Proof of purchase including dealer or retailer name and address

IF YOU NEED SERVICE:

1. Before contacting us to arrange service, please determine whether your product requires repair. Some questions can be addressed without service. Please take a few minutes to review the Troubleshooting section of the User Manual, or visit <http://midea.com/ca/support>
2. All warranty service is provided exclusively by our authorized Midea Service Providers, in the U.S. and Canada.

Midea Customer Service

In the U.S.A. or Canada, call 1-866-646-4332 or email customerserviceusa@midea.com.

If outside the 50 States of the United States or Canada, contact your authorized Midea dealer to determine whether another warranty applies.

LIMITED WARRANTY

WHAT IS COVERED

FIRST YEAR LIMITED WARRANTY (PARTS AND LABOR)

For one year from the date of purchase, if this major appliance is installed, operated and maintained according to instructions attached to or furnished with the product, Midea America (Canada) Corp. (hereafter "Midea") will pay for factory specified replacement parts and repair labor to correct defects in materials or workmanship that existed when this major appliance was purchased, or at its sole discretion replace the product. In the event of product replacement, your appliance will be warranted for the remaining term of the original unit's warranty period.

LIFETIME LIMITED WARRANTY (STAINLESS STEEL TUB)

For the lifetime of the product from the date of original purchase, when this major appliance is installed, operated and maintained according to instructions attached to or furnished with the product, Midea will pay for factory specified parts and repair labor for the following components to correct non-cosmetic defects in materials or workmanship that existed when this major appliance was purchased:

- Stainless steel tub

YOUR SOLE AND EXCLUSIVE REMEDY UNDER THIS LIMITED WARRANTY SHALL BE PRODUCT REPAIR OR REPLACEMENT AS PROVIDED HEREIN. Service must be provided by a Midea designated service company. This limited warranty is valid only in the 50 States of the United States or Canada and applies only when the major appliance is used in the country in which it was purchased. This limited warranty is effective from the date of original consumer purchase. Proof of original purchase date is required to obtain service under this limited warranty.

LIMITED WARRANTY

WHAT IS NOT COVERED

1. Commercial, non-residential or multiple-family use, or use inconsistent with published user, operator or installation instructions.
2. In-home Instruction on how to use your product.
3. Service to correct improper product maintenance or installation, installation not in accordance with electrical codes or correction of household electrical system (i.e. house wiring, fuses, etc.).
4. Consumable parts (i.e. light bulbs, batteries, air or water filters, etc.).
5. Defects or damage caused by the use of non-genuine Midea parts or accessories.
6. Damage from accident, misuse, abuse, fire, floods, electrical issues, acts of God or use with products not approved by Midea.
7. Repairs to parts or systems to correct product damage or defects caused by unauthorized service, alteration or modification of the appliance.
8. Cosmetic damage including scratches, dents, chips, and other damage to appliance finishes unless such damage results from defects in materials and workmanship and is reported to Midea within 30 days.
9. Routine maintenance of the product.
10. Products that were purchased "as is" or as refurbished products.
11. Products that have been transferred from its original owner.
12. Discoloration, rust or oxidation of surfaces resulting from caustic or corrosive environments including but not limited to high salt concentrations, high moisture or humidity or exposure to chemicals.
13. Pick-up or delivery. This product is intended for in-home repair.
14. Travel or transportation expenses for service in remote locations where an authorized Midea servicer is not available.
15. Removal or reinstallation of inaccessible appliances or built-in fixtures (i.e. trim, decorative panels, flooring, cabinetry, islands, countertops, drywall, etc.) that interfere with servicing, removal or replacement of the product.
16. Service or parts for appliances with original model/serial numbers removed, altered or not easily identified.

The cost of repair or replacement under these excluded circumstances shall be borne by the customer.

DISCLAIMER OF IMPLIED WARRANTIES

IMPLIED WARRANTIES, INCLUDING ANY IMPLIED WARRANTY OF MERCHANTABILITY OR IMPLIED WARRANTY OF FITNESS FOR A PARTICULAR PURPOSE, ARE LIMITED TO ONE YEAR OR THE SHORTEST PERIOD ALLOWED BY LAW. Some states and provinces do not allow limitations on the duration of implied warranties of merchantability or fitness, so this limitation may not apply to you. This warranty gives you specific legal rights, and you also may have other rights that vary from state to state or province to province.

DISCLAIMER OF REPRESENTATIONS OUTSIDE OF WARRANTY

Midea makes no representations about the quality, durability, or need for service or repair of this major appliance other than the representations contained in this warranty. If you want a longer or more comprehensive warranty than the limited warranty that comes with this major appliance, you should ask Midea or your retailer about buying an extended warranty.

LIMITATION OF REMEDIES; EXCLUSION OF INCIDENTAL AND CONSEQUENTIAL DAMAGES

YOUR SOLE AND EXCLUSIVE REMEDY UNDER THIS LIMITED WARRANTY SHALL BE PRODUCT REPAIR AS PROVIDED HEREIN. MIDEA SHALL NOT BE LIABLE FOR INCIDENTAL OR CONSEQUENTIAL DAMAGES. Some states and provinces do not allow the exclusion or limitation of incidental or consequential damages, so these limitations and exclusions may not apply to you. This warranty gives you specific legal rights, and you also may have other rights that vary from state to state or province to province.



Laveuse à
chargement vertical

Alimentation électrique :
120 V~
Fréquence : 60 Hz

Avertissement :
Avant d'utiliser ce produit,
veuillez lire le présent manuel
attentivement et le conserver
pour consultation ultérieure. La
conception et les spécifications
peuvent être modifiées sans
préavis en vue d'une amélioration
du produit. Veuillez communiquer
avec votre détaillant ou fabricant
pour obtenir plus de détails.

version A

MANUEL D'UTILISATION ET INSTRUCTIONS D'INSTALLATION

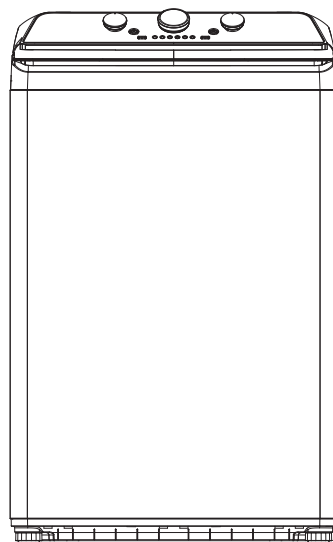

**Extension gratuite
de 3 mois** de la période
de garantie limitée initiale!*
Envoyez simplement une
photo de votre preuve d'achat
par message texte au :

1-844-224-1614

*L'extension de garantie porte sur les trois mois
suivant immédiatement
la fin de la période de garantie initiale du produit.
Les particuliers n'ont pas besoin d'enregistrer le
produit pour obtenir tous les droits et recours des
propriétaires enregistrés en vertu de la garantie
limitée d'origine.

NUMÉROS DE
MODÈLES
MLV43A3AWW
www.midea.com/ca

Aux utilisateurs

MERCI et **FÉLICITATIONS** de votre achat de ce produit Midea de première qualité. Votre laveuse Midea est conçue pour des performances fiables et sans problèmes. Veuillez prendre quelques instants pour enregistrer votre nouvelle laveuse.

Enregistrez votre nouvelle laveuse sur

<https://www.midea.com/ca/fr/support/Product-registration>

En vue d'une consultation ultérieure, consignez les numéros de modèle et de série de votre produit qui se trouvent sur le cadre intérieur de la laveuse.

Numéro de modèle _____

Numéro de série _____

INSTRUCTIONS DE SÉCURITÉ	4
CARACTÉRISTIQUES	11
Contenu de l'emballage	11
Composants principaux	12
EXIGENCES DE FONCTIONNEMENT	13
Exigences électriques	13
Exigences en matière d'eau	14
Exigences de vidange	14
INSTRUCTIONS D'INSTALLATION	15
Déballage de votre laveuse	15
Sélection d'un emplacement	16
Outils requis	18
Branchement des tuyaux d'eau	19
Raccorder le tuyau de vidange	21
Mettre votre laveuse à niveau	24
Mise sous tension	25
Effectuer un cycle d'essai	26
UTILISATION DE LA LAVEUSE	27
Panneau de commande	27
Lavage d'une brassée de lessive	28
Sélection d'un détergent	28
Remplissage du compartiment d'assouplissant	30

ENTRETIEN DE LA LAVEUSE.....	32
NETTOYAGE ET ENTRETIEN	32
AVANT D'APPELER LE SERVICE TECHNIQUE	34
Conseils de dépannage.....	34
Codes d'erreurs.....	37
GARANTIE	38

LIRE ET CONSERVER CES INSTRUCTIONS POUR RÉFÉRENCE FUTURE

Ce manuel contient des renseignements importants sur l'installation, l'utilisation et l'entretien de votre appareil. Veuillez lire ce manuel attentivement avant l'installation et l'utilisation de cette machine pour éviter les blessures et les dommages matériels.

Les avertissements et les consignes de sécurité importantes contenus dans le présent manuel NE COUVRENT PAS de façon exhaustive toutes les situations possibles. Il est de votre responsabilité de faire appel à votre bon sens et de faire preuve de prudence et de minutie lors de l'installation, de l'entretien et de l'utilisation de votre laveuse.



**MISE EN GARDE
RISQUE DE CHOC ÉLECTRIQUE
NE PAS OUVRIR**



INSTRUCTIONS DE SÉCURITÉ

VOTRE SÉCURITÉ ET LA SÉCURITÉ DES AUTRES SONT TRÈS IMPORTANTES

Pour éviter que les utilisateurs ou d'autres personnes se blessent ou pour prévenir les dommages matériels, les instructions contenues dans le présent document doivent être respectées. Une mauvaise utilisation en raison du non-respect des instructions pourrait causer un préjudice ou des dommages, y compris le décès.

Le niveau de risque est indiqué par les symboles suivants.



AVERTISSEMENT

Ceci indique que les dangers ou les pratiques dangereuses pourraient provoquer des blessures graves ou même la mort. Pour réduire le risque d'incendie, d'explosion, de décharge électrique ou de blessure lors de l'utilisation de votre laveuse, vous DEVEZ suivre ces consignes de sécurité de base.



MISE EN GARDE

Ceci indique que les dangers ou les pratiques dangereuses pourraient causer des blessures corporelles mineures ou des dommages matériels.



AVERTISSEMENT

Ce symbole indique qu'il y a des instructions d'utilisation et d'entretien importantes dans la documentation accompagnant votre laveuse.



AVERTISSEMENT

Avertissements relatifs à la proposition 65 de l'état de la Californie.

La Loi californienne sur la salubrité de l'eau potable et des substances toxiques (California Safe Drinking Water and Toxic Enforcement Act) oblige le gouverneur de la Californie à publier une liste de substances reconnues par l'État de la Californie comme susceptibles de causer le cancer, des anomalies congénitales ou d'autres dangers pour la reproduction, et exige que les entreprises signalent une exposition potentielle à ces substances. Ce produit contient des produits chimiques connus dans l'État de Californie pour provoquer des cancers, des anomalies congénitales ou être autrement nuisible à la reproduction. Cet appareil peut entraîner une faible exposition à certaines des substances énumérées, notamment le benzène, le formaldéhyde et le monoxyde de carbone. Cancer et troubles de la reproduction - www.P65Warnings.ca.gov.



AVERTISSEMENT

N'entreposez pas et n'utilisez pas d'essence ni d'autres vapeurs et liquides inflammables près de cet appareil ou de tout autre appareil.

INSTRUCTIONS DE SÉCURITÉ IMPORTANTES

AVERTISSEMENT

- Lisez toutes les instructions avant d'utiliser l'appareil.
- Utilisez cet appareil uniquement pour l'usage auquel il est destiné, comme décrit dans ce Manuel d'utilisation.
- Avant son utilisation, la laveuse doit être correctement installée, comme décrit dans ce manuel.
- Suivez TOUJOURS les instructions d'entretien du tissu fournies par le fabricant de vêtements.
- Ne lavez pas ou ne séchez pas des articles qui ont été nettoyés, lavés, trempés ou tachés avec de l'essence, du solvant pour nettoyage à sec ou d'autres produits combustibles ou substances explosives, car ces derniers peuvent dégager des vapeurs qui pourraient s'enflammer ou exploser.
- Ne laissez pas les enfants jouer sur ou à l'intérieur de l'appareil. La présence d'enfants près de cet appareil lorsqu'il est en marche doit faire l'objet d'une étroite supervision.
- Avant de mettre l'appareil hors service ou aux rebuts, retirez le couvercle du compartiment de lavage.
- Ne mettez pas vos mains dans l'appareil si la cuve est en mouvement.
- N'installez pas ou ne rangez pas cet appareil dans un endroit où il sera exposé aux intempéries ou à des températures très froides.
- Ne modifiez pas les commandes.
- Ne réparez ou ne remplacez aucune pièce de l'appareil ou ne tentez aucune opération d'entretien à moins que cela ne soit spécifiquement recommandé dans des instructions d'entretien ou des guides de réparation destinés à l'utilisateur que vous comprenez.
- Le gaz hydrogène est explosif. Si le système d'eau chaude n'a pas été utilisé pendant deux semaines ou plus, avant d'utiliser une laveuse, ouvrez tous les robinets d'eau chaude et laissez l'eau s'écouler par chacun des robinets pendant plusieurs minutes. Ceci permettra de purger tout gaz hydrogène accumulé. Le gaz est inflammable, alors ne fumez pas et n'utilisez pas une flamme nue pendant cette période.
- Gardez la zone qui se trouve sous et autour de vos appareils électroménagers dégagée de matières combustibles (charpie, papier, chiffons, etc.), d'essence, de produits chimiques et d'autres vapeurs ou liquides inflammables.
- Ne placez pas d'articles contaminés par les huiles de cuisson dans votre laveuse. Ils peuvent causer une réaction chimique susceptible d'enflammer les articles dans la laveuse.
- Cette laveuse n'est pas conçue pour une utilisation maritime ou pour des installations mobiles comme les véhicules récréatifs, les avions et d'autres plateformes mobiles.
- Fermez les robinets d'eau et débranchez la laveuse si la machine n'est pas utilisée pendant une période prolongée, comme pendant les vacances.
- Les matériaux d'emballage peuvent être dangereux pour les enfants. Ils font courir un risque de suffocation. Gardez tous les matériaux d'emballage hors de la portée des enfants.
- Vérifiez toujours l'intérieur de la laveuse pour repérer tout corps étranger avant de mettre une brassée de lessive. Gardez le couvercle fermé lorsque vous ne l'utilisez pas.



AVERTISSEMENT

- Branchez le cordon d'alimentation dans une prise murale CA de 120 V-/60 Hz d'une intensité de 15 A ou plus. Utilisez cette prise uniquement pour la laveuse. N'utilisez pas de rallonge.
 - Le partage d'une prise murale avec un autre appareil, l'utilisation d'une barre d'alimentation ou l'extension du cordon d'alimentation pourrait provoquer une décharge électrique ou un incendie.
 - N'utilisez pas de transformateur électrique. Cela peut provoquer une décharge électrique ou un incendie.
 - Assurez-vous que la tension de l'alimentation, la fréquence et le courant correspondent aux spécifications du produit. Le non-respect de cette consigne pourrait entraîner un risque d'électrocution ou d'incendie.
- Enlevez régulièrement toutes les substances étrangères, comme la poussière ou l'eau, des bornes et des points de contact de la fiche d'alimentation à l'aide d'un chiffon sec.
 - Débranchez la fiche d'alimentation et nettoyez-la avec un chiffon sec.
 - Le non-respect de cette consigne pourrait entraîner un risque d'électrocution ou d'incendie.
- Branchez la fiche d'alimentation dans la prise murale dans le sens approprié afin que le cordon repose sur le plancher.
 - Si vous branchez la fiche d'alimentation dans la prise dans le sens inverse, les fils électriques du câble pourraient être endommagés et cela pourrait entraîner un risque d'électrocution ou d'incendie.
- Branchez fermement la fiche secteur dans la prise murale. N'utilisez pas une fiche d'alimentation endommagée ou une prise murale mal fixée car cela pourrait entraîner un risque d'électrocution ou d'incendie.
- Ne tirez pas sur le cordon d'alimentation ou ne pliez pas excessivement ce dernier. Ne tordez pas ou ne nouez pas le cordon d'alimentation.
- N'accrochez pas le cordon d'alimentation sur un objet métallique. Ne placez pas un objet lourd sur le cordon d'alimentation, ne l'insérez pas entre des objets ou ne le poussez pas dans l'espace derrière l'appareil, car cela pourrait entraîner un risque de décharge électrique ou d'incendie.
- Ne tirez pas sur le cordon d'alimentation lorsque vous débranchez la fiche d'alimentation.
 - Débranchez la fiche secteur en tenant la fiche.
 - Le non-respect de cette consigne pourrait entraîner un risque d'électrocution ou d'incendie.
- Si la fiche ou le cordon d'alimentation est endommagé(e), communiquez avec le centre de service le plus près.
- N'installez pas la laveuse sur un tapis. Installez-la sur un plancher solide et de niveau qui peut supporter son poids. Le non-respect de cette consigne pourrait entraîner des vibrations anormales, du bruit anormal ou des problèmes avec le produit.
- La laveuse est lourde. Deux personnes ou plus peuvent être nécessaires pour l'installer et la déplacer. Le non-respect de cette consigne pourrait entraîner des blessures corporelles ou d'autres blessures.
- Entreposez et installez la laveuse dans un endroit où elle ne sera pas exposée à des températures inférieures au point de congélation ou à des conditions météorologiques extérieures. Le non-respect de cette consigne risque de se traduire par des fuites graves.
- Positionnez l'appareil pour que la fiche secteur soit facilement accessible. Le non-respect de cette consigne peut entraîner un risque de décharge électrique ou d'incendie en raison d'un court-circuit électrique.
- Le non-respect de toutes les consignes de sécurité dans ce guide pourrait entraîner des dommages matériels ou des blessures.



AVERTISSEMENT

Avertissements et précautions relatifs à l'utilisation et à l'entretien

- Si l'appareil est inondé, coupez immédiatement l'alimentation et communiquez avec votre centre de service le plus près.
- Si l'appareil émet un son inhabituel ou une odeur de brûlé ou de la fumée, débranchez immédiatement la fiche d'alimentation et communiquez avec votre centre de service le plus près. Le non-respect de cette consigne pourrait entraîner un risque d'électrocution ou d'incendie.
- Dans le cas d'une fuite de gaz (de propane ou de pétrole liquéfié par exemple), ventilez immédiatement la zone. N'allumez ou n'éteignez aucun appareil ou lumière.
 - N'utilisez pas de ventilateur d'aération.
 - Une étincelle pourrait provoquer une explosion ou un incendie.
- N'essayez pas d'ouvrir de force le couvercle de la laveuse lorsqu'elle est en marche (lavage à haute température, séchage ou essorage).
 - L'eau qui s'écoule de la laveuse peut causer des brûlures ou rendre le plancher glissant. Cela pourrait provoquer des blessures.
 - Ouvrir le couvercle de force peut endommager le produit ou causer des blessures.
- Assurez-vous de retirer l'emballage (éponge, polystyrène) fixé en dessous de la laveuse avant de l'utiliser.
- N'insérez pas votre main ou un objet métallique sous la laveuse. Cela pourrait provoquer des blessures.
- Ne tentez pas de faire fonctionner cet appareil s'il est endommagé, défectueux, partiellement démonté ou que des pièces manquent ou sont endommagées, notamment un cordon ou une fiche endommagée. Une telle situation peut présenter des risques de choc électrique et d'incendie, voire de blessures mortelles.
- Ne touchez pas la fiche d'alimentation avec les mains humides. Cela risque de provoquer un choc électrique.
- Ne mettez pas l'appareil hors tension en débranchant la fiche d'alimentation pendant que la laveuse est en marche. Brancher la fiche d'alimentation dans la prise murale à nouveau pourrait provoquer une étincelle et entraîner un risque d'électrocution ou d'incendie.
- Gardez tout le matériel d'emballage hors de la portée des enfants, car ils peuvent être dangereux pour les enfants. Si un enfant place un sac sur sa tête, il peut suffoquer.
- Ne laissez pas les enfants ou les personnes handicapées utiliser cette laveuse sans surveillance. Le non-respect de cette consigne risque de provoquer une décharge électrique, des brûlures ou des blessures.
- Ne tentez pas de réparer, démonter ou modifier l'appareil vous-même.
 - N'utilisez pas de fusibles (comme du cuivre, un fil d'acier, etc.) autres que le fusible standard.
 - Si vous devez réparer ou réinstaller l'appareil, communiquez avec votre centre de service le plus près.
 - Le non-respect de cette consigne risque de provoquer une décharge électrique, un incendie, des problèmes avec le produit ou des blessures.
- Si un corps étranger comme de l'eau entre dans l'appareil dans une zone autre que la cuve, débranchez la fiche d'alimentation et communiquez avec le centre de service le plus près. Le non-respect de cette consigne pourrait entraîner un risque d'électrocution ou d'incendie.
- Si le tuyau d'alimentation en eau se détache du robinet et inonde l'appareil, débranchez la fiche d'alimentation. Le non-respect de cette consigne pourrait entraîner un risque d'électrocution ou d'incendie.

- Ne mélangez pas du javellisant avec de l'ammoniaque ou des acides comme du vinaigre. Une mauvaise utilisation peut produire du gaz toxique, entraînant des blessures graves.
- Ne mettez pas les mains dans la laveuse lorsque des composants sont toujours en mouvement. Avant de charger, sortir ou ajouter des articles, appuyez sur le bouton Start/Pause (Mise en marche/Pause) et laissez la cuve s'arrêter complètement avant de mettre les mains à l'intérieur. Le non-respect de cette consigne pourrait causer une décharge électrique, des blessures ou un incendie.
- Ne laissez pas les enfants jouer sur ou à l'intérieur de la laveuse. La présence d'enfants près de la laveuse lorsqu'elle est en marche doit faire l'objet d'une étroite supervision. Au fur et à mesure que les enfants grandissent, apprenez-leur à utiliser correctement et en toute sécurité tous les appareils. Le non-respect de cette consigne pourrait entraîner des blessures graves.
- Rangez les produits de lessive hors de la portée des enfants. Observez tous les avertissements sur les étiquettes du produit et respectez-les. Le non-respect de cette consigne pourrait entraîner des blessures graves.
- Débranchez cet appareil de l'alimentation avant de tenter d'effectuer tout entretien. Appuyer sur le bouton d'alimentation ne débranche pas cet appareil de l'alimentation. Le non-respect de cette consigne pourrait causer une décharge électrique, des blessures ou un incendie.
- Ne nettoyez pas l'appareil en l'aspergeant d'eau.
- N'utilisez pas de benzène, de diluant ou d'alcool pour nettoyer l'appareil. Cela risquerait de provoquer la décoloration, la déformation ou l'endommagement de l'appareil ou pourrait causer un choc électrique ou un incendie.
- Débranchez la fiche d'alimentation lorsque l'appareil n'est pas utilisé pendant de longues périodes ou en cas d'orage et de foudre. Le non-respect de cette consigne pourrait entraîner un risque d'électrocution ou d'incendie.
- Gardez les mains et tout objet à l'écart du couvercle et de la zone du verrou lors de la fermeture du couvercle. Le non-respect de cette consigne pourrait causer des blessures corporelles.
- Si la laveuse est contaminée par une substance étrangère comme du détergent, de la saleté ou des déchets alimentaires, débranchez la fiche d'alimentation et nettoyez la laveuse avec un chiffon doux et humide. Le non-respect de cette consigne risque de provoquer de la décoloration ou une déformation. Dommages ou rouille.
- La partie transparente du couvercle pourrait se briser en cas de choc important. Faites attention lorsque vous utilisez la laveuse. Si la partie transparente est fissurée ou Brisée, elle pourrait causer des blessures.
- Après une défaillance de l'alimentation en eau ou lorsque vous reconnectez le tuyau d'alimentation en eau, ouvrez lentement le robinet.
- Ouvrez le robinet lentement après une longue période d'inactivité. La pression d'air dans le tuyau d'alimentation en eau ou le tuyau d'eau pourrait endommager une partie du tuyau ou provoquer une fuite d'eau.
- Si une erreur de vidange survient lors du fonctionnement, vérifiez s'il existe un problème de vidange. Si la laveuse est utilisée lorsqu'elle est inondée en raison d'un problème de vidange, il peut se produire un choc électrique ou un incendie en raison d'un court-circuit électrique. N'insérez pas votre main ou un objet métallique sous la laveuse. Cela pourrait provoquer des blessures.
- Insérez complètement les vêtements dans la laveuse afin qu'ils ne se coincent pas dans le couvercle. Si les vêtements se coincent dans le couvercle, cela pourrait les endommager ou endommager la laveuse ou entraîner une fuite d'eau.
- Assurez-vous que le robinet est fermé lorsque la laveuse n'est pas utilisée.
- Assurez-vous que les connecteurs du tuyau d'alimentation en eau sont bien serrés. Le non-respect de cette consigne pourrait entraîner des dommages matériels ou des blessures.
- Ouvrez le robinet et vérifiez si le connecteur du tuyau d'alimentation en eau est bien serré et qu'il n'y a pas d'eau qui fuit avant d'utiliser le produit. Si les connecteurs du tuyau d'alimentation en eau sont desserrés, des fuites d'eau peuvent se produire.

- Ne grimpez pas ou ne placez pas d'objets (comme de la lessive, des bougies ou des cigarettes allumées, des plats, des produits chimiques, des objets métalliques, etc.) sur l'appareil. Ceci pourrait provoquer un choc électrique, un incendie, des problèmes avec le produit ou des blessures.
- Ne faites pas fonctionner l'appareil lorsque vos mains sont humides. Cela risque de provoquer un choc électrique.
- Ne vaporisez pas de substances volatiles comme de l'insecticide sur la surface de l'appareil. En plus d'être nocif pour les humains, cela peut également causer une décharge électrique, un incendie ou des problèmes avec le produit.
- Ne placez pas un objet qui génère un champ électromagnétique près de la laveuse. Cela risque de provoquer des blessures par suite d'un fonctionnement défectueux de l'appareil.
- Puisque l'eau vidangée pendant un cycle de lavage ou de séchage à haute température est chaude, ne touchez pas à l'eau. Cela pourrait provoquer des brûlures ou des blessures.
- Ne lavez pas, n'essorez pas ou ne séchez pas des sièges, tapis ou vêtements étanches.
- Ne lavez pas les tapis épais ou rigides même si la marque de la laveuse est sur l'étiquette d'entretien. Cela peut entraîner des blessures ou des dommages à la laveuse, aux murs, au plancher ou aux vêtements en raison de vibrations anormales.
- N'utilisez pas la laveuse lorsque le distributeur de détergent est enlevé. Cela pourrait provoquer un choc électrique ou des blessures en raison des fuites d'eau.
- N'insérez pas votre main dans le distributeur de détergent après l'avoir ouvert. Cela pourrait entraîner des blessures puisque votre main pourrait être coincée.
- Ne placez aucun objet autre que des vêtements, comme des chaussures, des déchets alimentaires ou des animaux dans la laveuse. Cela peut provoquer des vibrations anormales qui endommageront la laveuse, et dans le cas d'animaux de compagnie, provoquer des blessures graves ou même mortelles.
- N'appuyez pas sur les boutons à l'aide d'objets tranchants comme des aiguilles, des couteaux ou des ongles. Cela pourrait causer un choc électrique ou des blessures.
- Ne lavez pas la lessive contaminée par des huiles, des crèmes ou des lotions habituellement présentes dans des boutiques de soins pour la peau ou des cliniques de massage. Cela pourrait déformer le joint en caoutchouc et provoquer des fuites d'eau.
- Assurez-vous que le tuyau d'admission d'eau est branché et que le robinet est ouvert avant de laver les vêtements.
- Ne laissez pas d'objets métalliques (épingles de sûreté, épingles à cheveux, etc.) ou de javellisants dans la cuve pendant de longues périodes. La cuve pourrait rouiller.
 - Si de la rouille apparaît sur la surface de la cuve, appliquez un agent de nettoyage neutre sur la surface et utilisez une éponge pour la nettoyer. N'utilisez jamais une brosse métallique.
- N'utilisez pas de l'eau chaude provenant des dispositifs de refroidissement par eau/de chauffage d'eau. Cela pourrait donner lieu à des problèmes avec la laveuse.
- N'utilisez pas de savon pour les mains naturel dans la laveuse. S'il durcit et s'accumule à l'intérieur de la laveuse, il peut causer des problèmes, de la décoloration, de la rouille ou des mauvaises odeurs.
- Si vous utilisez un filet de lavage avec cette machine (non fourni), ne lavez pas les articles de lessive comme la literie dans le filet de lavage. Cette action pourrait provoquer des blessures en raison de vibrations anormales. Mettez seulement des articles plus petits, comme des chaussettes et de la lingerie, dans le filet de lavage.
- N'utilisez pas de détergent en poudre durci. S'il s'accumule à l'intérieur de la laveuse, cela peut entraîner des fuites d'eau.
- Ne lavez pas les tapis ou les paillasons. Du sable pourrait s'accumuler à l'intérieur de la laveuse et provoquer des problèmes mécaniques.

AVERTISSEMENT

Mise à la terre

- Cet appareil doit être correctement mis à la terre.
- Ne mettez pas l'appareil à la terre sur une conduite de gaz, un tuyau d'eau en plastique ou une ligne téléphonique.
 - Une mise à la terre inadéquate peut causer une décharge électrique, un incendie, une explosion ou des problèmes avec le produit.
 - Ne branchez jamais le cordon d'alimentation dans une prise qui n'est pas mise à la terre correctement. Assurez-vous que la prise que vous utilisez est correctement mise à la terre. Assurez-vous que la prise que vous utilisez est mise à la terre conformément aux codes local et national.

AVERTISSEMENT

Mise à la terre

- N'installez pas cet appareil près d'un appareil de chauffage ou d'un matériau inflammable.
- N'installez pas cet appareil dans un endroit humide, huileux ou poussiéreux, ou dans un endroit exposé à la lumière directe du soleil ou à l'eau (gouttes de pluie).
- N'installez pas cet appareil dans un endroit où le gaz pourrait fuir. Le non-respect de cette consigne pourrait entraîner un risque d'électrocution ou d'incendie.
- Si la laveuse est déplacée à un nouvel endroit, faites-la vérifier et réinstaller par un technicien qualifié. Le non-respect de cet avertissement pourrait causer un choc électrique ou un incendie.
- Ne tirez pas sur le cordon d'alimentation ou le tuyau de sortie d'évacuation pour déplacer l'appareil à l'emplacement désiré.

CARACTÉRISTIQUES

Contenu de l'emballage

Assurez-vous que les articles suivants ont été livrés avec votre laveuse

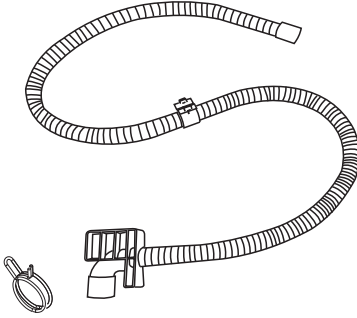

Tuyau de vidange

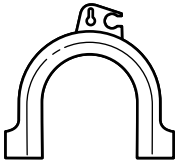

Guide pour le tuyau de vidange



Manuel

REMARQUE :

- Utilisez les brides pour fixer le tuyau de vidange au panneau arrière de la laveuse.
- Utilisez les filtres pour remplacer les rondelles en caoutchouc dans les tuyaux d'eau (côtés du robinet).

Composants principaux

Instructions de sécurité

Caractéristiques

Exigences de fonctionnement

Instructions d'installation

Utilisation de la laveuse

Entretien de la laveuse

Dépannage

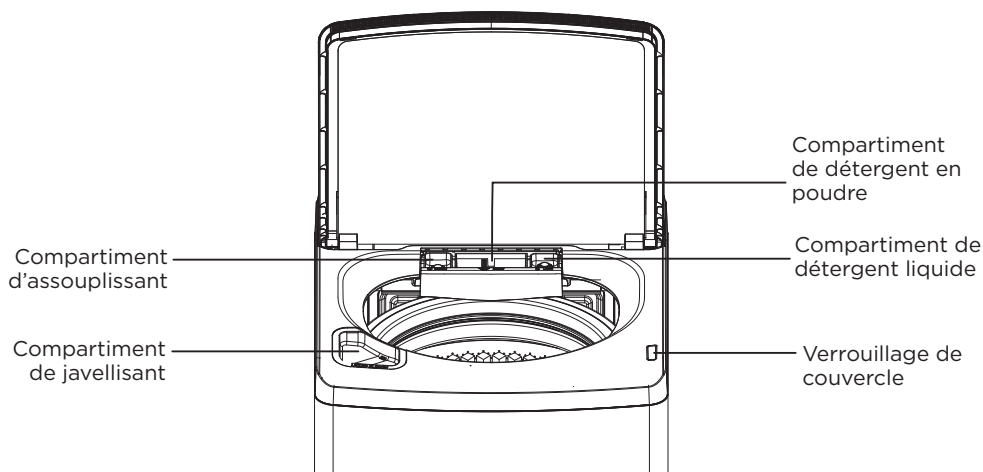
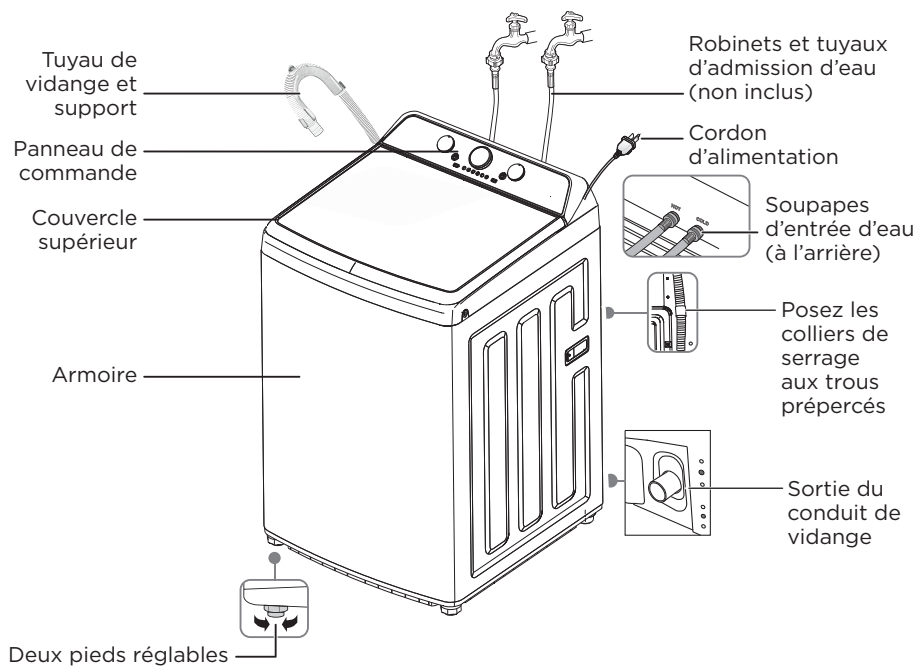

EXIGENCES DE FONCTIONNEMENT

Exigences électriques

AVERTISSEMENT

Pour réduire le risque d'incendie, de décharge électrique ou de blessure, lisez les CONSIGNES DE SÉCURITÉ avant d'utiliser cet appareil.

Utilisez un fusible ou disjoncteur de 120 V, 60 Hz, 15 A. Nous recommandons un circuit de dérivation individuel relié uniquement à votre laveuse.

AVERTISSEMENT

N'utilisez jamais de rallonge.

Une mise à la terre du circuit électrique est requise pour votre laveuse.

Votre laveuse doit être mise à la terre. En cas de défaillance ou de panne, la mise à la terre réduit les risques d'électrocution en offrant un trajet de moindre résistance au courant électrique.

Votre laveuse est dotée d'un cordon d'alimentation avec une fiche de terre à trois broches pour une utilisation dans une prise correctement installée et mise à la terre.

La prise doit être correctement installée et mise à la terre conformément à tous les codes et règlements locaux..

AVERTISSEMENT

- Vous avez la responsabilité de fournir un approvisionnement électrique adéquat pour votre laveuse.
- Un mauvais raccordement du conducteur de mise à la terre de l'équipement peut accroître le risque de décharge électrique. Contactez un électricien ou un représentant de service qualifié si vous ne savez pas si votre laveuse est correctement mise à la terre.
- Ne modifiez pas la fiche du cordon d'alimentation fournie avec votre laveuse. Si la fiche ne convient pas à la prise, faites installer le bon type de prise par un électricien qualifié.
- Pour éviter tout risque inutile d'incendie, de choc électrique ou de blessure, tous les travaux de câblage et de mise à la terre doivent être effectués conformément à la norme ANSI/NFPA n° 70 de la dernière édition du National Electrical Code et aux codes et règlements locaux.
- Ne branchez jamais le fil de mise à la terre à des conduites de plomberie en plastique, à des conduites de gaz ou à des conduites d'eau chaude.

Exigences en matière d'eau

Pour remplir votre laveuse dans les délais appropriés, la pression d'eau doit se situer entre 14 et 116 lb/po² (100 et 800 Kpa).

Si la pression d'eau est inférieure à 14 lb/po² (100 Kpa) :

- Le robinet d'eau peut être défaillant ou ne pas se fermer complètement .
- Le temps de remplissage de la laveuse peut être plus long que les commandes de votre laveuse ne le permettent. Votre laveuse s'éteindra et signalera une erreur. Une limite de temps est intégrée aux commandes pour éviter que votre domicile soit inondé si un tuyau se desserre.
- Les tuyaux d'admission d'eau doivent être achetés séparément. Vous pouvez acheter des tuyaux d'admission de différentes longueurs allant jusqu'à 240 cm (8 pi).

Pour éviter les dommages causés par l'eau :

- Assurez-vous que les robinets d'eau sont facilement accessibles.
- Fermez les robinets lorsque vous n'utilisez pas votre laveuse.
- Vérifiez régulièrement s'il y a des fuites au niveau des joints du tuyau d'eau.

Exigences de vidange

La hauteur recommandée pour le tuyau de rejet à l'égout est de 122 cm (48 po).

Le tuyau de vidange doit être passé à l'intérieur du collier du tuyau de vidange jusqu'au tuyau de rejet à l'égout.

Le tuyau de rejet à l'égout doit être suffisamment large pour accommoder le diamètre extérieur du tuyau de vidange.

INSTRUCTIONS D'INSTALLATION

Déballage de votre laveuse

AVERTISSEMENT

- Les matériaux d'emballage peuvent être dangereux pour les enfants. Gardez les matériaux d'emballage (sacs en plastique, polystyrène, etc.) hors de la portée des enfants.
- Ne faites pas fonctionner votre laveuse sur la base rembourrée en mousse. Cette opération se traduira par des vibrations importantes qui pourraient endommager l'équipement ou causer des blessures.

Retirez la boîte d'emballage et soulevez la laveuse pour enlever la base rembourrée en mousse. Ouvrez le couvercle de la laveuse pour retirer tous les accessoires, y compris la mousse de protection.

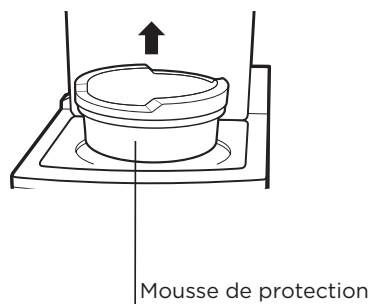
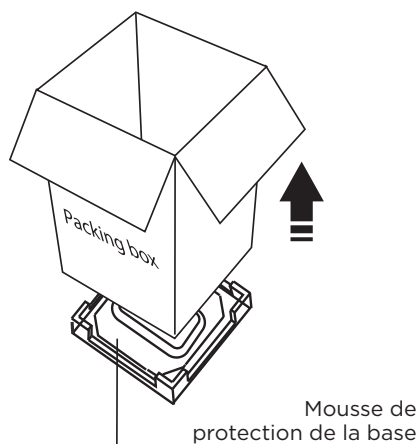

Sélection d'un emplacement

! AVERTISSEMENT

- N'installez pas votre laveuse dans des endroits où l'eau pourrait geler, car votre laveuse conserve toujours une certaine quantité d'eau dans le robinet d'eau, la pompe et les tuyaux. L'eau gelée peut endommager le robinet, la pompe, les tuyaux et d'autres composants.
- N'installez jamais la laveuse sur une plateforme ou une structure peu supportée.

Pour obtenir une meilleure performance, vous devez installer votre laveuse sur un plancher solide et de niveau.

Il est possible que les planchers en bois doivent être renforcés pour minimiser les vibrations ou les situations de déséquilibre de charge.

Les moquettes et les surfaces de carreaux souples peuvent entraîner une vibration excessive, ce qui peut provoquer de légers déplacements de votre laveuse pendant le cycle d'essorage..

Dimensions et mesures d'installation de la laveuse

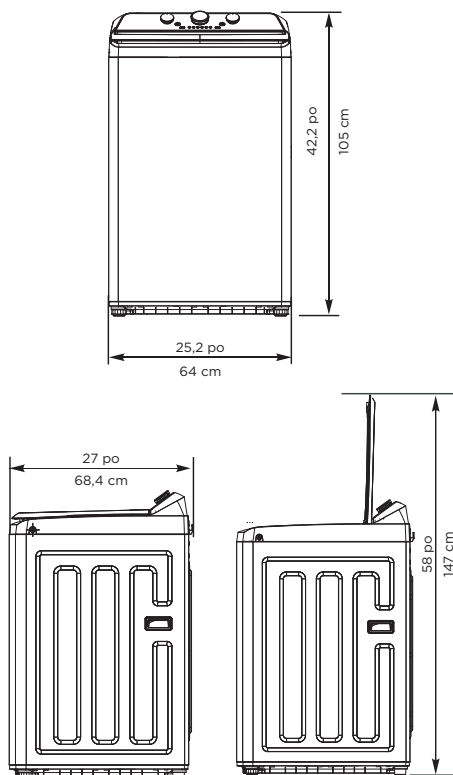

* Espacement requis

Si vous installez votre laveuse dans une alcôve ou un placard, le devant de l'armoire doit comporter deux ouvertures d'air non obstruées, soit une zone combinée minimale de 465 cm² (72 po²) et un dégagement minimal de 7,6 mm (3 po) au haut et au bas. Une porte à lattes avec un espace libre équivalent est acceptable.

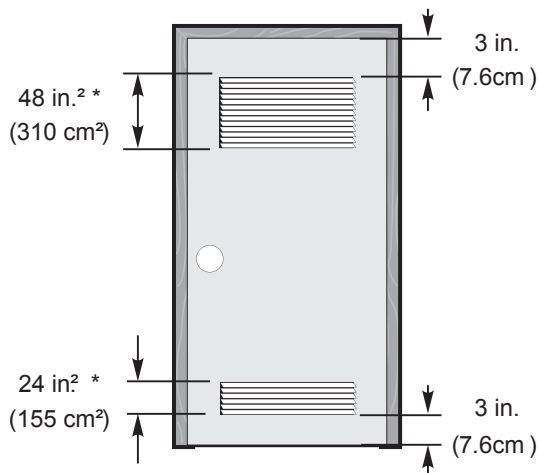

Installation dans une alcôve ou un placard

Les dégagements minimaux entre votre laveuse et les murs adjacents ou d'autres surfaces sont :

- **De chaque côté** : 2,5 cm (1 po)
- **À l'arrière** : 15,2 cm (6 po)
- **Devant du placard** : 5,1 cm (2 po)
- **Dessus** : 61 cm (24 po)
- **Écart entre l'extrémité du robinet d'eau et le mur** : 15,2 cm (6 po)

Si vous installez votre laveuse et votre sècheuse côte à côte dans un placard, l'avant du placard doit avoir une ouverture d'air non obstruée d'au moins 465 cm² (72 po²).

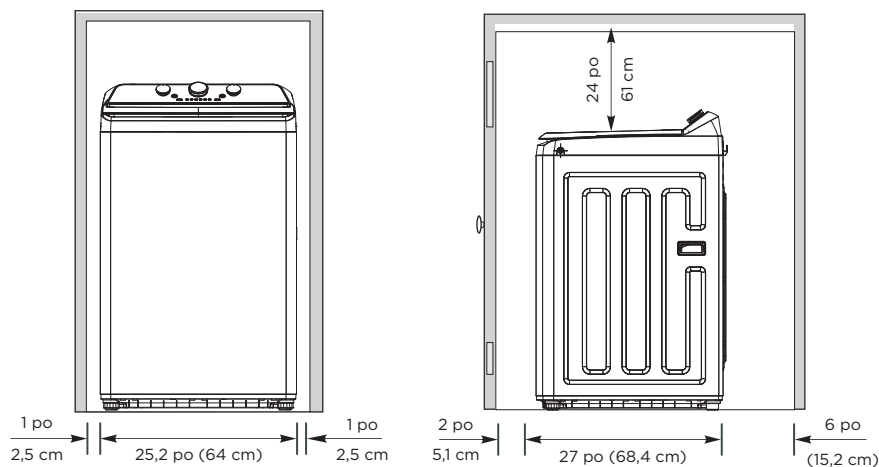

A. Zone encastrée

B. Vue latérale - placard ou espace confiné

AVERTISSEMENT

- Est une surface dure et plane sans moquette ni revêtement souple qui pourraient obstruer la ventilation.
- Est à l'écart de la lumière directe du soleil.
- Possède une ventilation adéquate.
- N'est pas exposé à des températures sous le point de congélation (0° C ou 32 °F).
- Est à l'écart de sources de chaleur comme l'essence ou le gaz.
- Dispose de suffisamment d'espace pour que la laveuse ne repose pas sur son cordon d'alimentation.

Outils requis



Pincés

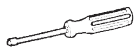

Tournevis cruciforme



Niveau



Tournevis cruciforme

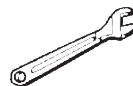

Clé à molette d'une ouverture de 25 mm (1 po)

Branchement des tuyaux d'eau

REMARQUE : Les tuyaux d'alimentation en eau ne sont pas fournis avec votre laveuse et doivent être achetés séparément.

Mise en garde

- Utilisez des tuyaux d'alimentation en eau neufs. L'utilisation de tuyaux usagés peut entraîner des fuites ou un débordement qui peuvent endommager votre propriété.
- Ne connectez pas plusieurs tuyaux d'alimentation en eau bout à bout pour augmenter la longueur du tuyau. Les tuyaux connectés de cette façon peuvent fuir et causer un choc électrique. Si un tuyau est trop court, remplacez-le par un tuyau plus long à haute pression.

1. Assurez-vous de la présence de rondelles en caoutchouc à l'intérieur des raccords aux deux extrémités de chaque tuyau d'eau neuf. Retirez les rondelles en caoutchouc du côté du robinet et remplacez-les par des filtres. L'installation des tuyaux d'alimentation en eau sans rondelles en caoutchouc peut causer des fuites d'eau.

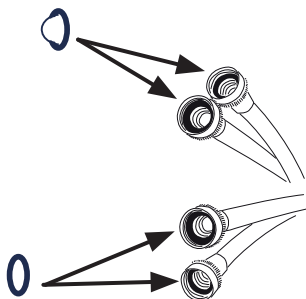

2. Serrez les raccords du tuyau et du robinet à la main jusqu'à ce qu'ils soient bien serrés, puis serrez-les de deux tiers de tours supplémentaires avec des pinces ou une clé. Tirez les tuyaux d'alimentation en eau vers le bas pour vous assurer qu'ils sont bien connectés.

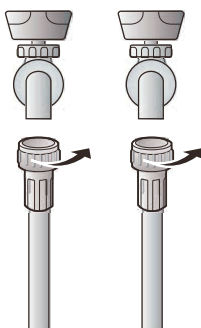

Mise en garde

Ne serrez pas trop les raccords ou n'appliquez pas de ruban adhésif ni de mastic sur les robinets ou les entrées d'eau. Cela peut endommager les raccords.

3. Placez les extrémités non raccordées des tuyaux dans un seau et ouvrez les robinets raccordés aux tuyaux d'alimentation en eau pendant 10 ou 15 secondes pour éliminer toute substance étrangère. Fermez les robinets.

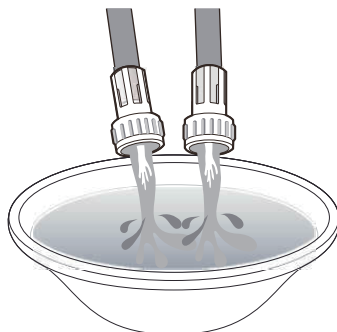

4. Raccordez les extrémités des tuyaux d'alimentation en eau aux raccords d'approvisionnement en eau situés sur le dessus de la laveuse. Assurez-vous que les rondelles en caoutchouc sont en place. Le tuyau d'alimentation en eau connecté au robinet d'eau chaude doit être raccordé à l'arrivée d'eau chaude et le tuyau d'eau connecté au robinet d'eau froide doit être raccordé à l'arrivée d'eau froide.

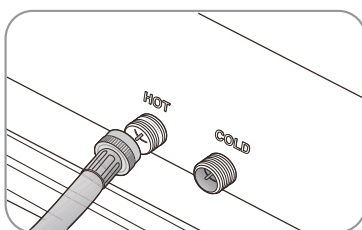

REMARQUE : Si vous ne souhaitez pas utiliser le tuyau d'alimentation en eau chaude, insérez un bouchon d'arrivée d'eau dans l'orifice d'arrivée d'eau chaude. Dans ce cas, vous devez sélectionner l'option « Tap Cold » (Eau froide du robinet) pour la température de l'eau.

REMARQUE : Aucun bouchon pour l'arrivée d'eau n'est fourni avec votre laveuse. Ils doivent être achetés séparément.

5. Serrez les raccords à la main jusqu'à ce qu'ils soient bien serrés, puis serrez-les de deux tiers de tours supplémentaires avec une clé.

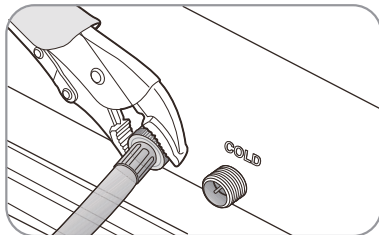

Mise en garde

- Ne serrez pas trop les raccords ou n'appliquez pas de ruban adhésif ni de mastic sur les robinets ou les arrivées d'eau. Cela peut endommager les raccords.
- Assurez-vous que les tuyaux d'alimentation en eau ne sont pas tordus ou pliés. Un tuyau courbé ou tordu peut fuir et provoquer un choc électrique en raison de la fuite d'eau. Pour assurer la bonne utilisation de l'eau, branchez les robinets d'eau chaude et d'eau froide. Si un des deux ou les deux ne sont pas connectés, un code d'erreur pourrait se s'afficher.

6. Ouvrez l'alimentation en eau chaude et en eau froide et vérifiez que tous les raccordements des arrivées d'eau et des robinets ne présentent aucune fuite.

Raccorder le tuyau de vidange

Mise en garde

- Si le tuyau de vidange n'est pas inséré complètement par-dessus le tuyau d'évacuation de la laveuse, une fuite d'eau peut se produire.
- Si le collier n'est pas placé sur le tuyau de vidange de la laveuse, une fuite d'eau peut se produire.

1. Ouvrez l'alimentation en eau chaude et en eau froide et vérifiez que tous les raccordements des arrivées d'eau et des robinets ne présentent aucune fuite.

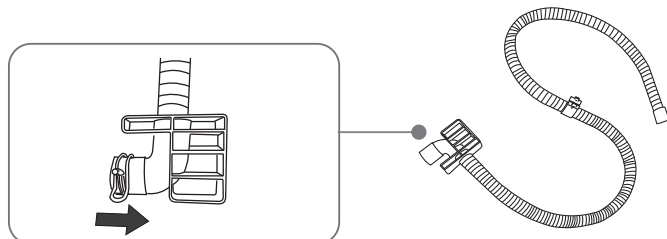

2. Insérez le tuyau de vidange avec le collier sur le tuyau d'évacuation de la laveuse. Assurez-vous que le tuyau de vidange couvre complètement l'extrémité du tuyau d'évacuation.

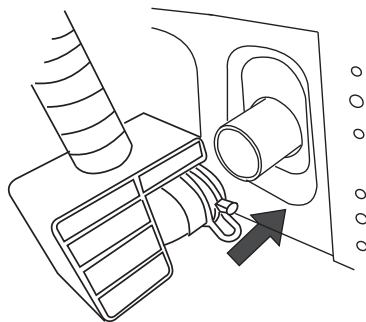

3. Déplacez le collier vers la sortie du tuyau d'évacuation. Serrez le collier à l'aide d'un tournevis plat.

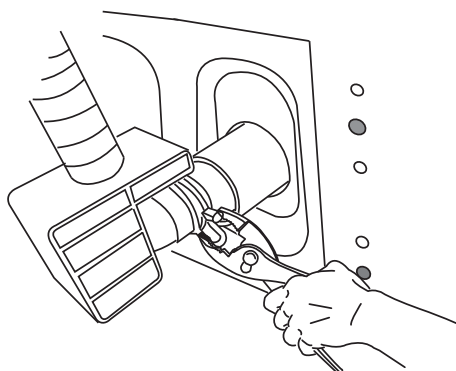

4. Fixez le tuyau de vidange à l'armature de la laveuse aux endroits indiqués à l'aide des colliers de serrage (2) fournis en utilisant un tournevis cruciforme.

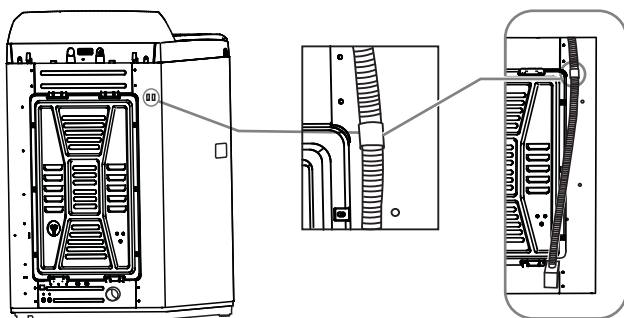

5. Insérez le tuyau de vidange avec le collier sur le tuyau d'évacuation de la laveuse. Assurez-vous que le tuyau de vidange couvre complètement l'extrémité du tuyau d'évacuation.

Mise en garde

Assurez-vous que le raccordement entre le tuyau de vidange et le lavabo, la conduite verticale ou le bac de lavage n'est pas étanche à l'air.

- **Par-dessus le bord du lavabo** - Fixez le guide sur le côté du mur du lavabo avec un crochet, collez-le ou attachez-le avec un morceau de corde pour empêcher le tuyau de vidange de bouger.

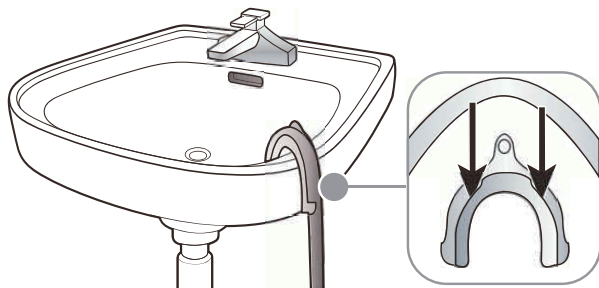

- **Dans un tuyau vertical** - Le tuyau vertical doit être d'au moins 99 cm (39 po) et ne pas dépasser 244 cm (96 po).

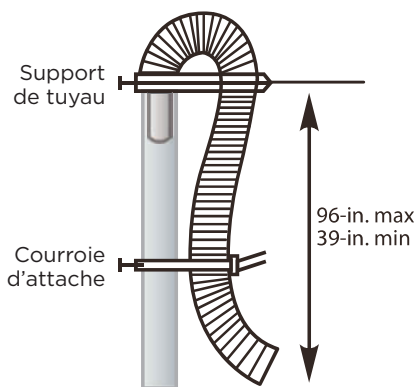

- **Dans un bac de lavage** - Le bac à lessive ne doit pas être inférieur à 99 cm (39 po) et supérieur à 244 cm (96 po).

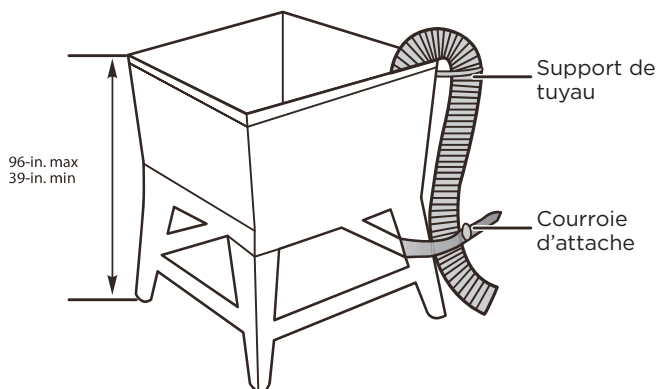

Mettre votre laveuse à niveau

Mise en garde

N'utilisez pas votre laveuse sans la mettre à niveau. Si votre laveuse n'est pas à niveau, elle pourrait :

- Des vibrations excessives pourraient entraîner un mauvais fonctionnement de votre laveuse.
- Produire un bruit excessif.
- Indiquer des codes d'erreur lorsqu'elle est en marche.

Ne déployez pas les pieds de réglage plus que nécessaire. Plus les pieds sont déployés, plus votre laveuse vibrera.

Déterminez si la laveuse est à niveau en vérifiant la position de la cuve ou en utilisant un niveau.

1. Faites glisser la laveuse jusqu'à l'endroit choisi.
2. Ouvrez le couvercle de la laveuse, puis versez de l'eau dans la cuve jusqu'au cercle de mise à niveau. Si la laveuse est à niveau, l'eau touchera complètement le cercle de mise à niveau. Si la laveuse n'est pas à niveau, l'eau touchera uniquement une partie du cercle de mise à niveau.

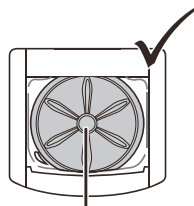
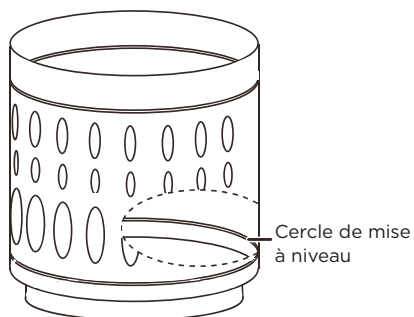

La laveuse est à niveau - l'eau touche le cercle de mise à niveau tout autour.

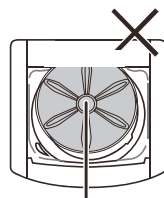

La laveuse n'est pas à niveau - l'eau ne touche pas complètement le cercle de mise à niveau.

3. Si votre laveuse n'est pas à niveau, inclinez-la délicatement juste assez pour ajuster les pieds de réglage sur la partie inférieure avant de votre laveuse. Ne déployez pas les pieds plus que nécessaire. Plus les pieds sont déployés, plus votre laveuse vibrera.

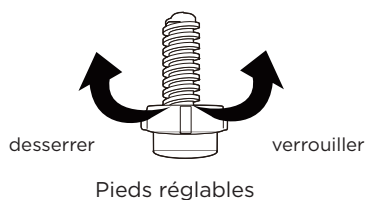
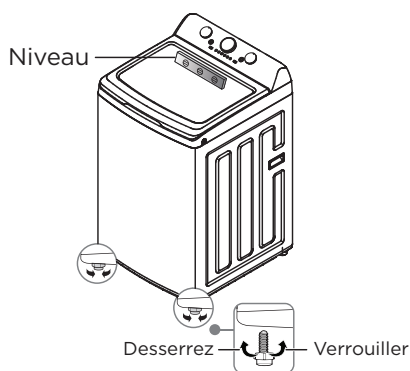

Mise sous tension

Branchez le cordon d'alimentation dans une prise électrique agréée de 120 V, 60 Hz et à 3 broches correctement mise à la terre, protégée par un fusible de 15 ampères ou à un coupe-circuit comparable. La troisième broche de la corde d'alimentation permet de mettre votre sècheuse à la terre.

Effectuer un cycle d'essai

Effectuez un cycle d'essai pour vous assurer que votre laveuse est correctement installée.

1. Mettez du linge dans la cuve de sorte à atteindre un poids d'environ 6 livres (2,7 kg).
2. Sélectionnez le bouton **Cycles** pour mettre votre laveuse en marche.
3. Tournez le sélecteur de cycle pour sélectionner le cycle de **rinçage et essorage**.
4. Appuyez sur le bouton **Start/Pause** (Mise en marche/Pause) pour commencer le cycle d'essai. Votre laveuse ne devrait pas bouger ou vibrer de façon excessive lorsque la cuve se remplit d'eau ou pendant le lavage ou l'essorage. La laveuse devrait se vidanger correctement pendant le cycle d'essorage.



Mise en garde

- S'il y a une fuite d'eau lors du remplissage ou de la vidange, vérifiez les raccordements des tuyaux d'eau. Voir **Raccordement des tuyaux d'eau** à la page 19 ou **Raccorder le tuyau de vidange** à la page 21.
- Si la laveuse bouge ou vibre de façon excessive, mettez-la de nouveau à niveau. Consultez **Mettre votre laveuse à niveau** à la page 24.

UTILISATION DE LA LAVEUSE

Panneau de commande

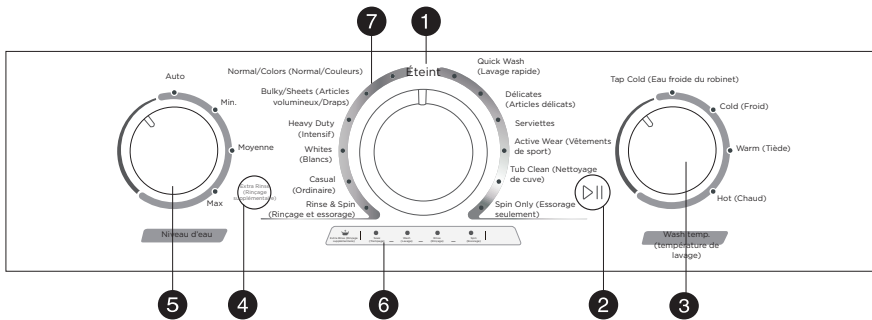

1 Off (Éteint)

Mettre à la position OFF (Éteint) pour éteindre la laveuse.

2 ► Bouton ||/Start Pause (Mise en marche/Pause)

Appuyez une fois pour démarrer le cycle de lavage. Appuyez de nouveau pour interrompre le cycle. Si vous interrompez le cycle, vous pouvez ajouter ou retirer des articles, mais vous ne pouvez pas modifier les réglages. Appuyez de nouveau pour redémarrer le cycle.

3 Sélecteur de Wash Temp. (Température de lavage)

Tournez pour sélectionner la température de l'eau. La température de l'eau de rinçage est toujours froide.

4 Bouton Extra Rinse (Rinçage supplémentaire)

Appuyez une fois sur ce bouton pour ajouter un rinçage supplémentaire au cycle de lavage.

5 Water level Selector (sélecteur du niveau d'eau)

Tournez pour sélectionner le niveau d'eau souhaité

6 Cycle status lights (Voyants d'état du cycle)

Clignote pour indiquer l'étape du cycle de lavage. Par exemple, le **Soak (Trempage)** clignote lorsque votre laveuse est en cours du processus **Soak (Trempage)**.

7 Cycle selector (Sélecteur de cycle)

Tournez ce bouton pour sélectionner un cycle de lavage. Le cycle que vous sélectionnez détermine le type de lavage pour le cycle. Pour plus d'informations, voir [Options et réglages de la laveuse](#) à la page [25](#).

Lavage d'une brassée de lessive

AVERTISSEMENT

Pour réduire le risque d'incendie, de décharge électrique ou de blessure, lisez les CONSIGNES DE SÉCURITÉ avant d'utiliser cet appareil.

Sélection d'un détergent

Votre laveuse est conçue pour utiliser des détergents à haute efficacité (HE).

- Pour des résultats de nettoyage optimaux, utilisez un détergent à haute efficacité (HE). Nous vous recommandons de ne pas utiliser un détergent ordinaire. Les détergents à haute efficacité comprennent des supprimeurs qui réduisent ou éliminent la mousse. Lorsqu'il y a moins de mousse, la brassée tourne plus efficacement et le nettoyage est optimisé.
- Réduire la quantité de détergent peut réduire la qualité du nettoyage. Assurez-vous de :
 - Prétraiter les taches.
 - Trier les articles avec soin par couleur et niveau de saleté.
 - Éviter de surcharger.

1. Allumer votre laveuse

- Tournez le sélecteur de cycle à un cycle souhaité pour allumer la laveuse.

2. Remplir votre laveuse



Mise en garde

Avant de mettre les vêtements dans la laveuse, enlevez les pièces de monnaie, les clés et les autres objets durs et fermez les fermetures éclair. Ces articles peuvent endommager les vêtements et la laveuse.

- Triez la lessive par type de tissu, niveau de saleté, couleur et taille de brassée.
- Mettez des vêtements secs et dépliés dans la cuve. Chargez-la jusqu'au 3/4 au maximum.

REMARQUE :

- Une surcharge peut réduire l'efficacité du lavage, causer une usure excessive et possiblement froisser ou plisser les vêtements.
- Lavez les articles délicats comme les soutien-gorge, la bonneterie et d'autres articles de lingerie au cycle **Delicates** (Articles délicats) avec des articles légers similaires.

- Lorsque vous lavez des articles épais et volumineux (comme des tapis ou des oreillers) ou quelques articles plus petits (comme des jouets en peluche ou un ou deux chandails) qui ne remplissent pas complètement la cuve, ajoutez quelques serviettes pour améliorer l'essorage.
- Utilisez toujours le cycle **Bulky** (Articles volumineux) pour les articles volumineux.
- Lors du lavage d'une brassée très sale, ne surchargez pas votre laveuse pour assurer des résultats de nettoyage optimaux.

3. Ajoutez du détergent et des additifs dans le compartiment

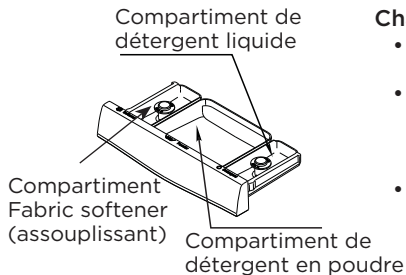

Chargement du détergent liquide ou en poudre

- Chargement du détergent liquide ou en poudre dans le compartiment indiqué.
- Versez la quantité recommandée de détergent à lessive directement dans le compartiment avant de démarrer votre laveuse.
- Si vous utilisez un javellisant non décolorant, ajoutez-le avec le détergent dans le compartiment de détergent.

REMARQUE :

- Lors de l'ajout d'un javellisant non décolorant avec du détergent, les deux produits de lavage doivent être sous la même forme (liquide).
- Si la laveuse n'a pas de compartiment de détergent, vous devez ajouter le détergent dans la cuve.

Chargement des capsules dans la laveuse

- Chargez d'abord les capsules directement au bas d'un panier vide
- Ajoutez ensuite les vêtements sur les capsules

REMARQUE :

- Le chargement des capsules au bas du panier améliorera la performance de lavage et permettra au détergent de se dissoudre plus facilement dans le lavage.

Compartiment de javellisant



Remplissage du compartiment de javellisant (javellisant liquide seulement)

- Ajoutez du javellisant au chlore dans le compartiment de javellisant. Évitez de trop remplir le compartiment.
- Il n'y a pas d'arrivée d'eau dans le distributeur de javellisant, donc le javellisant se chargera directement dans la cuve lorsque vous le verserez.



Mise en garde

- Évitez d'éclabousser ou de trop remplir le compartiment.
- Ne versez jamais de javellisant liquide non dilué directement sur la brassée ou dans la cuve. Ce produit chimique puissant pourrait endommager les tissus en affaiblissant ou décolorant les fibres.

REMARQUE : Ne versez pas le javellisant non décolorant dans le compartiment de javellisant. Ajoutez-le plutôt au compartiment de détergent.

Remplissage du compartiment d'assouplissant

- Versez la quantité recommandée d'assouplissant textile liquide dans le compartiment d'assouplissant.
- Le distributeur libère automatiquement l'assouplissant textile liquide au moment approprié durant le cycle de rinçage.
- Lorsque l'assouplissant textile est utilisé, assurez-vous de sélectionner FABRIC SOFTENER (assouplissant textile) sur le bouton de sélection de rinçage.



Mise en garde

- Utilisez le compartiment d'assouplissant UNIQUEMENT pour les assouplissants textiles liquides.
- N'utilisez pas la **Downy Ball**® (boule doseuse) dans le compartiment d'assouplissant.
- N'utilisez pas d'assouplissant textile liquide trop visqueux, car il pourrait ne pas se mélanger suffisamment avec l'eau.
- Assurez-vous de sélectionner l'option Fabric Softener (Assouplissant) lors de l'utilisation d'assouplissant textile pour que l'assouplissant soit libéré pendant l'étape de rinçage du cycle.

4. Ajoutez du détergent et des additifs dans le compartiment

- Tournez le sélecteur de cycle pour sélectionner un cycle de lavage. Pour obtenir des informations sur les cycles de lavage, voir Options et réglages de la laveuse à la page 31.

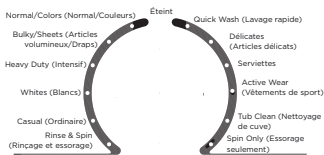

5. Démarrer votre laveuse

- Appuyez sur le bouton **Start/Pause** (Mise en marche/Pause).

REMARQUE :

- Au fur et à mesure que la laveuse passe d'un stade à l'autre pendant le cycle de lavage, le témoin lumineux concerné s'allume (comme **Rinse** (Rinçage) ou **Spin** (Essorage)).

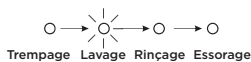

- Si vous devez interrompre le cycle (par exemple, pour ajouter ou retirer des articles ou ajuster la brassée), appuyez sur le bouton **Start Pause** (Mise en marche/Pause) puis ouvrez le couvercle. Votre laveuse s'arrête. Lorsque vous êtes prêt à poursuivre le lavage, fermez la porte, puis appuyez sur le bouton **Start Pause** (Mise en marche/Pause).

5. Retirez votre lessive

- Lorsque le cycle de lavage est terminé.
- Ouvrez le couvercle et retirez la lessive.

Options et réglages de la laveuse

- Poids maximal de la brassée = 6,99 kg (15,4 lb) de vêtements secs
- Si vous appuyez sur un bouton et que vous entendez un double bip, cela signifie que l'option demandée n'est pas disponible

Tableau des options et des paramètres

Programme	Niveau d'eau	Wash temp. (température de lavage)	Extra Rinse (Rinçage supplémentaire)
Normal/Colors (Normal/ Couleurs)	Auto Min Med Max (Auto/Min/ Moy/Max)	Hot/Warm/Cold/Tap Cold (Chaud/ Tiède/Froid/Froid du robinet)	O/N
Bulky/Sheets (Articles volumineux/ Draps)	Auto Min Med Max (Auto/Min/ Moy/Max)	Hot/Warm/Cold/Tap Cold (Chaud/ Tiède/Froid/Froid du robinet)	O/N
Heavy Duty (Intensif)	Auto Min Med Max (Auto/Min/ Moy/Max)	Hot/Warm/Cold/Tap Cold (Chaud/ Tiède/Froid/Froid du robinet)	O/N
Whites (Blancs)	Auto Min Med Max (Auto/Min/Moy/ Max)	Hot/Warm/Cold/Tap Cold (Chaud/ Tiède/Froid/Froid du robinet)	O/N
Casual (Ordinaire)	Auto Min Med Max (Auto/Min/ Moy/Max)	Hot/Warm/Cold/Tap Cold (Chaud/ Tiède/Froid/Froid du robinet)	O/N
Quick Wash (Lavage rapide)	Moyenne	Hot/Warm/Cold/Tap Cold (Chaud/ Tiède/Froid/Froid du robinet)	O/N
Déliçates (Articles déliçats)	Moyenne	Hot/Warm/Cold/Tap Cold (Chaud/ Tiède/Froid/Froid du robinet)	O/N
Active/Wear (Vêtements de sport)	Auto Min Med Max (Auto/Min/Moy/ Max)	Hot/Warm/Cold/Tap Cold (Chaud/ Tiède/Froid/Froid du robinet)	O/N
Rinse & Spin (Rinçage et essorage)	Auto Min Med Max (Auto/Min/Moy/ Max)	Tap Cold (Eau froide du robinet)	N
Serviettes	Auto Min Med Max (Auto/Min/Moy/ Max)	Hot/Warm/Cold/Tap Cold (Chaud/ Tiède/Froid/Froid du robinet)	O/N
Tub Clean (Nettoyage de cuve)	Max	Hot (Chaud)	N
Spin Only (Essorage seulement)	—	—	N

Instructions
de sécurité

Caractéristiques

Exigences de
fonctionnement

Instructions
d'installation

Utilisation
de la laveuse

Entretien
de la laveuse

Dépannage

ENTRETIEN DE LA LAVEUSE

Mise en garde

Fermez les robinets d'eau après l'utilisation finale. Cela ferme l'alimentation en eau de votre laveuse et permet d'éviter des dommages causés par une fuite d'eau.. Laissez le couvercle ouvert pour permettre à l'intérieur de votre laveuse de sécher.

NETTOYAGE ET ENTRETIEN

Nettoyage de l'extérieur

Utilisez un chiffon doux pour essuyer le détergent, l'eau de Javel ou d'autres dépôts le cas échéant.

Nettoyage de l'intérieur

- Nettoyez régulièrement l'intérieur de votre laveuse pour éliminer toute saleté, odeur ou moisissure et tout résidu bactérien qui pourrait demeurer dans votre laveuse après le nettoyage des vêtements.
- Le non-respect de ces instructions pourrait se traduire par des conditions désagréables comme des odeurs ou des taches permanentes dans votre laveuse ou sur votre linge.
- Pour enlever les dépôts d'eau dure, utilisez des nettoyeurs étiquetés comme étant adaptés aux laveuses.

Nettoyage du panneau de commande

- Nettoyez avec un chiffon doux et humide. N'utilisez pas de poudres abrasives ou de tampons nettoyeurs.
- Ne vaporisez pas de produits de nettoyage directement sur le panneau. La finition du panneau de commande pourrait être endommagée par certains détachants pour tissu. Appliquez de tels produits à l'écart de votre laveuse et essuyez immédiatement tout dégât ou toute surpulvérisation.

Nettoyage du compartiment de détergent, de javellisant ou d'assouplissant

- Nettoyez avec un chiffon doux et humide. N'utilisez pas de poudres abrasives ou de tampons nettoyeurs.
- Ne vaporisez pas de produits de nettoyage directement sur le panneau. La finition du panneau de commande pourrait être endommagée par certains détachants pour tissu. Appliquez de tels produits à l'écart de votre laveuse et essuyez immédiatement tout dégât ou toute surpulvérisation.

Nettoyage de la cuve

Le cycle **Tub Clean (Nettoyage de cuve)** est un cycle autonettoyant qui élimine les causes d'odeurs qui pourraient être générées à l'intérieur de votre laveuse sans utiliser d'agent de nettoyage. Nous suggérons de nettoyer la cuve environ une fois par mois.



Mise en garde

N'utilisez jamais le cycle Tub Clean (Nettoyage de cuve) lorsqu'il y a des vêtements dans votre laveuse. Cela pourrait endommager les vêtements ou votre laveuse.

- Lorsque la cuve est vide, ajoutez une tasse de javellisant dans le distributeur de
- javellisant.
- Tournez le bouton de commande pour le mettre sous tension.
- Tournez le sélecteur de cycle à **Tub Clean** (Nettoyage de cuve). Lorsque la cuve est vide, ajoutez une tasse de javellisant dans le distributeur de javellisant.
- Appuyez sur le bouton **Start/Pause** (Mise en marche/Pause).

Entreposage de votre laveuse

Vous pouvez endommager votre laveuse si vous ne vidangez pas l'eau des tuyaux et des composants internes avant de l'entreposer.

Pour préparer votre laveuse pour l'entreposage :

- Sélectionnez le cycle **Quick Wash** (Lavage rapide) et ajoutez du javellisant dans la laveuse. Faites fonctionner votre laveuse pendant le cycle complet sans mettre d'articles dedans.
- Fermez les robinets d'eau et déconnectez les tuyaux d'admission.
- Débranchez votre laveuse de la prise électrique et laissez le couvercle ouvert pour laisser circuler l'air à l'intérieur de la cuve.



Mise en garde

Si votre laveuse a été entreposée à des températures inférieures au point de congélation, attendez que l'eau gelée à l'intérieur dégèle avant de l'utiliser de nouveau.

AVANT D'APPELER LE SERVICE TECHNIQUE...

Conseils de dépannage

Économisez temps et argent! Passez d'abord en revue les tableaux des pages suivantes et vous n'aurez peut-être pas besoin d'appeler le service.

Problème	Solution
La laveuse ne démarre pas	<ul style="list-style-type: none">• Assurez-vous que votre laveuse est branchée.• Assurez-vous que le couvercle est fermé.• Assurez-vous que les robinets d'eau sont ouverts.• Assurez-vous d'appuyer sur la touche Start/Pause (Mise en marche/Pause) pour démarrer votre laveuse.• Avant que votre laveuse commence à se remplir, elle émet un certain nombre de déclics pour vérifier que le couvercle est verrouillé. La laveuse ne se vidange pas après le verrouillage du couvercle. Pour les cycles automatiques : Avant le remplissage et après le verrouillage du couvercle, un programme de détection de charge commence. La laveuse agitera les vêtements sans eau afin de déterminer le type de brassée, le niveau d'eau et la durée du cycle. Elle se remplit ensuite. Cela peut prendre jusqu'à une minute. C'est normal. Pour les cycles non automatiques, la laveuse se remplit après le verrouillage du couvercle.• Vérifiez le fusible ou réinitialisez le disjoncteur.
Pas d'eau ou une quantité insuffisante d'eau	<ul style="list-style-type: none">• Assurez-vous que les deux robinets sont ouverts complètement.• Assurez-vous que la pression d'eau se situe dans la plage indiquée dans Exigences en matière d'eau à la page 14.• Assurez-vous que les tuyaux d'admission d'eau ne sont pas pliés. Dépliez-les le cas échéant.• Déconnectez les tuyaux et nettoyez les crépines. Les crépines des tuyaux pourraient être obstruées.• Il s'agit d'une laveuse économe en eau. Elle ne se remplit pas aux mêmes niveaux qu'une laveuse standard. De faibles niveaux d'eau sont normaux. Il est normal que certaines parties des vêtements soient hors de l'eau.• Pour les cycles automatiques : Avant le remplissage et après le verrouillage du couvercle, un programme de détection de charge commence. La laveuse agitera les vêtements sans eau afin de déterminer le type de brassée, le niveau d'eau et la durée du cycle. Elle se remplit ensuite. Cela peut prendre jusqu'à une minute. C'est normal. Pour les cycles non automatiques, la laveuse se remplit après le verrouillage du couvercle.

Problème	Solution
<p>Lorsque la laveuse vibre de façon excessive ou est trop bruyante</p>	<ul style="list-style-type: none"> Assurez-vous que votre laveuse est installée sur une surface de niveau. Si la surface n'est pas de niveau, ajustez les pieds de votre laveuse pour mettre votre laveuse de niveau. Assurez-vous que votre laveuse ne touche aucun autre objet. Assurez-vous que la brassée de lessive est équilibrée. Pendant le processus d'essorage, si les vêtements sont empilés d'un côté de la cuve, votre laveuse peut s'arrêter en raison du déséquilibre. Votre laveuse tente au moins trois fois de résoudre le problème automatiquement. Si la laveuse ne peut pas résoudre le problème, essayez de répartir manuellement les vêtements à l'intérieur de la cuve. Assurez-vous qu'aucun morceau du coussin en mousse de la base n'est coincé sous la laveuse.
<p>La laveuse s'arrête</p>	<ul style="list-style-type: none"> Assurez-vous que la prise de courant est fonctionnelle. Vérifiez le fusible ou réinitialisez le disjoncteur. Fermez le couvercle, puis appuyez sur le bouton Start/Pause (Mise en marche/Pause) pour démarrer votre laveuse. Pour des raisons de sécurité, votre laveuse ne tourne pas tant que le couvercle n'est pas fermé. Avant que votre laveuse commence à se remplir, elle émet un certain nombre de déclics pour vérifier que le couvercle est verrouillé. La laveuse ne se vidange pas après le verrouillage du couvercle. Pour les cycles automatiques : Avant le remplissage et après le verrouillage du couvercle, un programme de détection de charge commence. La laveuse agitera les vêtements sans eau afin de déterminer le type de brassée, le niveau d'eau et la durée du cycle. Elle se remplit ensuite. Cela peut prendre jusqu'à une minute. C'est normal. Pour les cycles non automatiques, la laveuse se remplit après le verrouillage du couvercle. Parfois, votre laveuse peut prendre se mettre en pause entre les différentes étapes du cycle. Attendez de voir si votre laveuse redémarre. Déconnectez les tuyaux d'admission et nettoyez régulièrement les crépines. Les crépines des tuyaux pourraient être obstruées.
<p>Le couvercle est verrouillé ou ne s'ouvre pas</p>	<ul style="list-style-type: none"> Appuyez sur le bouton Start/Pause (Mise en marche/Pause) pour mettre la laveuse en pause. Vous ne pouvez pas ouvrir le couvercle si la laveuse est en marche. Après avoir mis la laveuse en pause, il faudra quelques secondes pour que le verrou du couvercle se déverrouille. Si le couvercle est verrouillé lorsque votre laveuse n'est pas en marche, appuyez sur le bouton Power (Marche-Arrêt) pour mettre votre laveuse en marche. S'il y a une panne de courant lorsque votre laveuse est en marche, lorsque le courant est rétabli, le couvercle se déverrouille. Votre laveuse attend trois minutes, puis exécute le reste du cycle.

	Problème	Solution
Instructions de sécurité	La laveuse ne se vide pas ou ne tourne pas	<ul style="list-style-type: none"> • Vérifiez le fusible ou réinitialisez le disjoncteur. • Fermez le couvercle, puis appuyez sur le bouton Power (Mise en marche/Pause) pour démarrer votre laveuse. Pour des raisons de sécurité, votre laveuse ne tourne pas tant que le couvercle n'est pas fermé. • Assurez-vous que le tuyau de vidange n'est pas plié. Dépliez-le le cas échéant. Assurez-vous que la hauteur du tuyau de vidange se situe dans les limites spécifiées. Voir Exigences de drainage à la page 14. • Les tuyaux de votre système d'égout pourraient être obstrués. Communiquez avec un plombier ou un réparateur professionnel.
Caractéristiques		
Exigences de fonctionnement	La laveuse ne se vide pas ou ne tourne pas	<ul style="list-style-type: none"> • Assurez-vous d'avoir sélectionné la température appropriée. • Assurez-vous que les robinets d'eau sont complètement ouverts. • Assurez-vous que les tuyaux sont connectés au bon robinet et aux raccords d'admission d'eau sur votre laveuse, puis rincez les tuyaux. Voir Raccorder les tuyaux d'eau à la page 19. • Déconnectez les tuyaux et nettoyez les crépines. Les crépines des tuyaux pourraient être obstruées.
Instructions d'installation		
Utilisation de la laveuse	La brassée est trop mouillée à la fin du cycle	<ul style="list-style-type: none"> • Utilisez un détergent à haute efficacité pour réduire le fait de trop mousser. Voir Sélection d'un détergent à la page 29. • La brassée est peut-être trop petite. Les petites brassées (un ou deux articles) peuvent devenir déséquilibrées et ne pas tourner complètement.
Entretien de la laveuse	Fuites d'eau	<ul style="list-style-type: none"> • Assurez-vous que toutes les connexions des tuyaux sont bien serrées. Voir Raccordement des tuyaux d'eau à la page 19 ou Raccordement du tuyau de vidange à la page 21. • Assurez-vous que l'extrémité du tuyau de vidange est correctement insérée et fixée au système de vidange. Voir Raccorder le tuyau de vidange à la page 21. • Évitez de surcharger. • Utilisez un détergent à haute efficacité pour réduire la quantité excessive de mousse. Voir Sélection d'un détergent à la page 29.
Dépannage	Il y a une quantité excessive de mousse	<ul style="list-style-type: none"> • Utilisez un détergent à haute efficacité pour réduire la quantité excessive de mousse. Voir Sélection d'un détergent à la page 29. • Si vous avez de l'eau douce, réduisez la quantité de détergent. • Pour les petites brassées ou les brassées légèrement sales, réduisez la quantité de détergent.
	Prévenir les odeurs	<ul style="list-style-type: none"> • Exécutez régulièrement un cycle Tub Clean (Nettoyage de cuve) pour nettoyer la cuve. Voir Nettoyage de la cuve à la page 33. • Utilisez un détergent à haute efficacité pour réduire la quantité excessive de mousse. La quantité excessive de mousse s'accumule dans les coins et recoins et génère des odeurs. Voir Sélection d'un détergent à la page 29. • Séchez l'intérieur de votre laveuse après la fin du cycle complet.

Codes d'erreurs

Votre laveuse est munie d'un système automatique de surveillance des erreurs pour détecter et diagnostiquer les problèmes.

CODE D'ERREUR	CAUSE POSSIBLE	SOLUTIONS
○○○●	Votre laveuse met plus de 30 minutes à se remplir d'eau. Ou lorsque le capteur de niveau d'eau ne détecte pas de changement de niveau d'eau après que l'eau s'écoule pendant 5 minutes.	<ul style="list-style-type: none">Assurez-vous que le couvercle n'est pas ouvert.Assurez-vous qu'il n'y a pas de fuite d'eau. Voir <u>Pas d'eau ou une quantité insuffisante d'eau</u> à la page 26.Appelez le centre de service.
○○●○	L'unité prend plus de 10 minutes pour se vidanger.	<ul style="list-style-type: none">Voir <u>La laveuse ne se vide pas</u> à la page 27.
○○●●	Le couvercle est ouvert. Ou la laveuse n'est pas à niveau.	<ul style="list-style-type: none">Fermez le couvercle.Mettez la laveuse à niveau. Voir « Étape 4 : Mettre votre laveuse à niveau » à la 19.
○○●○○	Votre laveuse s'est avérée en déséquilibre plus de trois fois pendant l'essorage.	<ul style="list-style-type: none">Voir <u>La laveuse vibre ou est trop bruyante</u> à la page 27.Appelez le centre de service.

Avis :

- Affichage à DEL : lorsqu'une erreur se produit, l'Extra Rinse (rinçage supplémentaire) clignote et les DEL du processus de lavage indiquent un code d'erreur
- O - éteint, ⚡ - clignotant, ● - Éclairage
- Lorsqu'une erreur se produit. Veuillez consulter le guide de dépannage ou les instructions d'installation et réessayer. Si les codes d'erreur persistent, appelez le service technique.

GARANTIE LIMITÉE DE LA LAVEUSE MIDEA

JOIGNEZ VOTRE REÇU ICI. UNE PREUVE D'ACHAT EST REQUISE POUR BÉNÉFICIER D'UN SERVICE SOUS GARANTIE.

Veillez avoir en main les renseignements suivants lorsque vous appelez le service à la clientèle :

- Nom, adresse et numéro de téléphone
- Numéro de modèle et numéro de série
- Une description claire et détaillée du problème
- Une preuve d'achat, y compris le nom et l'adresse du dépositaire ou du détaillant

SI VOUS AVEZ BESOIN DE SERVICE :

1. Avant de communiquer avec nous pour obtenir un dépannage, veuillez déterminer si votre produit nécessite des réparations. Certains problèmes peuvent être résolus sans intervention de dépannage. Veuillez prendre quelques minutes pour consulter la section Dépannage du manuel de l'utilisateur ou consulter la page <http://midea.com/ca/support>
2. Tout service sous garantie est effectué exclusivement par nos fournisseurs de services autorisés Midea aux États-Unis et au Canada.

Service à la clientèle Midea

Aux États-Unis ou au Canada, composez le 1 866 646-4332 ou envoyez un courriel à customerserviceusa@midea.com.

Si vous résidez à l'extérieur du Canada ou des 50 États des États-Unis, communiquez avec votre détaillant autorisé Midea pour déterminer si une autre garantie s'applique.

GARANTIE LIMITÉE

CE QUI EST COUVERT

GARANTIE LIMITÉE D'UN AN (PIÈCES ET MAIN-D'ŒUVRE)

Pendant un an à compter de la date d'achat, si cet appareil ménager volumineux est installé, utilisé et entretenu conformément aux instructions jointes ou fournies avec le produit, Midea America (Canda) Corp. (ci-après « Midea ») paiera les pièces de rechange spécifiées par l'usine et la main-d'œuvre pour corriger les défauts de matériaux ou de fabrication qui existaient lorsque cet appareil ménager volumineux a été acheté, ou remplacera le produit à sa seule discrétion. En cas de remplacement du produit, votre appareil restera sous garantie pour la durée restante de la période de garantie sur le produit original.

GARANTIE À VIE LIMITÉE (CUVE EN ACIER INOXYDABLE)

Pour la durée de la vie du produit à compter de la date d'achat d'origine, lorsque cet appareil ménager volumineux est installé, utilisé et entretenu conformément aux instructions jointes ou fournies avec le produit, Midea paiera les pièces de rechange spécifiées par l'usine et la main-d'œuvre pour les composants suivants pour corriger les défauts non cosmétiques de matériaux ou de fabrication qui existaient lorsque cet appareil ménager volumineux a été acheté.

- Cuve en acier inoxydable

VOTRE SEUL ET UNIQUE RECOURS DANS LE CADRE DE LA PRÉSENTE GARANTIE LIMITÉE EST DE FAIRE RÉPARER OU DE REMPLACER L'APPAREIL, COMME SPÉCIFIÉ CI-DESSUS. Le service doit être fourni par une entreprise de service désignée par Midea. Cette garantie limitée est valide uniquement dans les 50 États des États-Unis ou au Canada et s'applique uniquement lorsque le gros appareil est utilisé dans le pays où il a été acheté. Cette garantie limitée entre en vigueur à compter de la date d'achat initial par le client. Une preuve de la date d'achat d'origine est requise pour obtenir un service en vertu de la présente garantie limitée.

GARANTIE LIMITÉE

CE QUI N'EST PAS COUVERT

1. Usage commercial, non résidentiel ou par plusieurs familles, ou usage incompatible avec les instructions de l'utilisateur, de l'opérateur ou d'installation publiées.
2. Visites à domicile pour montrer comment utiliser votre produit.
3. Visites de service pour rectifier une installation ou un entretien fautif du produit, une installation non conforme aux codes d'électricité ou l'installation électrique du domicile (p. ex. câblage du domicile, fusibles, etc.).
4. Pièces consommables (c.-à-d. ampoules, piles, filtres à air ou à eau, etc.).
5. Défauts ou dommages causés par l'utilisation de pièces ou accessoires Midea non authentiques.
6. Dommages causés par un accident, une mauvaise utilisation, un abus, un incendie, des inondations, des problèmes électriques, un cas de force majeure ou une utilisation avec des produits non approuvés par Midea.
7. Réparations aux pièces ou systèmes dans le but de corriger des dommages ou vices de produit causés par un entretien, une altération ou une modification non autorisée de l'appareil.
8. Défauts esthétiques, notamment les éraflures, bosses, fissures ou tout autre dommage au fini de l'appareil, à moins que ces dommages soient dus à des vices de matériaux ou de fabrication et soient signalés à Midea dans les 30 jours suivant la date d'achat.
9. Entretien régulier du produit.
10. Produits achetés « tels quels » ou comme produits remis à neuf.
11. Produits cédés par le propriétaire d'origine.
12. Décoloration, rouille ou oxydation des surfaces causée par des environnements caustiques ou corrosifs incluant des concentrations élevées de sel, un haut degré d'humidité ou une exposition à des produits chimiques.
13. Ramassage ou livraison. Ce produit est conçu pour être réparé à l'intérieur du domicile.
14. Frais de déplacement ou de transport pour un dépannage dans des endroits éloignés où un technicien agréé de Midea n'est pas disponible.
15. Retrait ou réinstallation d'appareils inaccessibles ou de dispositifs préinstallés (p. ex., garnitures, panneaux décoratifs, planchers, armoires, îles de cuisine, comptoirs, cloisons sèches, etc.) qui interfèrent avec l'entretien, le retrait ou le remplacement du produit.
16. Service ou pièces pour des appareils dont les numéros de série et de modèle originaux ont été enlevés, modifiés ou ne peuvent pas être facilement identifiés.

Le coût d'une réparation ou d'un remplacement dans le cadre de ces circonstances exclues sera assumé par le client.

EXCLUSION DE GARANTIES IMPLICITES

LES GARANTIES IMPLICITES, Y COMPRIS LES GARANTIES APPLICABLES DE QUALITÉ MARCHANDE OU D'APTITUDE À UN USAGE PARTICULIER, SONT LIMITÉES À UN AN OU À LA PLUS COURTE PÉRIODE AUTORISÉE PAR LA LOI. Certains États et provinces interdisent la restriction de la durée des garanties implicites de qualité marchande ou d'aptitude à un usage particulier, donc cette limitation peut ne pas être applicable dans votre cas. Cette garantie vous confère des droits juridiques spécifiques et vous pouvez également jouir d'autres droits qui peuvent varier d'une juridiction à l'autre.

EXONÉRATION DE RESPONSABILITÉ DANS LES DOMAINES NON COUVERTS PAR LA GARANTIE

Midea décline toute responsabilité quant à la qualité ou la durabilité de l'appareil, ou en cas de dépannage ou de réparation nécessaire sur ce gros appareil ménager, autre que les engagements énoncés dans la présente garantie. Si vous souhaitez une garantie plus étendue ou plus complète que la garantie limitée fournie avec ce gros appareil ménager, adressez-vous à Midea ou à votre détaillant pour obtenir les modalités d'achat d'une garantie étendue.

LIMITATION DES RECOURS; EXCLUSION DES DOMMAGES ACCESSOIRES ET CONSÉCUTIFS

VOTRE SEUL ET UNIQUE RECOURS DANS LE CADRE DE LA PRÉSENTE GARANTIE LIMITÉE EST DE FAIRE RÉPARER L'APPAREIL, COMME SPÉCIFIÉ CI-DESSUS. MIDEA NE PEUT ÊTRE TENUE RESPONSABLE DES DOMMAGES ACCESSOIRES OU INDIRECTS. Certains États et certaines provinces n'autorisent pas l'exclusion ou la limitation des dommages accessoires ou consécutifs, donc la limitation ou l'exclusion ci-dessus peut ne pas s'appliquer à votre cas. Cette garantie vous confère des droits juridiques spécifiques et vous pouvez également jouir d'autres droits qui peuvent varier d'une juridiction à l'autre.

