

BENUTZERHANDBUCH

PTC-HEIZLÜFTER

MODELL: NTY15-19CA

Dieses Produkt ist nur für gut isolierte Räume bzw. den gelegentlichen Gebrauch geeignet.

LESEN UND BEWAHREN SIE DIESE BEDIENUNGSANLEITUNG AUF

Achtung: Bilder in der Installationsanleitung dienen nur als Referenz.

WICHTIGE SICHERHEITSHINWEISE



1. **Warnhinweis:** Um eine Überhitzung zu vermeiden, darf das Heizgerät nicht abgedeckt werden.
2. Wenn das Netzkabel beschädigt ist, muss es vom Hersteller, seinem Kundendienst oder einer ähnlich qualifizierten Person ausgetauscht werden, um eine Gefährdung zu vermeiden.
3. Dieses Gerät kann von Kindern ab 8 Jahren sowie von Personen mit verminderten physischen, sensorischen oder mentalen Fähigkeiten bzw. mit mangelnder Erfahrung und Kenntnissen benutzt werden, falls diese beaufsichtigt werden oder bezüglich des sicheren Gebrauchs des Gerätes unterwiesen wurden und die daraus resultierenden Gefahren verstanden haben. Kinder dürfen mit dem Gerät nicht spielen. Die Reinigung und Benutzerwartung darf nicht von Kindern ohne Beaufsichtigung durchgeführt werden.
4. Die Heizung darf sich nicht unmittelbar unter einer Steckdose befinden.
5. Nur als mobile Heizstation verwenden. Verwenden Sie diese Heizung nicht in unmittelbarer Nähe eines Bades, einer Dusche oder eines Swimmingpools.
6. Kinder unter 3 Jahren sollte vom Gerät ferngehalten werden, es sei denn sie stehen unter ständiger Beaufsichtigung.

Kinder ab 3 Jahren bis 8 Jahren dürfen das Geräte nur ein-/ausschalten, sofern es in die vorgesehene normale Betriebsstellung gebracht oder installiert wurde und sofern diese beaufsichtigt werden oder bezüglich des sicheren Gebrauchs des Gerätes unterwiesen wurden sowie die daraus resultierenden Gefahren verstanden haben. Kinder ab 3 Jahren und unter 8 Jahren dürfen das Netzkabel des Gerätes nicht in die Netzsteckdose stecken und weder das Gerät steuern, reinigen noch Wartungsarbeiten daran durchführen.

7. **VORSICHT — Einige der Teile dieses Produktes können sehr heiß werden und Verbrennungen verursachen. Besondere Aufmerksamkeit hat zu erfolgen, wenn Kinder und schutzbedürftige Personen anwesend sind.**



8. **—** Ordnungsgemäße Entsorgung dieses Produkts
Diese Markierung zeigt an, dass dieses Produkt innerhalb der gesamten EU nicht mit dem Haushaltsmüll entsorgt werden darf. Um mögliche Schäden für die Umwelt oder die menschliche Gesundheit durch eine unkontrollierte Müllbeseitigung zu verhindern und um die nachhaltige Wiederverwertung von stofflichen Ressourcen zu fördern, recyceln Sie das Gerät verantwortungsbewusst. Zur Rückgabe Ihres Altgeräts, verwenden Sie bitte das Rückgabe- und Sammelsystem oder wenden Sie sich an den Händler, bei dem Sie das Produkt gekauft haben. Diese können das Produkt zur umweltgerechten Entsorgung entgegennehmen.

PRODUKTÜBERSICHT

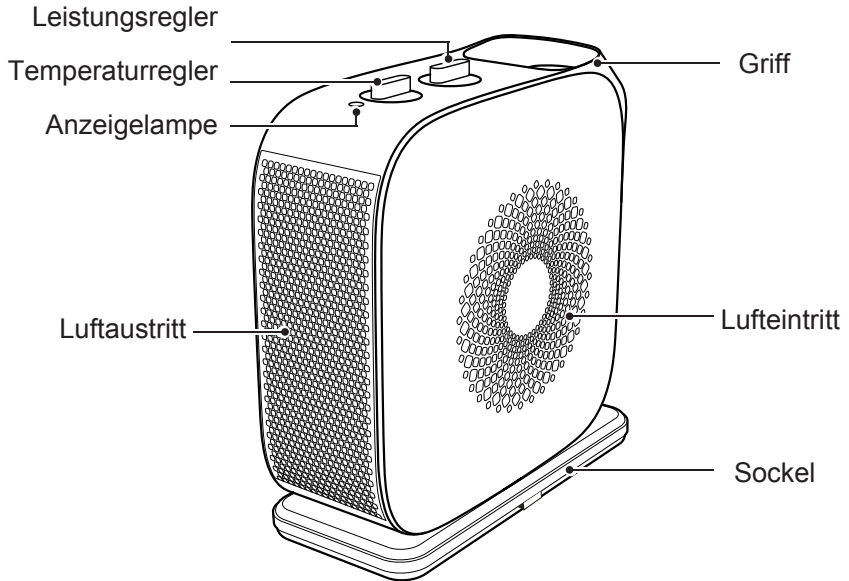

GEBRAUCHSANLEITUNGEN



Kontrollen vor dem Einschalten des Geräts

1. Prüfen Sie, ob das Netzkabel in einem gutem Zustand ist.
2. Das Gerät verwendet ein Netzteil für 220-240 V AC. Stellen Sie bitte vor der Verwendung sicher, dass der Nennstrom der Steckdose die lokalen Geräteanforderungen erfüllt, ansonsten schließen Sie das Gerät an eine dafür entsprechend ausgelegte Steckdose an.

Temperaturregler

Schließen Sie den Netzstecker an eine Steckdose an und drehen Sie den Temperaturregler im Uhrzeigersinn. Wenn Sie ein „klickendes“ Geräusch hören (d.h., der Temperaturregler eingeschaltet ist), stellen Sie mit dem Temperaturregler die gewünschte Temperatur ein.

Leistungsregler

Drehen Sie den Leistungsregler zur Auswahl einer der 4 Funktionen: Niedrig „“ 1000W, Hoch „“ 1500W, Niedrige Oszillation 1000W (LOW OSC) und Hohe Oszillation 1500W (HIGH OSC).

Gerät ausschalten

- A. Drehen Sie den Leistungsregler bis zur AUS-Position.
- B. Drehen Sie den Temperaturregler entgegen dem Uhrzeigersinn bis zur Ausgangsposition.
- C. Trennen Sie den Netzstecker und verstauen Sie das Gerät, nachdem es vollständig abgekühlt ist.

Sicherheitsmechanismen

1. Überhitzungsschutz: Bei zu hoher Temperatur im Gerät aufgrund abnormaler Betriebsumgebung oder unsachgemäßer Verwendung schaltet das Thermostat das Gerät automatisch aus und das Gerät beendet den Betrieb. Nach der Abkühlung des Geräts und Behebung der abnormalen Situation setzt das Gerät den normalen Betrieb fort.
2. Kippschutz: Wenn das Gerät umkippt, trennt der Schutzmechanismus automatisch die Stromzufuhr. Das Gerät setzt den Betrieb fort, nachdem es wieder aufrecht hingestellt wurde.

TECHNISCHE PARAMETER

Stromversorgung: AC 220-240V ~ 50Hz

Modell	LEISTUNGSREGELBEREICH (W)			
	NIEDRIG	HOCH	NIEDRIGE OSZILLATION	HOHE OSZILLATION
NTY15-19 CA	1000	1500	1000	1500

FEHLERBEHEBUNG

Si le produit ne fonctionne pas ou ne fonctionne pas correctement, consulter d'abord le tableau suivant. Si la raison pour laquelle le produit ne fonctionne pas ou ne fonctionne pas correctement ne figure pas dans le tableau suivant, le produit peut être défectueux. Dans ce cas, il est recommandé d'envoyer le produit au revendeur pour réparation.

Problem	Mögliche Ursache	Abhilfe
Nach dem Einschalten leuchtet die Betriebsanzeige nicht auf und das Gerät funktioniert nicht.	Der Stecker ist möglicherweise nicht richtig angeschlossen.	Prüfen, ob der Stecker ordnungsgemäß in der Steckdose sitzt.
	Falsche Einstellung mit dem Temperaturregler.	Prüfen, ob der Temperaturregler auf der EIN-Position steht.
Das Gerät stoppt während des Erhitzens plötzlich den Betrieb.	Die Temperatur überschreitet den Schwellenwert für die thermische Abschaltung.	Gerät vor dem weiteren Gebrauch abkühlen lassen.

DIESE ANLEITUNGEN LESEN UND GUT AUFBEWAHREN

REINIGUNG UND WARTUNG

1. Entfernen Sie Staub mit einem weichen Lappen vom Gerät. Wischen Sie die äußeren Oberflächen des Geräts regelmäßig mit einem Lappen ab, den Sie mit einer Lösung aus Wasser und einem milden Reiniger anfeuchten (nicht triefnass). Trocknen Sie das Gehäuse vor dem weiteren Gebrauch mit einem weichen Lappen ab.
2. Der Gebläse-Motor ist werksseitig geschmiert. Es ist nicht erforderlich, den Motor erneut zu schmieren.
3. Andere Benutzerwartungen sind nicht erforderlich und empfohlen. Falls Wartungsarbeiten notwendig sind, bringen Sie Ihre Heizung zu einer Kundendienststelle in Ihrer Nähe.
4. Bewahren Sie die Heizung während des Nichtgebrauchs an einem trockenen, sauberen Ort auf.
HINWEIS: Tragbare elektrische Heizungen sind vorgesehen für eine punktuelle Erwärmung oder für die Nutzung als zusätzliche Wärmequelle. Sie sind nicht dafür vorgesehen, während der normalen Heizsaison als primäre Heizquelle verwendet zu werden.
Hinweis: Während des erstmaligen Gebrauchs können aufgrund von Herstellungsrückständen auf dem Heizelement Rauch oder Gerüche entstehen. Die Gerüche verschwinden schnell wieder und treten nicht erneut auf.
5. Entfernen Sie die seitlichen Abdeckungen gemäß den Anleitungen in den nachfolgenden Abbildungen. Entnehmen Sie den Filter und reinigen Sie ihn mit sauberem Wasser. Lassen Sie den Filter trocknen und installieren Sie ihn dann wieder.



Tabelle mit Informationsanforderungen für elektrische Raumheizgeräte					P
Modellkennung(en): NTY15-19CA					
Angabe	Symbol	Wert	Einheit	Angabe	Einheit
Wärmeleistung				Art der Wärmezufuhr - nur für elektrische Speicherheizgeräte / lokale Raumheizgeräte (eines auswählen)	
Nennwärmeleistung	P _{nom}	1.5	kW	Manuelle Regelung der Wärmezufuhr mit integriertem Thermostat	[nein]
Mindestwärmeleistung (Richtwert)	P _{min}	1.0	kW	Manuelle Regelung der Wärmezufuhr mit Rückmeldung für Raum- und/oder Außentemperatur	[nein]
Maximale kontinuierliche Wärmeleistung	P _{max,c}	1.5	kW	Elektronische Regelung der Wärmezufuhr mit Rückmeldung für Raum- und/oder Außentemperatur	[nein]
Hilfsstromverbrauch				Wärmezufuhr mit Gebläseunterstützung	[nein]
Bei Nennwärmeleistung	e _{lmax}	1.5	kW	Art der Wärmeleistung/Raumtemperaturregelung (eine auswählen)	
Mindestwärmeleistung	e _{lmin}	1.0	kW	Einstufige Wärmeleistung und keine Raumtemperaturregelung	[nein]
Im Standby-Modus	e _{lSB}	N/A	kW	Zwei oder mehr manuelle Stufen, keine Raumtemperaturregelung	[nein]
				Raumtemperaturregelung mit mechanischem Thermostat	[ja]
				Mit elektronischer Raumtemperaturregelung	[nein]
				Elektronische Raumtemperaturregelung plus Tageszeitgeber	[nein]
				Elektronische Raumtemperaturregelung plus Wochenzeitgeber	[nein]
				Sonstige Regelungsoptionen (Mehrfachauswahl möglich)	
				Raumtemperaturregelung mit Präsenzsensoren	[nein]
				Raumtemperaturregelung mit Erkennungsmodus für geöffnete Fenster	[nein]
				Mit Fernbedienungsregelung	[nein]
				Mit adaptiver Startsteuerung	[nein]
				Mit Betriebszeitbegrenzung	[nein]
				Mit Schwarzkugelsensor	[nein]
Kontaktdaten	Midea Europe GmbH Ludwig-Erhard-Straße 14, 65760 Eschborn, Germany				
Anmerkung: Bei elektrischen Raumheizgeräten darf die jahreszeitbedingte Raumheizungs-Energieeffizienz η_s nicht schlechter sein, als der angegebene Wert für die Nennwärmeleistung des Geräts.					
Heizenergieeffizienz von saisonalen Raumheizungen im Vergleich zu allen Raumheizungen, außer kommerziellen Raumheizungen, η_s (%)				36	

Garantie/Kundendienst

Wir gratulieren Ihnen zu Ihrem neuen Gerät und sind überzeugt, dass Sie mit diesem modernen Gerät zufrieden sein werden und Ihre Freude daran haben.

Wenn Sie jedoch einen Grund für eine Reklamation erkennen, nehmen Sie bitte Kontakt mit uns auf:

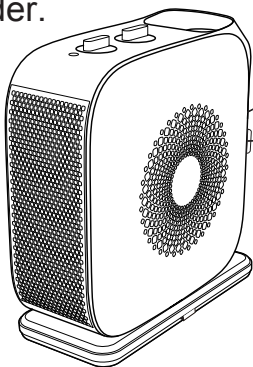
Midea Europe GmbH
Ludwig-Erhard-Str. 14
65760 Eschborn

Telefon: 06196-90 20 - 0
Fax: 06196-90 20 -120
Internet: www.midea.com/de

Kundendienst:
Telefon: 06196-90 20 - 0
Fax: 06196-90 20 -120
E-mail: kundenservice@midea.com

Geben Sie im Fall einer technischen Störung Ihre genaue Adresse, Telefonnummer, Kaufvertragsnummer und den Gerätetyp (vom Typenschild des Geräts) an. Eine genaue Fehlerbeschreibung spart Zeit und Geld. Bei speziellen Fragen wenden Sie sich bitte an den Kundendienst.

Vor dem Anruf beim Kundendienst:

Überprüfen Sie, ob ein Bedienungsfehler oder eine Ursache vorliegt, die nichts mit der Funktion Ihres Geräts zu tun hat.

Bitte beachten Sie den Hinweis im Benutzerhandbuch und prüfen Sie, ob:

- der Netzstecker in der Steckdose steckt;
- der Netzstecker beschädigt ist;
- der Strom eingeschaltet ist.

Garantiebedingungen

Dieses Gerät wurde gemäß den modernsten Methoden gefertigt und getestet. Der Verkäufer garantiert einwandfreies Material und ordnungsgemäße Fertigung für einen Zeitraum von 24 Monaten ab Verkaufsdatum für den Endverbraucher. Das Gerät ist nicht für den kommerziellen Gebrauch geeignet.

Der Garantieanspruch erlischt bei einem Eingriff des Käufers oder Dritten. Schäden, die durch unsachgemäße Behandlung oder Bedienung, fehlerhafte Installation oder Lagerung, unsachgemäßen Anschluss oder Installation sowie durch höhere Gewalt oder andere äußere Einflüsse verursacht werden, fallen nicht unter diese Garantie.

Bei Reklamationen behält sich der Hersteller das Recht vor, defekte Teile nachzubessern oder das Gerät zu ersetzen oder auszutauschen.

Nur wenn es nicht möglich ist, den bestimmungsgemäßen Gebrauch des Geräts durch Reparatur oder Austausch des Gerätes zu erreichen, kann der Käufer innerhalb von 6 Monaten ab Kaufdatum eine Minderung des Kaufpreises oder die Aufhebung des Kaufvertrags verlangen.

Schadenersatzansprüche, auch für Folgeschäden, sind ausgeschlossen, es sei denn, sie beruhen auf Vorsatz oder grober Fahrlässigkeit.

Der Garantieanspruch besteht nur bei Vorlage des Produkts und des Kaufbelegs. Diese Garantie ist innerhalb Deutschlands gültig.

Importiert durch:
Midea Europe GmbH
Ludwig-Erhard-Str. 14
65760 Eschborn Germany

Midea Europe GmbH

Ludwig-Erhard-Str.14, 65760 Eschborn, Germany

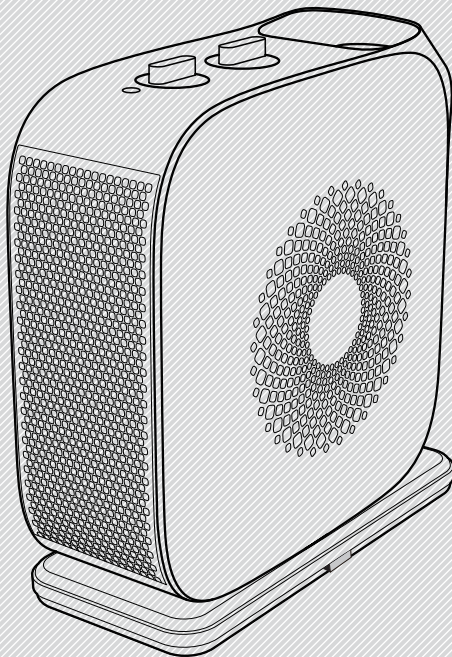

OWNER'S MANUAL

PTC FAN HEATER

MODEL: NTY15-19CA

This product is only suitable for well insulated spaces or occasional use.

READ AND SAVE THESE INSTRUCTIONS

Attention: Pictures in the IM are for reference only.

SAFETY INSTRUCTION



1. **Warning:** In order to avoid overheating, do not cover the heater.
2. If the supply cord is damaged, it must be replaced by the manufacturer or its service agent or a similarly qualified person in order to avoid a hazard.
3. This appliance can be used by children aged from 8 years and above and persons with reduced physical, sensory or mental capabilities or lack of experience and knowledge if they have been given supervision or instruction concerning use of the appliance in a safe way and understand the hazards involved. Children shall not play with the appliance. Cleaning and user maintenance shall not be made by children without supervision.
4. The heater must not be located immediately below a socket-outlet.
5. Do not use this heater in the immediate surroundings of a bath, a shower or a swimming pool.
6. Children of less than 3 years should be kept away unless continuously supervised.

Children aged from 3 years and less than 8 years shall only switch on/off the appliance provided that it has been placed or installed in its intended normal operating position and they have been given supervision or instruction concerning use of the appliance in a safe way and understand the hazards involved. Children aged from 3 years and less than 8 years shall not plug in, regulate and clean the appliance or perform user maintenance.

7. **CAUTION** — Some parts of this product can become very hot and cause burns. Particular attention has to be given where children and vulnerable people are present.



8.  Correct Disposal of this product

This marking indicates that this product should not be disposed with other household wastes throughout the EU. To prevent possible harm to the environment or human health from uncontrolled waste disposal, recycle it responsibly to promote the sustainable reuse of material resources. To return your used device, please use the return and collection systems or contact the retailer where the product was purchased. They can take this product for environmental safe recycling.

PART FIGURE

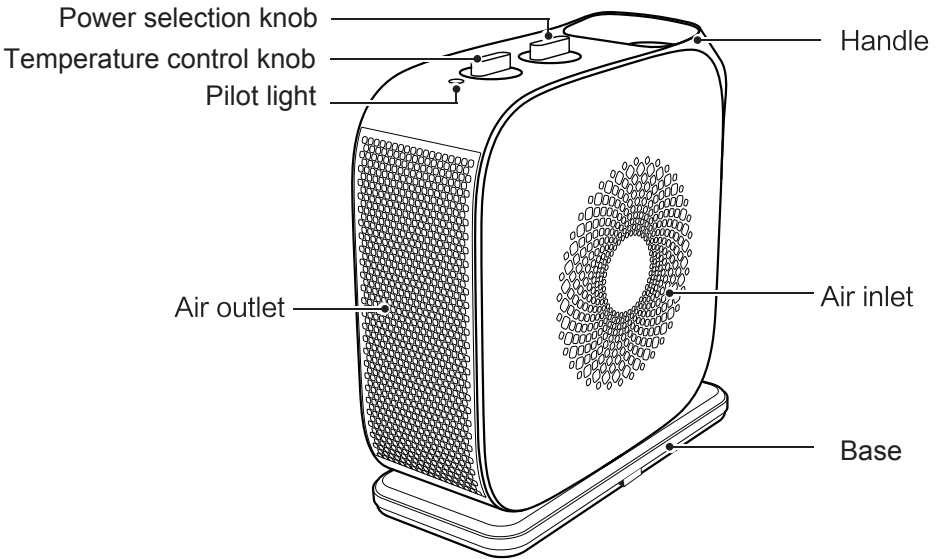

OPERATING INSTRUCTION



Check before turning on the machine

1. Check if the power wire is under good condition.
2. The product adopts 220-240V AC power supply, before use, please confirm if the rated current of the power socket meets the local requirements with safe grounding device, otherwise, please replace it with the qualified socket.

Temperature Control Knob

Insert the plug into the power socket, then turn the Temperature Control knob clockwise, when hearing the “popping” sound (it means the temperature controller is on), adjust the Temperature Control knob to the desired temperature level.

Power Selection Knob

Turn the Power selection knob to select between 4 functions: Low “”1000W, High “”1500W ,Low swing 1000W(LOW OSC),High swing 1500W(HIGH OSC)

Turn off the Heater

- A. Turn the Power selection knob to OFF position.
- B. Turn the Temperature Control knob anticlockwise to the initial position.
- C. Remove the power plug, store the heater after the entire machine has become cool.

Safety Protection

1.Overheat protection: When the temperature in the heater is too high due to abnormality in the use environment or improper use, the thermostat device can automatically cut off the power and the heater stops working. After the whole heater is cooling, the heater can return to the normal use after removing the abnormality.

2.Inversion protection: When the whole heater is inverted, the safety system will automatically cut off the power, and return to the work state before inversion after the body is placed upright.

MAIN TECHNOLOGY SPECIFICATIONS

Power supply: AC 220-240V ~ 50Hz

MODEL	POWER REGULATION RANGE (W)			
	LOW	HIGH	LOW OSC	HIGH OSC
NTY15-19CA	1000	1500	1000	1500

Troubleshooting

If the product does not operate or does not operate properly, first check according to the following list. If the reason the product does not operate or does not operate properly is not included in the following list, the product may have failed. At this time, it is recommended to send the product to the dealer for treatment.

Problem	Possible Cause	Solution
After the power is engaged, the power indicator light does not illuminate and the machine does not work.	The plug may not be plugged well.	Check whether the plug is properly inserted into the receptacle.
	The temperature control knob is not turned in place.	Check whether the temperature control knob is turned to the ON position.
The machine suddenly stops during heating.	The temperature exceeds the threshold of the thermal cut-off.	Cool the machine before use.

READ AND SAVE THESE INSTRUCTIONS

CLEANING AND MAINTENANCE INSTRUCTION

1. Light accumulated dust may be removed from the heater with a soft cloth. Wipe the exterior surfaces of the heater occasionally with a cloth moistened (not dripping wet) with a solution of mild detergent and water. Dry the case thoroughly with a soft dry cloth before operating the heater.
2. The fan motor is lubricated by the factory, and will require no further lubrication.
3. No other user maintenance is required or recommended. If service is required, send your heater to the nearest authorized servicedepot.
4. Store heater in a clean and dry place when not in use.

REMEMBER - Portable electric heaters are designed for spot heating, or as a supplementary heat source. They are not intended to be main sources of heat during the normal heating season.

Note: There may be trace of smoke or odour when unit is first operated. Do not be on the heating coil during the manufacturing process. It will quickly evaporate, and should not reoccur.

5. Remove the side panels according to the removal instructions as indicated as below picture. Take out the filter and wash it with clean water. After the filter is dry, put it back in place

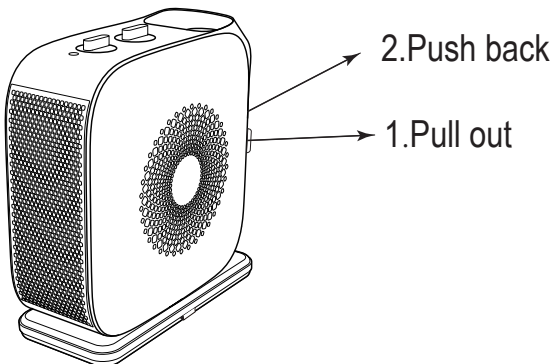

Table for information requirements for electric local space heaters					P
Model identifier(s): NTY15-19CA					
Item	Symbol	Value	Unit	Item	Unit
Heat output				Type of heat input, for electric local space heaters only (select one)	
Nominal heat output	P _{nom}	1.5	kW	Manual heat charge control with integrated thermostat	[no]
Minimum heat output (indicative)	P _{min}	1.0	kW	Manual heat charge control with room and/or outdoor temperature feedback	[no]
Maximum continuous heat output	P _{max}	1.5	kW	Electronic heat charge control with room and/or outdoor temperature feedback	[no]
Auxiliary electricity consumption				Fan assisted heat output	[no]
At nominal heat output	e _{lmax}	1.5	kW	Type of heat output/room temperature control (select one)	
At minimum heat output	e _{lmin}	1.0	kW	Single stage heat output and no room temperature control	[no]
In standby mode	e _{lSB}	N/A	kW	Two or more manual stages, no room temperature control	[no]
				With mechanic thermostat room temperature control	[yes]
				With electronic room temperature control	[no]
				Electronic room temperature control plus day timer	[no]
				Electronic room temperature control plus week timer	[no]
				Other control options (multiple selections possible)	
				Room temperature control, with presence detection	[no]
				Room temperature control, with open window detection	[no]
				With distance control option	[no]
				With adaptive start control	[no]
				With working time limitation	[no]
				With black bulb sensor	[no]
Contact details:	Midea Europe GmbH Ludwig-Erhard-Straße 14, 65760 Eschborn, Germany				
Remark: For electric local space heaters, the measured seasonal space heating energy efficiency η_s cannot be worse than the declared value at the nominal heat output of the unit.					
The seasonal space heating energy efficiency of all local space heaters except commercial local space heaters, η_s (%)					36

Warranty policy / service

We congratulate you to your new device and are convinced that you will be satisfied and have your joy with this modern appliance.

However, if you recognize a reason for a complaint, please contact us:

Midea Europe GmbH	Tel.: 06196-90 20 - 0	Im Servicefall:
Ludwig-Erhard d-Str. 14	Fax: 06196-90 20 -120	Tel.: 06196-90 20 - 0
65760 Eschborn	Homepage: www.midea.com/de	Fax.: 06196-90 20 -120
		Email: kundenservice@midea.com

In case of a technical fault, enter your exact address, telephone number, sales contract number and Device type (from the type plate of the device).

A precise fault description saves you time and money. For special questions, please contact the customer service center.

Before calling for service:

Please check whether there is an operating error or a cause that has nothing to do with the function of your device.

Please observe the note in the user manual and check whether:

- The power plug is connected
- The power plug may be damaged
- Electricity is available

Warranty terms

This device has been manufactured and tested according to the most modern methods. The seller warrants for faultless material and proper manufacture for a period of 36 months from the date of sale to the end user. The unit is not suitable for commercial use.

The claim under guarantee lapses in the event of intervention by the Buyer or by a third party. Damage caused as a result of improper handling or operation, incorrect installation or storage, improper connection or installation as well as an act [...] of God or other external factors shall not be covered by this warranty.

When claims are submitted, the manufacturer reserves the right to make improvements to defective parts or to replace or exchange the device.

Only if it is not possible to achieve the intended use of the device by repairing or replacing the device, the buyer can demand a reduction of the purchase price or the cancellation of the purchase contract within 6 months from the date of purchase.

Claims for damages, including consequential damages, are excluded unless they are based on intent or gross negligence.

The guarantee claim exists only with submission of the product and the purchase receipt. This warranty is valid within Germany.

Importer by:
Midea Europe GmbH
Ludwig-Erhard-Str.14
65760 Eschborn
Germany

Midea Europe GmbH

Ludwig-Erhard-Str.14, 65760 Eschborn, Germany

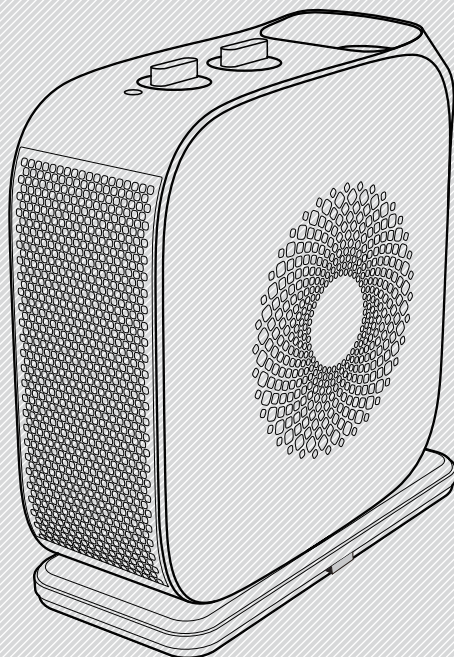

MANUEL DE L'UTILISATEUR

RADIATEUR SOUFFLANT PTC

MODELE : NTY15-19CA

Ce produit ne convient qu'aux espaces bien isolés ou à une utilisation occasionnelle.

LIRE ET CONSERVER CES INSTRUCTIONS

Attention : Les illustrations dans le manuel sont présentes uniquement à titre de référence.

CONSIGNES DE SECURITE



1. **Avertissement:** Afin d'éviter toute surchauffe, ne pas couvrir le radiateur.
2. Si le cordon d'alimentation est endommagé, il doit être remplacé par le fabricant ou son agent de service ou par une personne ayant une qualification similaire afin d'éviter un danger.
3. Cet appareil peut être utilisé par des enfants âgés de 8 ans et plus et par des personnes ayant des capacités physiques, sensorielles ou mentales réduites ou manquant d'expérience et de connaissances si elles sont supervisées ou ont reçu des instructions concernant l'utilisation de l'appareil de manière sûre et comprennent les risques encourus.
Les enfants ne doivent pas jouer avec l'appareil. Le nettoyage et l'entretien par l'utilisateur ne doivent pas être effectués par les enfants sans surveillance.
4. Le radiateur ne doit pas être situé immédiatement sous une prise de courant.
5. Ne pas utiliser ce radiateur à proximité d'un bain, d'une douche ou d'une piscine.
6. Les enfants de moins de 3 ans doivent être tenus à l'écart, sauf s'ils sont surveillés en permanence.

Les enfants âgés entre 3 ans et 8 ans ne doivent allumer/éteindre l'appareil que s'il a été placé ou installé dans la position normale de fonctionnement prévue, et s'ils sont supervisés ou s'ils ont reçu des instructions concernant l'utilisation de l'appareil en toute sécurité et s'ils comprennent les risques encourus. Les enfants âgés entre 3 ans et 8 ans ne doivent pas brancher, régler et nettoyer l'appareil ni effectuer l'entretien par l'utilisateur.

7. **ATTENTION — Certaines parties de ce produit peuvent devenir très chaudes et provoquer des brûlures. Il faut être particulièrement vigilant dans les endroits où se trouvent des enfants et des personnes vulnérables.**



8. **—** Élimination correcte de ce produit

Ce marquage indique que ce produit ne doit pas être éliminé avec d'autres déchets ménagers, cela dans toute l'UE. Afin de prévenir tout dommage éventuel pour l'environnement ou à la santé humaine dû à l'élimination incontrôlée des déchets, il convient de le recycler de manière responsable afin de promouvoir la réutilisation durable des ressources matérielles. Pour retourner votre appareil usagé, veuillez utiliser les systèmes de retour et de collecte ou contacter le détaillant où le produit a été acheté. Celui-ci pourra prendre en charge ce produit pour un recyclage sans danger pour l'environnement.

SCHEMA DES PIECES

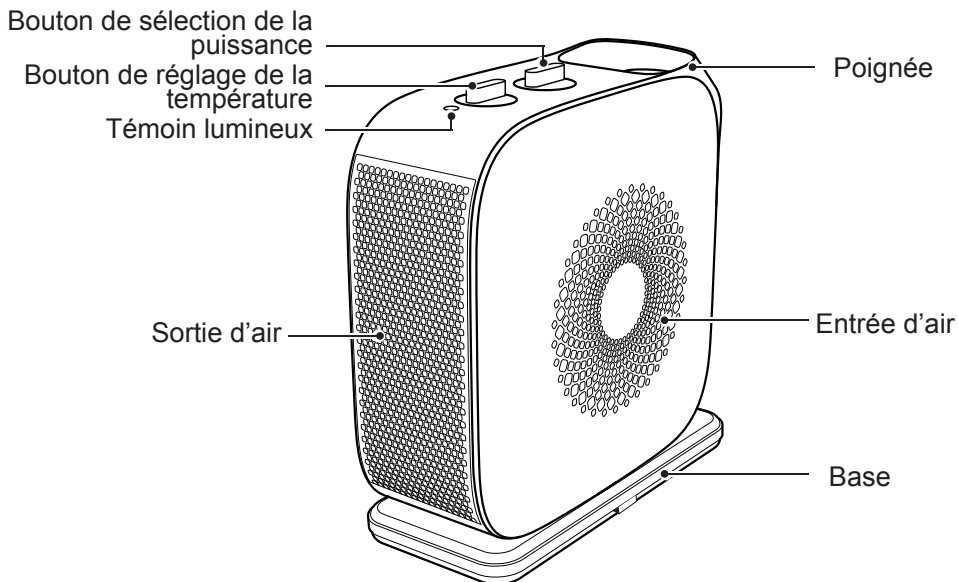

INSTRUCTIONS POUR LE FONCTIONNEMENT

A vérifier avant de mettre la machine sous tension.

1. Vérifier si le câble d'alimentation est en bon état.
2. Le produit nécessite une alimentation électrique de 220-240V AC, avant utilisation, merci de vérifier si le courant nominal de la prise de courant correspond aux exigences locales, sinon, merci de la remplacer par une prise qualifiée.

Bouton de Contrôle de la Température

Insérer la fiche dans la prise de courant, tourner ensuite le bouton de contrôle de la température dans le sens des aiguilles d'une montre. Lorsque vous entendez un bruit sec (cela signifie que le contrôleur de température est activé), régler le bouton de contrôle de la température au niveau de température souhaité.

Bouton de Sélection de la Puissance

Tourner le bouton de sélection de la puissance pour choisir parmi 4 fonctions: Faible "⏴" 1000W, Elevé "⏴⏴" 1500W, Faible avec Oscillation 1000W (OSC FAIBLE), Elevé avec Oscillation 1500W (OSC ELEVE)

Eteindre le radiateur

- A. Tourner le bouton de sélection de la puissance en position OFF.
- B. Tourner le bouton de contrôle de la température dans le sens inverse aux aiguilles d'une montre jusqu'à la position initiale.
- C. Retirer la fiche d'alimentation, ranger l'appareil une fois que l'ensemble de la machine a refroidi.

Protection de Sécurité

1. Protection contre la surchauffe : Lorsque la température de l'appareil est trop élevée en raison d'une anomalie dans l'environnement d'utilisation ou d'une mauvaise utilisation, le dispositif de thermostat peut automatiquement couper le courant, l'appareil s'arrête alors de fonctionner. Après le refroidissement de l'assemblage du radiateur, l'appareil peut revenir à une utilisation normale une fois l'anomalie éliminée.
2. Protection contre le retournement : Lorsque l'assemblage du radiateur est retourné, le système de sécurité coupe automatiquement le courant et revient à l'état de fonctionnement avant l'inversion une fois l'appareil remis à l'endroit.

SPÉCIFICATIONS TECHNOLOGIQUE DES PRISES

Alimentation électrique: AC 220-240V ~ 50Hz

MODELE	PLAGE DE RÉGULATION DE LA PUISSANCE (W)			
	FAIBLE	ELEVE	OSC FAIBLE	OSC ELEVE
NTY15-19 CA	1000	1500	1000	1500

Nettoyage et stockage

Si le produit ne fonctionne pas ou ne fonctionne pas correctement, consulter d'abord le tableau suivant. Si la raison pour laquelle le produit ne fonctionne pas ou ne fonctionne pas correctement ne figure pas dans le tableau suivant, le produit peut être défectueux. Dans ce cas, il est recommandé d'envoyer le produit au revendeur pour réparation.

Problème	Cause possible	Solution
Après la mise sous tension, le témoin d'alimentation ne s'allume pas et la machine ne fonctionne pas.	La prise n'est pas correctement connectée.	Vérifier si la prise d'alimentation est bien insérée dans la prise de courant réceptacle.
	Le bouton de contrôle de la température n'est pas placé correctement.	Vérifier si le bouton de contrôle de la température est tourné sur la position ON.
L'appareil s'arrête soudainement pendant le chauffage.	La température dépasse le seuil de la coupure thermique.	Refroidir la machine avant de l'utiliser.

LIRE ET CONSERVER CES INSTRUCTIONS

INSTRUCTIONS DE NETTOYAGE ET D'ENTRETIEN

1. Une légère couche de poussière accumulée peut être enlevée de l'appareil de chauffage à l'aide d'un chiffon doux. Essuyer de temps en temps les surfaces extérieures de l'appareil à l'aide d'un chiffon humidifié (mais non mouillé) avec une solution de détergent doux et d'eau. Sécher soigneusement le boîtier à l'aide d'un chiffon doux et sec avant d'utiliser l'appareil.
2. Le moteur du ventilateur est lubrifié en usine et ne nécessite aucune autre lubrification.
3. Aucun autre entretien par l'utilisateur n'est nécessaire ou recommandé. Si un entretien s'avère nécessaire, envoyer votre appareil au centre d'entretien agréé le plus proche.
4. Ranger l'appareil dans un endroit propre et sec lorsqu'il n'est pas utilisé. **A NE PAS OUBLIER** - Les radiateurs électriques portatifs sont conçus pour un chauffage ponctuel ou comme source de chaleur supplémentaire. Ils ne sont pas destinés à être la source principale de chaleur pendant la saison de chauffage normale.

Remarque : Il peut y avoir une légère émanation de fumée ou d'odeur lors de la première utilisation de l'appareil.

5. Retirer les panneaux latéraux en suivant les instructions de retrait indiquées sur la photo ci-dessous. Sortir le filtre et le laver à l'eau claire. Une fois le filtre sec, le remettre en place.



Tableau des exigences en matière d'information pour les chauffages électriques locaux					P
Identifiant(s) du modèle : NTY15-19CA					
Elément	Symbole	Valeur	Unité	Elément	Unité
Puissance thermique				Type d'apport de chaleur, uniquement pour les radiateurs électriques à accumulation locale (sélectionner une option)	
Puissance thermique nominale	Pnom	1.5	kW	Régulation manuelle de la charge thermique, avec thermostat intégré	[Non]
Puissance thermique minimale (indicative)	Pmin	1.0	kW	Régulation manuelle de la charge thermique avec retour d'informations sur la température ambiante et/ou extérieure	[Non]
Puissance maximale de chaleur continue	Pmax,c	1.5	kW	Régulation électronique de la charge thermique avec retour d'informations sur la température ambiante et/ou extérieure	[Non]
Consommation électrique auxiliaire				Sortie de chaleur assistée par ventilateur	
A puissance thermique nominale	elmax	1.5	kW	Type de contrôle de la puissance calorifique et de la température ambiante (sélectionner une option)	
A puissance thermique minimale	elmin	1.0	kW	Sortie de chaleur en une seule étape et pas de contrôle de la température ambiante	
En mode de veille	eISB	N/A	kW	Deux étapes manuelles ou plus, pas de contrôle de la température ambiante	
				Contrôle de la température ambiante avec thermostat mécanique	
				Avec contrôle électronique de la température ambiante	
				Régulation électronique de la température ambiante et minuterie quotidienne	
				Régulation électronique de la température ambiante et minuterie hebdomadaire	
				Autres options de contrôle (sélections multiples possibles)	
				Contrôle de la température ambiante, avec détection de présence	
				Contrôle de la température ambiante, avec détection de fenêtre ouverte	
				Avec option de contrôle de distance	
				Avec contrôle adaptatif du démarrage	
				Avec limitation de la durée de fonctionnement	
				Avec capteur à ampoule noire	
Coordonnées de contact :		Midea Europe GmbH Ludwig-Erhard-Straße 14, 65760 Eschborn, Germany			
Remarque: Concernant les chauffages électriques locaux, l'efficacité énergétique saisonnière mesurée du chauffage des locaux η_s ne peut être inférieure à la valeur déclarée à la puissance thermique normale de l'appareil.					
L'efficacité énergétique saisonnière de tous les appareils de chauffage locaux, à l'exception des appareils de chauffage commerciaux, η_s (%)					36

Politique de garantie / service

Nous vous félicitons pour l'acquisition de votre nouvel appareil et sommes convaincus que vous serez satisfait et apprécierez cet appareil moderne.

Toutefois, si vous reconnaissez un motif de plainte, veuillez nous contacter :

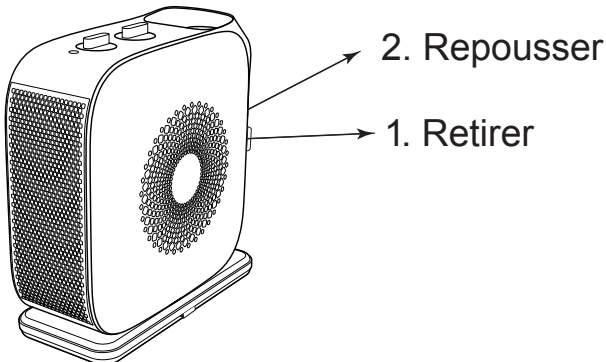
Midea Europe GmbH	Téléphone: 06196-90 20 - 0	En cas de dépannage:
Ludwig-Erhard-Str. 14	Fax: 06196-90 20 -120	Téléphone: 06196-90 20 -120
65760 Eschborn	Pag d'accueil: www.midea.com/de	Fax: 06196-90 20 -120
		Email: kundenservice@midea.com

En cas de panne technique, indiquez votre adresse exacte, votre numéro de téléphone, le numéro du contrat de vente et le type d'appareil (d'après la plaque signalétique de l'appareil). Une description précise de la panne vous permet d'économiser du temps et de l'argent. Pour toute question particulière, veuillez contacter le centre de service à la clientèle.

Avant d'appeler pour un dépannage:

Veuillez vérifier s'il y a une erreur de fonctionnement ou une cause qui n'a rien à voir avec le fonctionnement de votre appareil.

Veuillez respecter les consignes figurant dans le manuel d'utilisation et vérifier si :

- La fiche d'alimentation est branchée
- La prise de courant n'est pas endommagée
- L'électricité est disponible

Conditions de garantie

Cet appareil a été fabriqué et testé selon les méthodes les plus modernes. Le vendeur garantit un matériel irréprochable et une fabrication correcte pendant une période de 24 mois à compter de la date de vente à l'utilisateur final. L'appareil n'est pas adapté à un usage commercial.

Le droit à la garantie s'éteint en cas d'intervention de l'acheteur ou d'un tiers. Les dommages causés par une mauvaise manipulation ou utilisation, une installation ou un stockage incorrect, un raccordement ou une installation incorrecte ainsi que par un cas de force majeure ou d'autres facteurs externes ne sont pas couverts par la présente garantie.

En cas de réclamation, le fabricant se réserve le droit d'apporter des améliorations aux pièces défectueuses ou de remplacer ou d'échanger l'appareil.

Dans le cas uniquement où il n'est pas possible d'atteindre l'utilisation prévue de l'appareil en le réparant ou en le remplaçant, l'acheteur peut demander une réduction du prix d'achat ou l'annulation du contrat d'achat dans un délai de 6 mois à compter de la date d'achat. Les demandes de dommages et intérêts, y compris les dommages indirects, sont exclues, sauf si elles sont fondées sur une intention ou une négligence grave.

La demande de garantie n'existe qu'avec la présentation du produit et du reçu d'achat. Cette garantie est valable en Allemagne.

Importé par:
Midea Europe GmbH
Ludwig-Erhard-Str. 14
65760 Eschborn Germany

Midea Europe GmbH

Ludwig-Erhard-Str.14, 65760 Eschborn, Germany

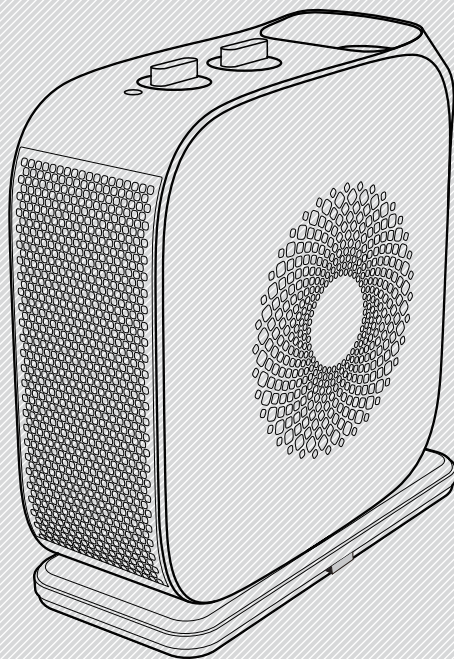

MANUALE D'USO

TERMOVENTILATORE PTC

MODELLO: NTY15-19CA

Questo prodotto è adatto solo per spazi ben isolati o per un uso occasionale.

LEGGERE E SALVARE QUESTE ISTRUZIONI

Attenzione: le immagini nella manuale sono solo per riferimento.

MISURE IMPORTANTI DI TUTELA



1. **Attenzione:** per evitare il surriscaldamento, non coprire il riscaldatore.
2. Se il cavo di alimentazione è danneggiato, deve essere sostituito dal produttore o dal rivenditore o da una persona altrettanto qualificata al fine di evitare qualsiasi pericolo.
3. Questo apparecchio può essere usato da bambini di età pari o superiore a 8 anni e da persone con ridotte capacità fisiche, sensoriali o mentali o con mancanza di esperienza e conoscenza, se sono supervisionati o hanno ricevuto istruzioni sull'uso dell'apparecchio in modo sicuro e comprendono i pericoli connessi. I bambini non devono giocare con l'apparecchio. La pulizia e la manutenzione dell'utente non devono essere effettuate da bambini senza supervisione.
4. Il riscaldatore non deve essere collocato direttamente sotto una presa di corrente.
5. Non utilizzare questo riscaldatore nelle immediate vicinanze di un bagno, una doccia o una piscina.
6. I bambini di età inferiore ai 3 anni devono essere tenuti lontani, a meno che non siano costantemente sorvegliati.

I bambini di età compresa tra i 3 e gli 8 anni possono accendere e spegnere l'apparecchio solo se questo è stato collocato o installato nella posizione di funzionamento normale prevista e se sono stati sorvegliati o istruiti sull'uso dell'apparecchio in modo sicuro e hanno compreso i pericoli connessi. I bambini di età compresa tra 3 anni e meno di 8 anni non devono collegare, regolare e pulire l'apparecchio o eseguire la manutenzione.

7. **ATTENZIONE** — alcuni componenti di questo prodotto possono surriscaldarsi e causare ustioni. Prestare particolare attenzione in presenza di bambini e persone vulnerabili.



8.  Smaltimento corretto del prodotto
Questo marchio indica che questo prodotto non deve essere smaltito insieme ad altri rifiuti domestici in tutta l'UE. Per evitare eventuali danni all'ambiente o alla salute umana derivanti da uno smaltimento incontrollato dei rifiuti, riciclarlo responsabilmente per promuovere il riutilizzo sostenibile delle risorse materiali. Per restituire il dispositivo usato, avvalersi dei sistemi di restituzione e raccolta o contattare il rivenditore dove il prodotto è stato acquistato. Questi possono ritirare il prodotto per un riciclaggio sicuro dal punto di vista ambientale.

FIGURA DELLE PARTI



ISTRUZIONI PER L'USO

Controllare prima di accendere il dispositivo

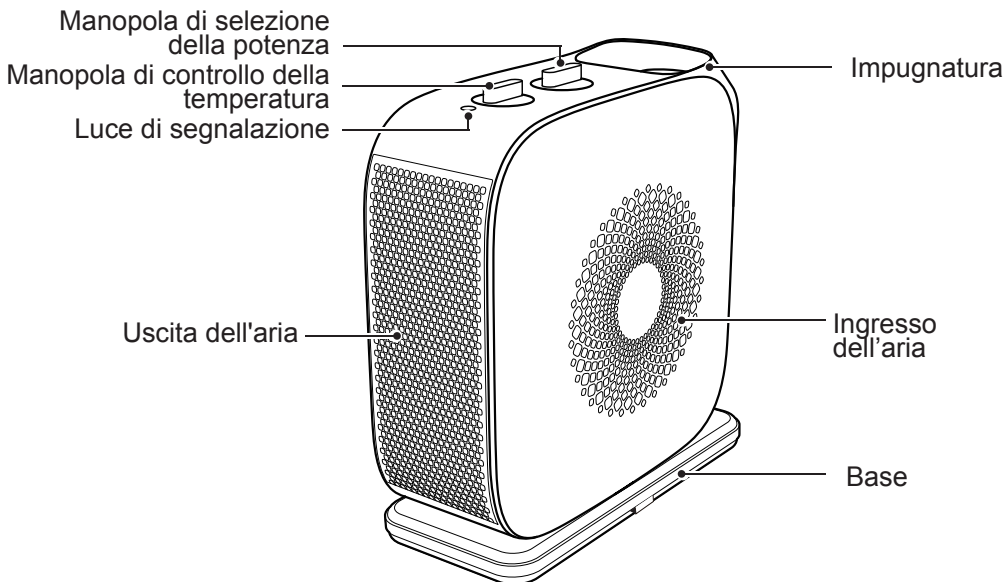
1. Verificare che il filo di alimentazione sia in buone condizioni.
2. Il prodotto adotta un alimentatore CA da 220V ~ 240V AC, prima dell'uso, si prega di confermare che la corrente nominale della presa soddisfi i requisiti locali, altrimenti si prega di sostituirlo con la presa adatta.

Manopola di controllo della temperatura

Inserire la spina nella presa di corrente, quindi ruotare la manopola di controllo della temperatura in senso orario, quando si sente il suono "pop" (significa che il regolatore di temperatura è acceso), regolare la manopola di controllo della temperatura al livello di temperatura desiderato.

Manopola di selezione della Potenza

Ruotare la manopola di selezione della potenza per selezionare tra 4 funzioni: bassa (☺) 1000 W, alto (☹) 1500 W, oscillazione bassa 1000 W (OSC. BASSA), oscillazione alta 1500 W (OSC. ALTA)

Spegnimento del termoventilatore

- A. Ruotare la manopola di selezione della potenza sulla posizione OFF.
- B. Ruotare la manopola di controllo della temperatura in senso antiorario fino alla posizione iniziale.
- C. Rimuovere la spina di alimentazione, riporre il termoventilatore dopo che la macchina intera si è raffreddata.

Protezione di sicurezza

1. Protezione dal surriscaldamento: quando la temperatura nel termoventilatore è troppo alta a causa di un'anomalia nell'ambiente d'uso o di un uso improprio, il termostato può tagliare automaticamente l'alimentazione e il termoventilatore smette di funzionare. Il termoventilatore può tornare al normale utilizzo dopo aver rimosso l'anomalia.
2. Protezione dal capovolgimento: quando il termoventilatore viene capovolto, il sistema di sicurezza interrompe automaticamente l'alimentazione e ritorna allo stato di funzionamento prima del capovolgimento dopo che il corpo è stato messo in posizione verticale.

PRINCIPALI SPECIFICHE TECNICHE

Alimentazione: CA 220-240 V ~ 50 Hz

MODELLO	GAMMA DI REGOLAZIONE DELLA POTENZA (W)			
	BASSA	ALTA	OSC BASSA	OSC ALTA
NTY15-19 CA	1000	1500	1000	1500

Risoluzione dei problemi

Si le produit ne fonctionne pas ou ne fonctionne pas correctement, consulter d'abord le tableau suivant. Si la raison pour laquelle le produit ne fonctionne pas ou ne fonctionne pas correctement ne figure pas dans le tableau suivant, le produit peut être défectueux. Dans ce cas, il est recommandé d'envoyer le produit au revendeur pour réparation.

Problema	Possibile causa	Soluzione
Dopo aver inserito l'alimentazione, la spia di alimentazione non si accende e la macchina non funziona.	La spina potrebbe non essere inserita correttamente.	Controllare se la spina è inserita correttamente nella presa.
	La manopola di regolazione della temperatura non è ruotata in posizione.	Controllare se la manopola di controllo della temperatura è ruotata in posizione ON.
La macchina si arresta improvvisamente durante il riscaldamento.	La temperatura supera la soglia di interruzione termica.	Far raffreddare la macchina prima dell'uso.

LEGGERE E SALVARE QUESTE ISTRUZIONI

PULIZIA E MANUTENZIONE

1. La polvere leggera accumulata può essere rimossa dal riscaldatore con un panno morbido. Pulire le superfici esterne del termoventilatore occasionalmente con un panno inumidito (non bagnato) con una soluzione di detergente delicato e acqua. Asciugare bene l'involucro con un panno morbido e asciutto prima di mettere in funzione il termoventilatore.
2. Il motore del termoventilatore è lubrificato in fabbrica e non necessita di ulteriore lubrificazione.
3. Non è richiesta o raccomandata ulteriore manutenzione da parte dell'utente, se è richiesta, inviare il termoventilatore al più vicino centro di assistenza autorizzato.
4. Stoccare il termoventilatore in un luogo pulito e asciutto quando non viene utilizzato.

NOTA - I termoventilatori elettrici portatili sono progettati per il riscaldamento a punti, o come fonte di calore supplementare. Non sono destinati a essere fonti principali di calore durante la normale stagione di riscaldamento.

Nota: Possono essere emesse tracce di fumo o odore quando l'unità viene messa in funzione per la prima volta. Non toccare la serpentina di riscaldamento durante il processo di fabbricazione. Evaporerà rapidamente e non dovrebbe ripresentarsi.

5. Questo termoventilatore non può raggiungere un controllo accurato della temperatura dell'ambiente, e quindi non può essere utilizzato come dispositivo di isolamento per l'ambiente di stoccaggio, oggetti, animali e piante.



Tabella per i requisiti informativi per i termoventilatori elettrici locali					P
ID modello: NTY15-19CA					
Articolo	Simbolo	Valore	Unità	Articolo	Unità
Produzione di calore				Tipo di ingresso del calore, solo per termoventilatori di ambiente locali ad accumulo elettrici (selezionare uno)	
Produzione di calore nominale	Pnom	1.5	kW	Controllo manuale della carica termica, con termostato integrato	[no]
Produzione di calore minima (indicativa)	Pmin	1.0	kW	Controllo manuale della carica termica con feedback sulla temperatura ambiente e/o esterna	[no]
Produzione di calore continua massima	Pmax,c	1.5	kW	Controllo elettronico della carica termica con feedback sulla temperatura della stanza e/o esterna	[no]
Consumo ausiliario di elettricità				Uscita di calore assistita del ventilatore	
Alta produzione di calore nominale	elmax	1.5	kW	Tipo di uscita di calore/controllo della temperatura ambiente (selezionarne uno)	
Alta produzione di calore minima	elmin	1.0	kW	Produzione di calore a stadio singolo e nessun controllo della temperatura ambiente	
In modalità standby	eISB	N/A	kW	Due o più fasi manuali, nessun controllo della temperatura ambiente	
				Con termostato meccanico per il controllo della temperatura ambiente	
				Con controllo elettronico della temperatura ambiente	
				Controllo elettronico della temperatura ambiente più timer diurno	
				Controllo elettronico della temperatura ambiente più timer settimanale	
				Altre opzioni di controllo (è possibile effettuare più selezioni)	
				Controllo della temperatura ambiente, con rilevamento presenza	
				Controllo della temperatura ambiente, con rilevamento di finestre aperte	
				Con opzione di controllo della distanza	
				Con controllo di avvio adattivo	
				Con limitazione dell'orario di funzionamento	
				Con sensore lampadina spenta	
Dati di contatto:	Midea Europe GmbH Ludwig-Erhard-Straße 14, 65760 Eschborn, Germany				
Osservazione: Per i termoventilatori elettrici locali, l'efficienza energetica del riscaldamento stagionale misurato η_s non può essere inferiore del valore dichiarato all'aumento di calore nominale dell'unità.					
L'efficienza energetica stagionale del riscaldamento degli spazi di tutti i termoventilatori locali, eccetto i termoventilatori locali commerciali, η_s (%)					36

Politica di garanzia/assistenza

Congratulazioni per l'acquisto di questo apparecchio: siamo convinti che sarete soddisfatti di questo moderno elettrodomestico.

Tuttavia, se avete un motivo per un reclamo, vi preghiamo di contattarci a:

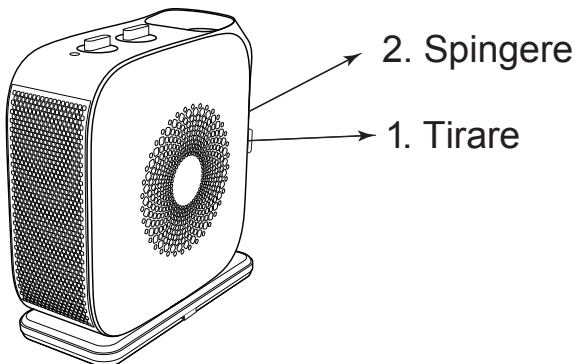
Midea Europe GmbH
Ludwig-Erhard-Str. 14
65760 Eschborn

Telefono: 06196-90 20 - 0
Fax: 06196-90 20 -120
Sito web: www.midea.com/de

In caso di assistenza:
Telefono: 06196-90 20 - 0
Fax: 06196-90 20 -120
E-mail: kundenservice@midea.com

In caso di guasto tecnico, indicare l'indirizzo esatto, il numero di telefono, il numero di contratto di vendita e il tipo di apparecchio (sulla targhetta dell'apparecchio).

Una descrizione precisa del guasto vi fa risparmiare tempo e denaro. Per domande particolari, contattare il centro di assistenza clienti.

Prima di richiedere l'assistenza:

Verificare se c'è un errore di funzionamento o una causa che non ha nulla a che fare con la funzione dell'apparecchio. Consultare il manuale d'uso e verificare se:

- La spina di alimentazione è collegata
- La spina di alimentazione è danneggiata
- L'elettricità è disponibile

Termini di garanzia

Questo dispositivo è stato prodotto e testato secondo i metodi più moderni. Il venditore garantisce per un periodo di 24 mesi dalla data di vendita all'utente finale che il materiale è privo di difetti. L'apparecchio non è adatto all'uso commerciale.

Il diritto di garanzia decade in caso di intervento da parte dell'acquirente o di terzi.

Non sono coperti dalla presente garanzia i danni causati da manipolazione o funzionamento impropri, installazione o stoccaggio non corretti, collegamento o installazione impropri, nonché da un evento [...] di forza maggiore o da altri fattori esterni.

In caso di reclami, il produttore si riserva il diritto di apportare miglioramenti alle parti difettose o di sostituire queste ultime o l'apparecchio.

Solo se non è possibile raggiungere l'uso previsto del dispositivo riparando o sostituendo il dispositivo, l'acquirente può richiedere una riduzione del prezzo di acquisto o la risoluzione del contratto di acquisto entro 6 mesi dalla data di acquisto.

Le richieste di risarcimento danni, compresi i danni derivanti, sono escluse, a meno che non siano basate su dolo o grave negligenza.

Il diritto di garanzia sussiste solo con la presentazione del prodotto e della ricevuta d'acquisto. La presente garanzia è valida in Germania.

Importato da:

Midea Europe GmbH
Ludwig-Erhard-Str. 14
65760 Eschborn Germany

Midea Europe GmbH

Ludwig-Erhard-Str.14, 65760 Eschborn, Germany