



**REFRIGERADOR
CONGELADOR**

Advertencia: Antes de utilizar este producto, lea atentamente este manual y guárdelo para futuras consultas.

El diseño y las especificaciones están sujetos a cambios sin previo aviso con el fin de mejorar el producto. Consulte con su distribuidor o fabricante para obtener más detalles.



MANUAL DE USUARIO

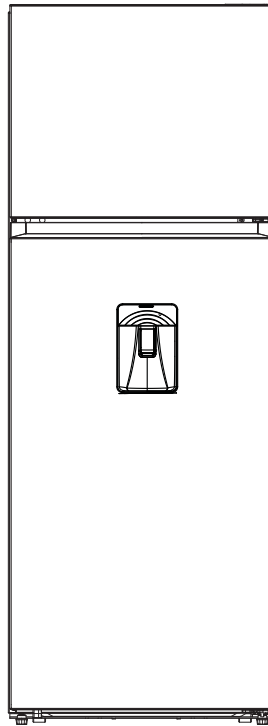

**MODELOS:
MDRT385MTM50W**

www.midea.com.mx





CONTENIDO

LEA ESTE MANUAL

Dentro de este manual del usuario encontrará muchos consejos útiles sobre cómo utilizar y mantener su refrigerador.

Un poco de cuidado preventivo de su parte puede ahorrar una gran cantidad de tiempo y dinero durante la vida de su refrigerador.

CONTENIDO

Instrucciones de seguridad	03
Instalación.....	08
Componentes del producto.....	13
Funciones	14
Limpieza y Mantenimiento	16
Solución de problemas	18

Hemos incluido algunos mensajes importantes de seguridad en este manual y en su electrodoméstico. Lea y obedezca siempre todos los mensajes de seguridad.



Este es el símbolo de advertencia de seguridad.

Este símbolo llama la atención sobre peligros potenciales que pueden ocasionar la muerte o una lesión a usted y a los demás.

Todos los mensajes de seguridad irán a continuación del símbolo de advertencia de seguridad y de la palabra "PELIGRO" o "ADVERTENCIA". Estas palabras significan:



PELIGRO

Si no sigue las instrucciones de inmediato usted puede morir o sufrir una lesión grave.



ADVERTENCIA

Si no sigue las instrucciones, usted puede morir o sufrir una lesión grave.

Todos los mensajes de seguridad le dirán el peligro potencial, le dirán como reducir las posibilidades de sufrir una lesión y lo que puede suceder si no se siguen las instrucciones.





INSTRUCCIONES DE SEGURIDAD



ADVERTENCIA

- No dañar el circuito de refrigerante.
- No utilice electrodomésticos dentro de los compartimientos de alimentos del aparato, a menos que sean del tipo recomendado por el fabricante.



PELIGRO

Peligro de atrapamiento de niños

Antes de tirar su refrigerador viejo o congelador, quitar las puertas y dejar los estantes en el lugar para que los niños no puedan subir fácilmente dentro.

- El aparato debe desenchufarse después del uso y antes de realizar el mantenimiento del usuario en el aparato.
- Este aparato puede ser utilizado por niños mayores de 8 años y personas con capacidades físicas o mentales diferentes o por falta de experiencia y conocimiento si se les ha dado supervisión o instrucciones sobre el uso del aparato de forma segura y entienden los peligros involucrados. Los niños no deben jugar con el aparato. La limpieza y el mantenimiento del usuario no deben ser realizados por niños sin supervisión.
- Si el cable de alimentación está dañado, debe ser reemplazado por el fabricante, su agente de servicio o personas calificadas para evitar riesgos.
- Por favor cuanto a la eliminación del refrigerador siga las regulaciones locales para el gas de soplado inflamable y el refrigerante. Antes de desechar el aparato, retire las puertas para evitar que los niños queden atrapados.

-Este aparato no se destina para utilizarse por personas (incluyendo niños) cuya capacidades físicas, sensoriales o mentales sean diferentes o estén reducidas, o carezcan de experiencia o conocimiento, a menos que dichas personas reciban una supervisión o capacitación para el funcionamiento de aparato por persona responsable de su seguridad.

-Los niños deben supervisarse para asegurar que ellos no empleen los aparatos como juguete.

-ADVERTENCIA -Mantener libres de obstrucción las aperturas de ventilación en el envoltorio del aparato o de la estructura para empotrar

-ADVERTENCIA -No utilizar dispositivos mecánicos u otros medios para acelerar el proceso de deshielo, diferentes a los que recomienda el fabricante.

-ADVERTENCIA -No dañar el circuito de refrigeración.

-ADVERTENCIA -No utilizar aparatos eléctricos dentro de los compartimientos del almacenamiento de alimento del aparato, a menos que sean del tipo que recomienda el fabricante.





INSTRUCCIONES DE SEGURIDAD

- Este refrigerador está destinado a ser utilizado en el hogar y aplicaciones domésticas similares, como:
 - *Áreas de cocina para personal en tiendas, oficinas y otros entornos de trabajo.
 - *Granjas y clientes en hoteles, moteles y otros entornos de tipo residencial.
 - *Hostales
 - *Catering y aplicaciones no comerciales similares.
- No almacene ni use gasolina o cualquier licor y líquidos inflamables dentro o en las proximidades del refrigerador.
- No utilice extensiones con este producto. Si el cable de alimentación es demasiado corto, haga que un electricista calificado instale un toma corriente cerca del aparato. El uso de extensiones puede afectar negativamente el rendimiento del aparato.



ADVERTENCIA



Peligro de choque eléctrico

Para evitar el riesgo de una descarga eléctrica, no intente hacer reparaciones usted mismo.



ADVERTENCIA

Realizar servicio, mantenimiento o reparaciones que involucren el retiro de las cubiertas es peligroso para cualquier persona que no sea personal técnico autorizado para este fin.

Mantener libres de obstrucción las aperturas de ventilación en el envoltorio del aparato o de la estructura para empotrar.





INSTRUCCIONES DE SEGURIDAD

En este capítulo se describen aspectos importantes de seguridad para evitar lesiones en los usuarios y daños materiales. Por favor, lea en su totalidad el texto siguiente (con sus logotipos e iconos) y cumpla siempre las advertencias de seguridad.

Advertencias relativas a riesgo eléctrico

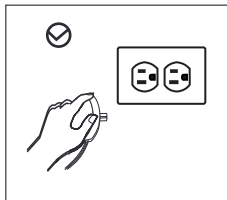

Cuando vaya a desenchufar el frigorífico, no tire del cable eléctrico; para ello, coja firmemente el enchufe y retírelo de la toma de corriente. Para garantizar la seguridad en el uso del electrodoméstico, evite que el cable eléctrico se dañe bajo ninguna circunstancia; no lo utilice si el cable o el enchufe estuvieran dañados. Los cables eléctricos gastados o dañados deberán ser sustituidos en un servicio técnico autorizado.

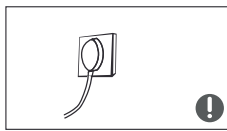

Enchufe el frigorífico a una toma de corriente exclusiva para este electrodoméstico. El cable de alimentación deberá estar firmemente enchufado a la toma de corriente, ya que de lo contrario podría producirse un incendio. Asegúrese de que la clavija de toma a tierra de la base del enchufe esté bien conectada a tierra.



En caso de fuga de gas del frigorífico o de cualquier otro gas inflamable, cierre la válvula de ese gas y abra las ventanas. No desenchufe el frigorífico ni cualquier otro electrodoméstico, ya que cualquier chispa podría provocar un incendio.

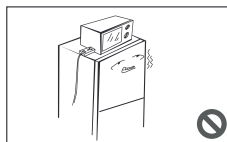

Para garantizar la seguridad, no se recomienda colocar hervidores, microondas u otro tipo de aparatos encima del frigorífico, excepto los autorizados por el fabricante. No utilice aparatos eléctricos en el lugar donde se almacene la comida.





INSTRUCCIONES DE SEGURIDAD

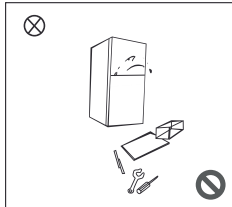

Sólo podrán llevarse a cabo las modificaciones o la eliminación del frigorífico autorizadas. Para evitar daños en los circuitos del refrigerante, la reparación y el mantenimiento del frigorífico sólo podrán ser realizados por profesionales. Si el cable de alimentación resulta dañado, éste deberá ser sustituido por el fabricante o por su servicio técnico autorizado para evitar cualquier riesgo.

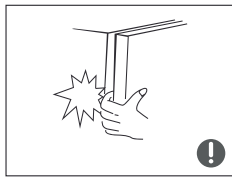

Deberá haber una ventilación suficiente y adecuada alrededor del frigorífico o en la estructura en la que esté colocado. Los espacios entre las puertas del electrodoméstico y entre las puertas y el aparato son pequeños; evite colocar las manos o los dedos en los mismos para evitar daños. Abra y cierre la puerta del frigorífico de forma cuidadosa para evitar la caída de productos en su interior. Tenga precaución al coger alimentos o recipientes del congelador para evitar lesiones por frío, especialmente con los recipientes metálicos.



No permita que los niños entren en el frigorífico o se suban en él, para evitar que queden atrapados dentro o sufran lesiones en caso de que se cayera el electrodoméstico. No rocíe con agua el frigorífico para su limpieza ni lo coloque en lugares húmedos donde pueda ser salpicado con facilidad, ya que así evitará alterar el aislamiento eléctrico del aparato.

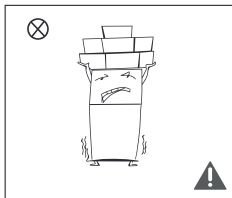

No coloque objetos pesados encima del frigorífico, ya que éstos podrían caerse al abrir o cerrar las puertas y causar daños por accidente. En caso de apagón o cuando vaya a proceder a su limpieza, desenchúfelo de la toma de corriente. No vuelva a enchufar el aparato hasta pasados como mínimo cinco minutos, ya que podría dañarse el compresor por puestas en marcha demasiado sucesivas.

Advertencias relativas a la colocación de artículos

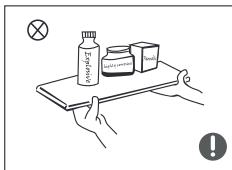

No coloque envases con sustancias inflamables, corrosivas, explosivas o volátiles en el frigorífico para evitar daños en el aparato o posibles accidentes.

No coloque envases con sustancias inflamables cerca del frigorífico para evitar posibles incendios.

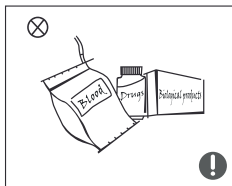

Este frigorífico ha sido diseñado para un uso doméstico y sólo debe utilizarse para conservar alimentos. De acuerdo con la normativa vigente, los frigoríficos domésticos no pueden ser utilizados para otros propósitos como por ejemplo almacenamiento de sangre, medicamentos o productos biológicos. No coloque ni almacene hielo seco en el interior del frigorífico.





INSTRUCCIONES DE SEGURIDAD



No coloque botellas o recipientes completamente cerrados en el congelador, como por ejemplo latas de cerveza o refrescos, para evitar que exploten o se produzcan daños.

Advertencia de energía

- 1) Es posible que los aparatos de refrigeración no funcionen de manera consistente (la posibilidad de descongelar el contenido o la temperatura puede calentarse demasiado en el compartimento de alimentos congelados) cuando se coloca durante un período prolongado por debajo del extremo frío del rango de temperaturas para el cual se diseñó el aparato de refrigeración.
- 2) El hecho de que las bebidas efervescentes no deben almacenarse en los compartimentos o gabinetes de los congeladores de alimentos o en los compartimentos o gabinetes de baja temperatura, y que algunos productos como los helados no deben consumirse demasiado fríos;
- 3) La necesidad de no exceder el (los) tiempo (s) de almacenamiento recomendado (s) por los fabricantes de alimentos para cualquier tipo de alimentos y, en particular, para los alimentos congelados comercialmente en los compartimentos o gabinetes de almacenamiento de alimentos congelados y congelados;
- 4) Las precauciones necesarias para evitar un aumento indebido de la temperatura de los alimentos congelados al descongelar el dispositivo de refrigeración, como envolver los alimentos congelados en varias capas de periódico.
- 5) El hecho de que un aumento de la temperatura de los alimentos congelados durante la descongelación manual, el mantenimiento o la limpieza podría acortar la vida útil de almacenamiento.
- 6) La necesidad de que, para puertas o tapas equipadas con cerraduras y llaves, las llaves se mantengan fuera del alcance de los niños y no cerca del aparato de refrigeración, para evitar que los niños queden encerrados en el interior.

Advertencias para su eliminación

El material espumante refrigerante y ciclopentano utilizado para el refrigerador es inflamable. Por lo tanto, cuando se deseché el refrigerador, debe mantenerse alejado de cualquier fuente de incendio y ser recuperado por una empresa de recuperación especial con la calificación correspondiente que no sea eliminada por combustión, para evitar daños al medio ambiente o cualquier otro daño.



Cuando se deseché el refrigerador, desmonte las puertas y retire la junta de la puerta y los estantes; Coloque las puertas y los estantes en un lugar adecuado, a fin de evitar que cualquier niño quede atrapado.



Eliminación de su aparato

Los aparatos usados aún tienen algo de valor residual. Un método ecológico de eliminación asegurará que las materias primas de valor puedan ser recuperadas y utilizadas de nuevo.

El refrigerante utilizado en su unidad y materiales de aislamiento térmico requieren procedimientos especiales de destrucción.

Asegúrese de que ninguno de los tubos en la parte posterior de la unidad esté dañado antes de desecharlo.

Para actualizar la información sobre las opciones de eliminación de su viejo aparato consulte a las autoridades locales.





INSTALACIÓN

Ubicación

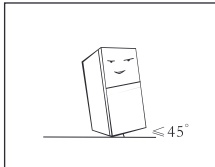

Antes de encenderlo por primera vez, espere media hora antes de conectarlo a la toma de corriente y ponerlo en marcha. Antes de mover el refrigerador, saque todos los objetos de adentro hacia afuera, fije los anaqueles de vidrio, el porta verduras, los cajones del congelador, etc. con cinta adhesiva y apriete las patas niveladoras; cierre las puertas y séllelas con cinta adhesiva. Durante el movimiento, el aparato no debe colocarse boca abajo u horizontalmente, ni vibrar; La inclinación durante el movimiento no debe ser más de 45°.

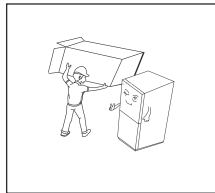

Retire todo el material de embalaje (porexpan de la base, almohadillas de espuma y cintas en el interior, el film protector de la puerta y el cuerpo del frigorífico, etc.) antes de utilizarlo.

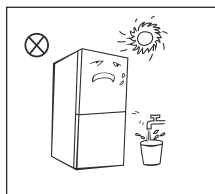

Mantenerlo alejado de fuentes de calor y de la luz solar directa. No coloque el frigorífico en lugares húmedos o donde pueda ser salpicado con facilidad, ya que así evitará su oxidación o la alteración de su aislamiento eléctrico.

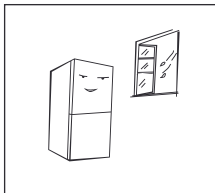

Instale el frigorífico en un lugar interior bien ventilado y con el suelo firme y bien nivelado (en caso necesario, gire las ruedecillas de nivelación de las patas hacia derecha o izquierda hasta que quede nivelado).

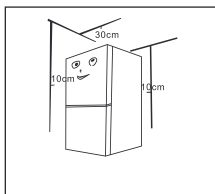

El espacio libre por arriba deberá ser de 30 cm, y por detrás y por los lados de más de 10 cm, para facilitar la apertura y el cierre de las puertas y la disipación del calor. Limpiar el interior y el exterior del frigorífico con un paño húmedo (añada un poco de detergente en el agua tibia) y finalmente enjuagarlo con un paño húmedo sólo con agua.



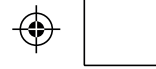
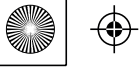

INSTALACIÓN

Nivelación

Diagrama esquemático de nivelación

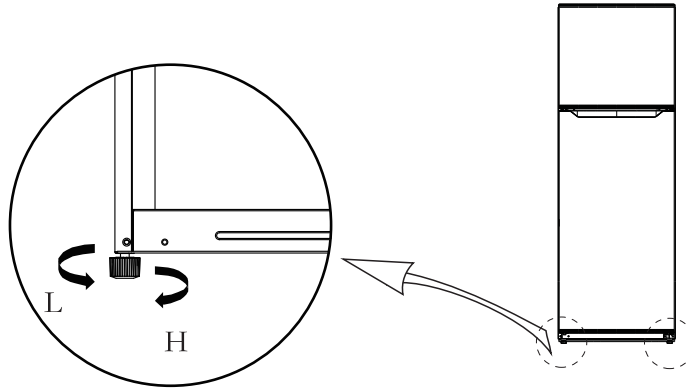





(La imagen de arriba es solo para referencia. La configuración real dependerá del producto físico o la declaración del distribuidor)

Procedimientos de ajuste:

- a. Gire los pies hacia la derecha para levantar el refrigerador;
- b. Gire los pies hacia la izquierda para bajar el refrigerador;
- c. Ajuste los pies derecho e izquierdo según los procedimientos anteriores a un nivel horizontal

Puerta derecha-izquierda cambio(opcional)

Lista de herramientas que debe proporcionar el usuario			
	Destornillador en cruz		Espátula Destornillador de punta fina
	5/16" Zócalo y trinquete		Cinta adhesiva

- 1) Apague el aparato antes de comenzar esta operación y retire todos los alimentos de los estantes de las puertas.

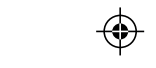



INSTALACIÓN

2) Retire la cubierta, la cubierta de la bisagra superior, los tornillos de la bisagra superior, la bisagra superior y el tubo de revestimiento, luego levante la puerta del congelador hasta que este completamente separada del gabinete.

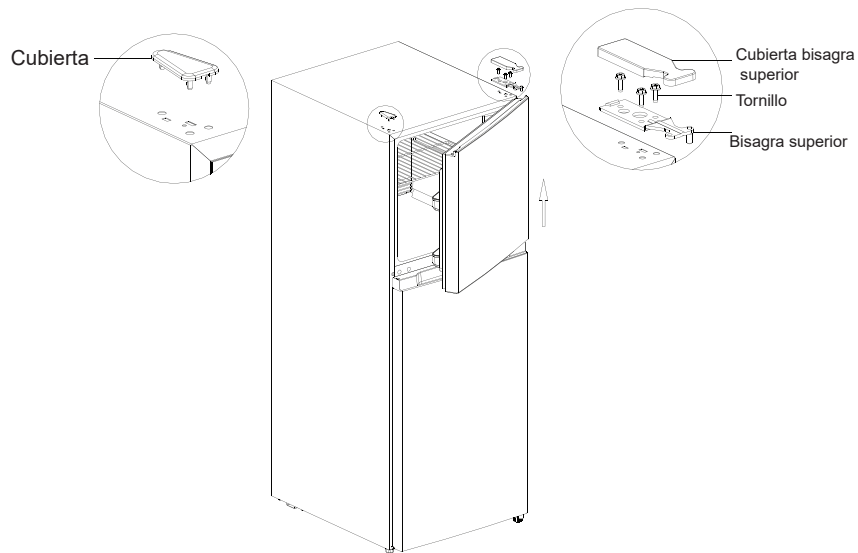

3) Remueva las dos cubiertas, la tapa del tornillo y el tornillo (izquierda). Luego desatornille la bisagra media, retire la bisagra media y levante la puerta del refrigerador hasta que se separe del gabinete.

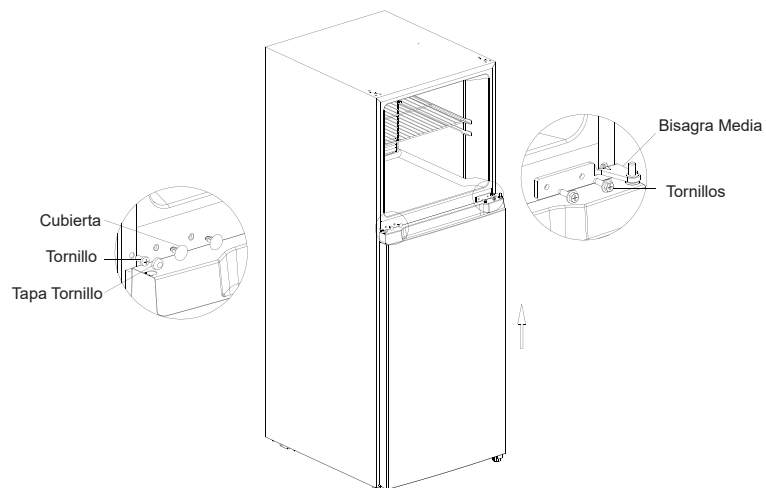



INSTALACIÓN

- 4) Remueva la pata niveladora, desatornille la bisagra inferior, luego remueva el ensamble de la bisagra inferior. Intercambie de lados y atornille de nuevo.

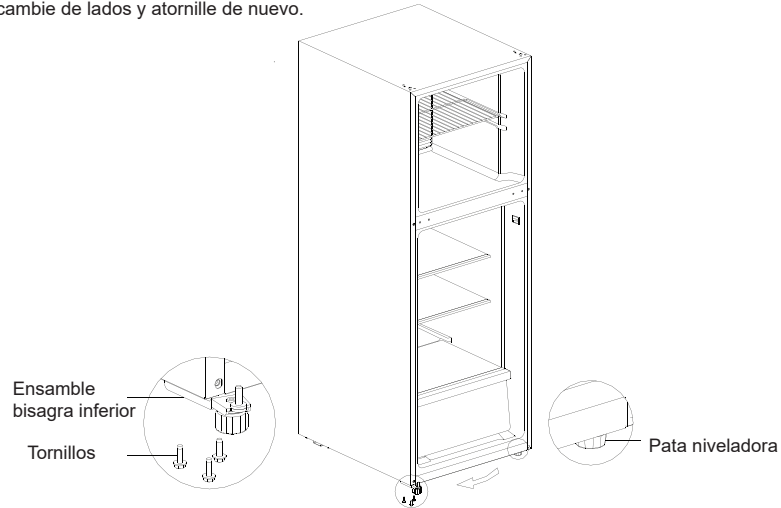

- 5) Remueva los tornillos y los bloques limitantes de la parte inferior de ambas puertas, luego instálelos del otro lado. Instale el tubo de revestimiento del lado izquierdo.

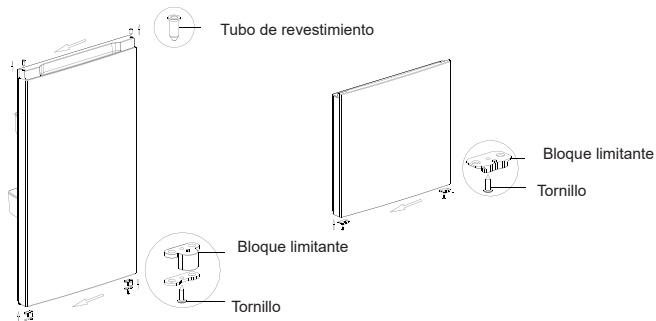

- 6) Instale la puerta del lado del refrigerador, asegure el ensamble de la bisagra inferior con el agujero de la puerta. Luego instale la bisagra media junto con los tornillos y cubiertas del otro lado.

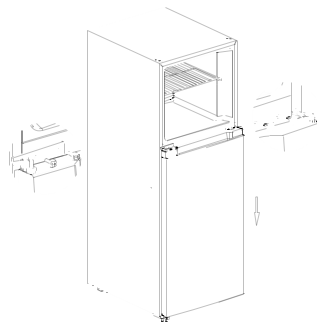



INSTALACIÓN

7) Instale la puerta del lado del congelador, asegure el ensamble de la bisagra media con el agujero de la puerta. Luego instale la bisagra superior y ambas cubiertas.

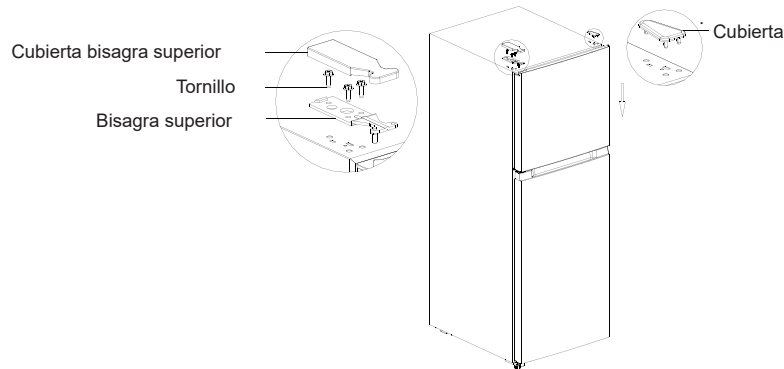

(La imagen de arriba es solo para referencia. La configuración real dependerá del producto físico o la declaración del distribuidor)

Cambiando la Luz

Cualquier reemplazo o mantenimiento de las lámparas LED está destinado a ser realizado por el fabricante, su agente de servicio o una persona cualificada similar.

Inicio

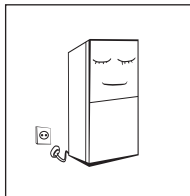

- Antes del arranque inicial, mantenga el refrigerador quieto durante dos horas antes de conectarlo a la fuente de alimentación.

- Antes de poner cualquier alimento fresco o congelado, el refrigerador debe haber funcionado durante 2-3 horas, o durante más de 4 horas en verano cuando el ambiente la temperatura es alta.

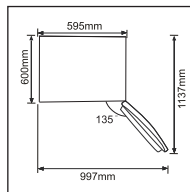

- Deje espacio suficiente para abrir las puertas y los cajones de manera conveniente o para que el distribuidor lo indique.

Consejos de ahorro de energía

- El aparato debe ubicarse en el área más fresca de la habitación, lejos de los aparatos que producen calor o de los conductos de calefacción, y de la luz solar directa.
- Deje que los alimentos calientes se enfrien a temperatura ambiente antes de colocarlos en el aparato. La sobrecarga del aparato obliga al compresor a funcionar durante más tiempo. Los alimentos que se congelan muy lentamente pueden perder calidad o echarse a perder.
- Asegúrese de envolver los alimentos adecuadamente y de secar los recipientes antes de colocarlos en el aparato. Esto reduce la acumulación de escarcha dentro del aparato.
- El compartimiento de almacenamiento del electrodoméstico no debe estar revestido con papel de aluminio, papel encerado o papel de toalla. Los revestimientos interfieren con la circulación de aire frío, lo que hace que el aparato sea menos eficiente.
- Organice y etiquete los alimentos para reducir las aperturas de las puertas y los registros prolongados. Retire tantos artículos como sea necesario al mismo tiempo y cierre la puerta lo antes posible.





COMPONENTES DEL PRODUCTO

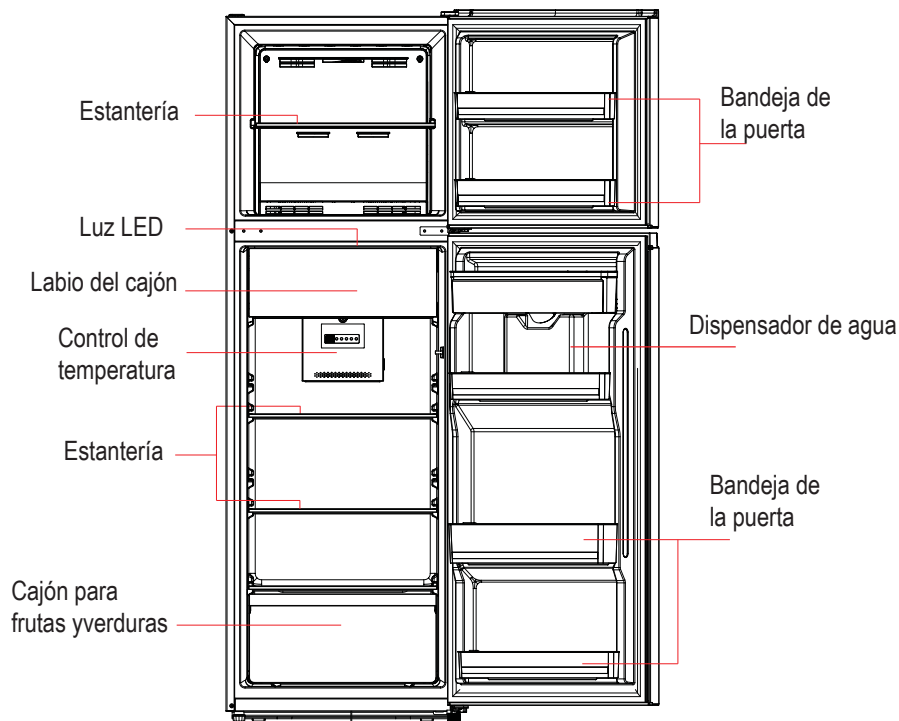

(La imagen de arriba es solo para referencia. La configuración real dependerá del producto físico o la declaración del distribuidor)

Cámara frigorífica

- La cámara de refrigeración es adecuada para el almacenamiento de una variedad de frutas, verduras, bebidas y otros alimentos que se consumen a corto plazo.
- Los alimentos de cocción no se deben poner en la cámara de refrigeración hasta que se enfríen a temperatura ambiente.
- Se recomienda sellar los alimentos antes de ponerlos en el refrigerador.
- Los estantes de vidrio se pueden ajustar hacia arriba o hacia abajo para una cantidad razonable de espacio de almacenamiento y fácil uso.
- Para un mejor uso del refrigerador, se recomienda empujar el deslizador del regulador de aire manual hacia el lado derecho; Si no está lo suficientemente frío en la habitación del refrigerador, compruebe este control deslizable e intente empujarlo hacia el lado derecho, de lo contrario.
- Si presiona el control deslizable del control de humedad en el estante de vidrio a "Verduras", la humedad dentro del cajón será más alta; si presiona el control deslizable a "Fruta", la humedad dentro del cajón será más baja.

Cámara de congelación

- La cámara de congelación a baja temperatura puede mantener los alimentos frescos durante mucho tiempo y se utiliza principalmente para almacenar alimentos congelados y hacer hielo.
- La cámara de congelación es adecuada para el almacenamiento de carne, pescado, bolas de arroz y otros alimentos que no deben consumirse a corto plazo.
- Los trozos de carne se dividen preferiblemente en trozos pequeños para facilitar el acceso. Tenga en cuenta que los alimentos deben consumirse dentro del tiempo de almacenamiento.





FUNCIONES

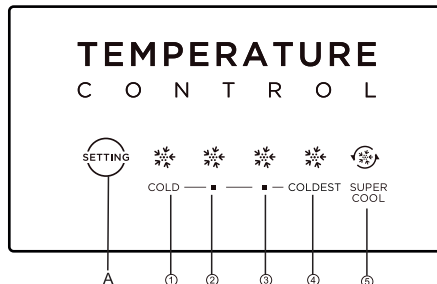

(La imagen de arriba es solo para referencia. La configuración real dependerá del producto físico o la declaración del distribuidor)

1) Clave

A. Botón de ajuste de temperatura del compartimiento del refrigerador

2) Pantalla de visualización

LED: ① Ajuste(COLD)

LED: ② Ajuste

LED: ③ Ajuste (MID)

LED: ④ Ajuste

LED: ⑤ Ajuste (COLDER)

3) Display

Cuando se electrifica el refrigerador por primera vez, la pantalla de visualización brilla por completo durante 3 segundos, y luego el refrigerador funciona de acuerdo con el ajuste 3. En caso de una falla, el LED correspondiente parpadea. En caso de que no haya fallos, muestra el ajuste de temperatura del refrigerador.

Código de fallo	Descripción del fallo
Ajuste del indicador 1 y ajuste 2	Sensor de temperatura del refrigerador
Ajuste del indicador 1 y ajuste 3	Sensor de descongelación del congelador
Ajuste del indicador 1 y ajuste 4	Sensor de temperatura ambiente

4) Ajuste de la temperatura

Cada vez que se presiona una vez el botón de ajuste de temperatura A, el ajuste de temperatura cambia una vez. Una vez que se haya completado el ajuste de temperatura, el refrigerador funcionará de acuerdo con el valor establecido después de 15 s.

La regulación del cambio es:



5) Función de memoria

El refrigerador puede guardar la memoria del siguiente estado de funcionamiento cuando se apaga.

6) Control deslizante de ajuste

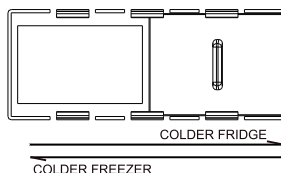

La posición inicial del control deslizante de ajuste está en el extremo derecho. Para una mejor experiencia del usuario, se recomienda empujar el control deslizante a la posición correcta y girar el botón de ajuste a la posición MEDIA. Si no está lo suficientemente frío dentro del compartimiento del refrigerador, verifique si el control deslizante está en la posición izquierda, gire el control deslizante hacia el lado derecho.





USO DEL DISPENSADOR DE AGUA

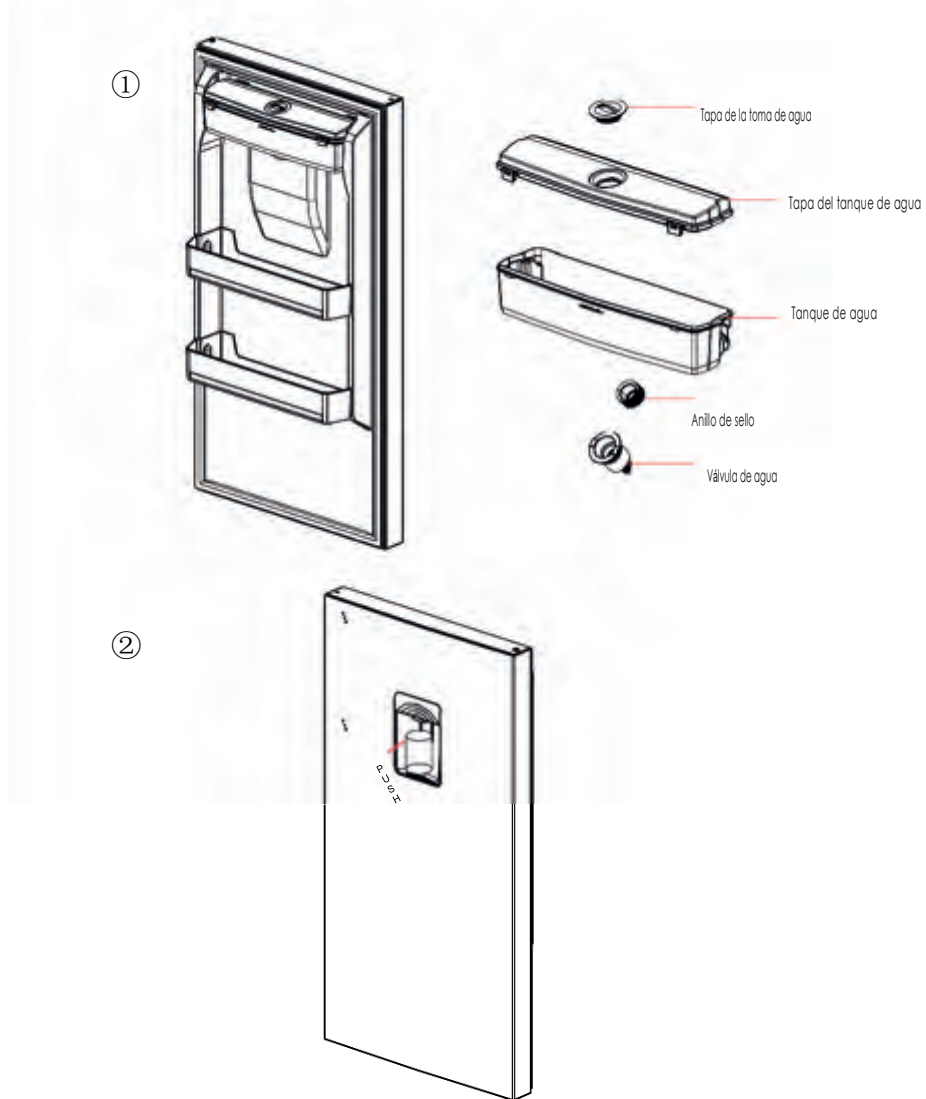

(La imagen de arriba es solo para referencia. La configuración real dependerá del producto físico o de la declaración del distribuidor)

- 1) Primero abra la tapa de la entrada de agua, llénela con agua potable a 2.6 L como cantidad máxima.
- 2) Use el vaso para empujar el gatillo hacia adentro, el agua saldrá; cuando el gatillo regrese a la posición original, el agua se detendrá.
- 3) El dispensador de agua solo puede usarse para agua pura, no apto para bebidas o zumos de frutas. Consejo: no retire el tanque de agua de la puerta directamente para llenarlo.





LIMPIEZA Y MANTENIMIENTO

Limpieza general

- El polvo detrás del refrigerador y en el suelo deben limpiarse oportunamente para mejorar el efecto de enfriamiento y el ahorro de energía. El interior del refrigerador debe limpiarse regularmente para evitar el mal olor. Toallas suaves o esponjas mojadas en agua y detergentes neutros no corrosivos se sugieren para la limpieza. El congelador se limpiará finalmente con agua limpia y un paño seco. Abra la puerta para un secado natural antes de encender la unidad
- No use cepillos duros, bolas de acero limpias, cepillos de alambre, abrasivos, como pastas de dientes, disolventes orgánicos (como alcohol, acetona, aceite de plátano, etc.), agua hirviendo, artículos ácidos o alcalinos, limpie el refrigerador ya que esto puede dañar la superficie de la nevera y el interior.
- No enjuague con agua para no afectar las propiedades de aislamiento eléctrico.

⚠ Por favor, desconecte el refrigerador para descongelar y limpiar.

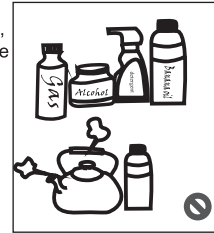

Limpieza del estante de vidrio

- Levante el frente del estante de vidrio y luego sáquelo;
- Retire el estante de vidrio y limpie según sea necesario;
- La operación inversa es para la instalación de la repisa de vidrio.

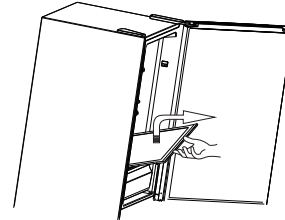



LIMPIEZA Y MANTENIMIENTO

Descongelación

- El refrigerador está hecho en base al principio de enfriamiento por aire y, por lo tanto, tiene una función de descongelación automática. Las heladas formadas debido al cambio de estación o la temperatura también pueden eliminarse manualmente desconectando el aparato de la fuente de alimentación o limpiando con una toalla seca.

Fuera de servicio

- Fallo de alimentación: en caso de fallo de alimentación, incluso si es en verano, los alimentos dentro del aparato se pueden guardar durante varias horas; durante el corte de energía, los tiempos de apertura de la puerta se reducirán y no se colocarán más alimentos frescos en el aparato.
- No uso prolongado: el aparato debe ser desenchufado y luego limpiado; Luego las puertas se dejan abiertas para evitar el mal olor.
- En movimiento: antes de mover el refrigerador, saque todos los objetos del revés, fije las particiones de vidrio, el soporte para verduras, los cajones de la cámara de congelación, etc. con cinta y apriete los pies niveladores; Cierra las puertas y fijalas con cinta. Durante el movimiento, el aparato no debe colocarse boca abajo u horizontalmente, ni vibrarse; La inclinación durante el movimiento no será superior a 45 °.

El aparato funcionará continuamente una vez que se haya iniciado. En general, el funcionamiento del aparato no debe ser interrumpido; De lo contrario, la vida útil puede verse afectada.





SOLUCIÓN DE PROBLEMAS

Usted puede intentar resolver los siguientes problemas simples. Si no se pueden resolver, comuníquese con el departamento de postventa o su agente de servicio autorizado.

No funciona	Compruebe si el aparato está conectado a la alimentación o si el enchufe hace buen contacto. Verifique que el voltaje no sea demasiado bajo. Compruebe si hay un fallo de alimentación o si se han disparado los circuitos eléctricos.
Olor	Los alimentos con olor deben estar bien envueltos. Compruebe si no hay algún alimento echado a perder. Limpie el interior del refrigerador.
El compresor funciona por largo tiempo	El funcionamiento prolongado del refrigerador es normal en verano cuando la temperatura ambiente es alta. No se recomienda tener demasiada comida en el aparato al mismo tiempo. Los alimentos deben enfriarse antes de colocarlos en el aparato. Las puertas pueden estar abriéndose con demasiada frecuencia.
La luz no enciende	Compruebe si el refrigerador está conectado a la fuente de alimentación y si la luz de iluminación está dañada.
Las puertas no cierran apropiadamente	La puerta está atascada por paquetes de comida. El refrigerador está inclinado.
Ruido alto	Verifique si el piso está nivelado y si el refrigerador está colocado de manera estable. Verifique si los accesorios están colocados en ubicaciones adecuadas.
El sello de la puerta no cierra bien	Elimine cuerpos extraños en el sello de la puerta. Caliente la junta de la puerta y luego enfríe para restaurarla (o sople con un secador eléctrico o use una toalla caliente para calentarla).
Desbordamiento en la bandeja de agua	Hay demasiada comida en la cámara o la comida almacenada contiene demasiada agua, lo que resulta en una descongelación intensa. Las puertas no están cerradas correctamente, lo que provoca la formación de escarcha debido a la entrada de aire y el aumento de agua debido a la descongelación.
Calor en el ambiente	Disipación de calor del condensador incorporado a través de la carcasa, lo cual es normal. Cuando la carcasa se calienta debido a la alta temperatura ambiente y al almacenamiento de demasiados alimentos, se recomienda proporcionar ventilación adecuada para facilitar la disipación de calor.
Condensation en las superficies	La condensación en la superficie exterior y los sellos de las puertas del refrigerador es normal cuando la humedad ambiental es demasiado alta. Simplemente limpie y seque con una toalla limpia.
Ruido anormal	Zumbido: El compresor puede producir zumbidos durante el funcionamiento, y los zumbidos son fuertes, especialmente al arrancar o parar. Esto es normal. Crujidos: el refrigerante que fluye dentro del aparato puede producir crujidos lo cual es normal.



TARJETA DE GARANTÍA

POLIZA DE GARANTIA LIMITADA



Midea México, S. de R. L. de C.V., garantiza este producto en todas sus partes y mano de obra, por cualquier defecto de fabricación, a partir de la fecha de compra, según comprobante de compra o factura de venta, así como esta póliza debidamente sellada por el establecimiento vendedor y perfectamente legible, bajo las siguientes condiciones: pó

CONCEPTOS CUBIERTOS POR LA GARANTIA

- Cualquier reclamación de garantía limitada será atendida a través de un centro de servicio autorizado sin cargo al consumidor, cubriendo los gastos de mano de obra, refacciones, materiales y transportación hasta 100 Km de distancia de su proveedor, que deriven de la presente garantía limitada, el periodo de garantía de **24 meses** en partes y mano de obra, **120 meses** en compresor e inician la cuenta a partir de la fecha de compra de acuerdo con los términos, condiciones y limitaciones aquí especificadas; si se determina que el producto esta defectuoso y siempre y cuando no se encuentre dentro de los supuestos más adelante señalados, (Capitulo IX, artículo 79 párrafo 3 de la ley de PROFECO) y en los cuales no podrá hacerse válida la presente garantía limitada, ni reembolso del precio del producto.
- Esta garantía limitada no cubre servicio de limpieza ni mantenimiento preventivo de la unidad, ni materiales o equipos suministrados por terceros, aunque se requieran o utilicen en la Instalación u operación de la unidad.
- El Centro de Servicio Autorizado solo podrá cobrar al consumidor su costo de visita a domicilio cuando se determine que NO APLICA la garantía limitada, en los términos mencionados arriba, o que la unidad se encuentra operando adecuadamente.

Para atención al consumidor y para hacer valida esta garantía llame sin costo al Teléfono:

81-2188 0308

PROCEDIMIENTO PARA HACER EFECTIVA LA GARANTIA

Para obtener servicio de garantía limitada, debe llamar en la República Mexicana a nuestro centro de atención a clientes al teléfono **81-2188-0308**, de 9:00 am a 6:00 PM de lunes a viernes, para recibir asesoría de cómo hacer valida la garantía y levantar un número de reporte, o bien solicitarlo por conducto del establecimiento donde el producto fue adquirido. El producto deberá ser reparado por nuestro personal técnico, en caso de aún estar en el plazo de garantía limitada establecido en esta póliza. Midea México, S. de R.L. de C.V. se reserva el derecho de elegir el o los medios para dar el servicio (mensajería, centro de servicio, etc.). El tiempo de reparación será un plazo no mayor a 30 días hábiles, a partir de la fecha de requerimiento. Asegúrese de presentar esta póliza sellada por el establecimiento que la vendió y su factura original o copia. Esta factura original o copia comprueba que la unidad o el producto está dentro del periodo de garantía limitada nombrado en este documento.

Lugar de Compra: _____ Modelo: _____

Producto: _____

Marca: _____

Fecha de compra: _____

No. de serie: _____

Sello del
establecimiento

Midea Mexico S. de R.L. de C.V.
Avenida Revolución 2703-1 Edificio 2 Piso 8, Colonia Ladrillera,
Monterrey, Nuevo León C.P. 64830, Tel: 81-2188-0308

Esta garantía limitada no es válida en los siguientes casos

1. Cuando el producto se hubiese utilizado en condiciones distintas a las normales y/o a las indicadas en el manual de uso y cuidado.
2. Cuando el producto ha sido utilizado en condiciones de uso Comercial o Industrial.
3. Mano de Obra y el Servicio para:
 - Corregir la conexión general de su electrodoméstico NO instalado por un Técnico Autorizado MIDEA.
 - Explicación de uso y Demostración de Funcionamiento de su electrodoméstico.
 - Cambios o Reparaciones en casa: Plomería, Albañilería, Electricidad, entre otros.
4. Llamadas de Servicio para reemplazar bombillas, Filtros de aire y agua, etc.
5. Daños estéticos, cuando el producto está expuesto al aire libre.
6. Daños ocasionados al equipo o cualquier otra parte o repuesto, debido a voltaje inadecuado, Instalaciones eléctricas defectuosas y/o fluctuaciones de la corriente eléctrica.
7. Daños causados por accidentes, alteraciones, uso indebido, abuso, instalación incorrecta, instalación que no esté de acuerdo con los requisitos que se mencionan en las Instrucciones de Instalación de Producto.
8. Daños estéticos, incluyendo ralladuras, abolladuras, desportilladuras o algún otro daño al acabado de su electrodoméstico.
9. El traslado del electrodoméstico por solicitud del cliente.
10. Reparaciones del producto por alguna persona NO autorizada por MIDEA y/o uso de piezas NO originales.
11. Daños ocasionados por la reubicación y reinstalación de su electrodoméstico, si estuviera instalado en un lugar inaccesible o si no estuviera instalado de conformidad con instrucciones de Instalación publicadas por MIDEA.
12. Piezas de repuesto o mano de obra en electrodomésticos con números de modelos/series que se hayan removido, alterado o que no se puedan determinar fácilmente.
13. Daños ocasionados por elementos extraños al equipo, Ejemplo: Monedas, botones, accesorios de ropa, pasadores, etc.
14. Daños por el uso indebido de productos tales como limpiadores químicos o abrasivos, no fabricados, destinados y/o recomendados por la limpieza de electrodomésticos.
15. Daños a las partes de vidrio, porcelana, partes plásticas, o pintura del gabinete y en general los daños a las partes estéticas del producto, causadas por el deterioro normal del producto o su mal uso.
16. Daños causados por accidente, inundación, terremoto, incendio, catástrofes naturales y en general cualquier hecho de la naturaleza o humano, que puede ser considerado como caso fortuito o de fuerza mayor.
17. Daños causados por fauna nociva (roedores, insectos o cualquier otro animal).
18. El normal desgaste del producto y/o sus accesorios.
19. Las tareas de Mantenimiento General de producto no originadas en fallas y/o no comprendidas en reparaciones derivadas de la exigibilidad de la garantía.
20. Cuando el producto este instalado fuera de la República Mexicana.

Las reparaciones tal y como se establece en esta garantía, constituyen el único medio de cumplimiento de la misma a favor del consumidor.

Midea NO será culpable de cualquier daño incidental o emergente al equipo, personas o propiedad, que se produzca como consecuencia de la violación de esta o cualquier otra garantía aplicable al producto, con excepción a lo que otorga la ley. Midea, sus Distribuidores ni sus Centros de Servicio Autorizados serán responsables de pérdidas económicas presuntamente imputables a la falta de operación del equipo.

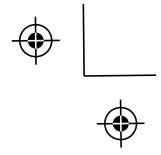
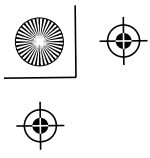

Midea
make yourself at home

