

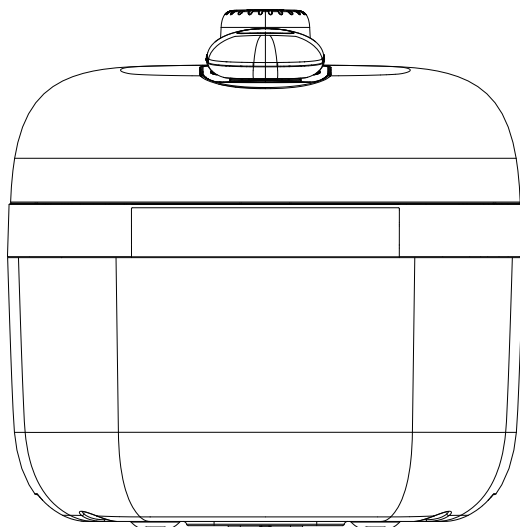

МУЛЬТИВАРКА-СКОРОВАРКА

РУКОВОДСТВО ПО ЭКСПЛУАТАЦИИ

Модель: МРС-6004



Благодарим Вас за покупку техники Midea! Пожалуйста, перед использованием внимательно прочитайте это руководство и сохраните его для дальнейшего использования. В разделе "Устранение неисправностей" содержатся разъяснения по вопросам эксплуатации и устранения неисправностей, которые могут избавить Вас от необходимости обращаться в службу сервиса. Рисунки приведены только для справки, приобретенная Вами модель может отличаться.

Содержание

Меры предосторожности.....	3
Устройство прибора	6
Подготовка к применению	8
Порядок работы	11
Уход и обслуживание	16
Устранение неисправностей	17
Технические характеристики	18

Мультиварка предназначена для приготовления различных блюд.

При покупке мультиварки проверьте ее на отсутствие механических повреждений конструкции, внешнего оформления и упаковки, на функционирование, на соответствие разделу «КОМПЛЕКТНОСТЬ» настоящего Руководства по эксплуатации. Проверьте наличие гарантийного и отрывных талонов и правильность их заполнения (наличие серийного номера, даты продажи и печати фирмы-продавца). Выполнение указанных проверок является обязанностью продавца.

Сохраняйте кассовый чек, Руководство по эксплуатации и гарантийный талон до конца гарантийного срока эксплуатации.

Компания-производитель постоянно совершенствует свои изделия и поэтому оставляет за собой право вносить изменения, не влияющие на безопасность и функционирование прибора.





Примечание:

- *Не разбирайте и не ремонтируйте прибор самостоятельно, это опасно и может привести к повреждению прибора.*
- *Изображения в руководстве имеют справочный характер. Модель и комплектация конкретной модели, приобретенной вами, может иметь отличия от изображений в инструкции.*

Меры предосторожности

Мультиварка-скороварка - это прибор, работающий под давлением. Она требует очень внимательного и аккуратного обращения. Во избежание риска пожара, поражения электрическим током или получения ожога при использовании вашего прибора, а также его поломки, строго соблюдайте основные меры предосторожности при работе с мультиваркой, а также общие указания по безопасности при работе с электроприборами.

1. Внимательно ознакомьтесь с настоящим руководством пользователя перед использованием скороварки.
2. Не размещайте скороварку на неустойчивой поверхности. Запрещается устанавливать скороварку на газетах, пене или других объектах, которые могут заблокировать вентиляционное отверстие на днище.
3. Не используйте скороварку вблизи воды или огня. Не подвергайте скороварку воздействию прямых солнечных лучей и не располагайте в местах, в которых на нее может попасть масло. Храните скороварку в недоступном для детей месте.
4. Не размещайте прибор или шнур питания в воде или другой жидкости.
5. Не повреждайте шнур питания или вилку. Не используйте прибор, если шнур питания или вилка повреждены. Во избежание опасных ситуаций поврежденный шнур питания устройства подлежит замене производителем, его представителем по сервисному техническому обслуживанию или иным специалистом соответствующей квалификации.
6. Не осуществляйте самостоятельную замену каких-либо деталей внутри скороварки, так как это может привести к поражению электрическим током, возгоранию или травмам.
7. Перед каждым использованием проверяйте клапан выпуска пара, решетку клапана выпуска пара и поплавковый клапан на наличие посторонних предметов, протрите чашу и нагревательный элемент для очистки от посторонних предметов, а также проверьте изоляцию регулятора давления.
8. Во время использования не размещайте кабель питания в местах, в которых об него можно споткнуться.
9. Обратите внимание, что определенные продукты питания, такие как яблочное пюре, клюква, перловая, овсяная и прочие крупы, колотый горох, лапша, молоко, макароны, ревеня или спагетти, могут вспениться, образовать накипь и брызги и заблокировать отверстия для выхода пара. Такие продукты нужно готовить в мультиварке с большой осторожностью, при этом внутренняя чаша никогда не должна быть заполнена более, чем наполовину. Также необходимо использовать естественный сброс давления, выдержав готовое блюдо с закрытым клапаном в течение 15 - 20 минут после окончания приготовления.
10. При приготовлении сухих продуктов предварительно замочите их в воде на 1 - 2 часа.
11. Максимальный объем продуктов для приготовления не должен превышать уровня MAX, обозначенного на внутренней стороне чаши.
12. Не перемещайте скороварку и не открывайте ее во время приготовления.
13. Во избежание ожогов не приближайте руки или лицо к регулятору давления или к клапану выпуска пара во время приготовления.
14. Во избежание ожогов не касайтесь руками крышки во время приготовления.

- 
- 
- 
- 
- 
15. После приготовления не открывайте крышку, пока не будете уверены, что давление полностью отсутствует.
 16. Во избежание ожогов не касайтесь чаши или внутренней стороны крышки после завершения приготовления.
 17. Отключите скороварку от электросети перед очисткой, обслуживанием или перемещением.
 18. Запрещается использовать скороварку для других целей, кроме указанных в настоящем руководстве.
 19. Прибор может быть включен только в сеть с заземлением. Для обеспечения Вашей безопасности заземление должно соответствовать установленным электротехническим нормам. Не пользуйтесь нестандартными источниками питания или устройствами подключения.
 20. Храните скороварку в недоступном для детей месте. Не давайте детям использовать прибор без контроля взрослых.
 21. Данное устройство не может использоваться детьми до 8 лет, лицами с ограниченными физическими, сенсорными или умственными способностями и с недостаточным опытом или знаниями, кроме случаев, если они находятся под присмотром лица, отвечающего за их безопасность, или получили соответствующие инструкции, позволяющие им безопасно эксплуатировать электроприбор и дающие им представление об опасности, связанной с его эксплуатацией. Не разрешайте детям играть с прибором.
 22. Настоящий прибор предназначен для использования в бытовых и аналогичных условиях, таких как:
 - кухни для сотрудников в магазинах, офисах и другие служебные помещения;
 - фермерские хозяйства;
 - гостиницы, мотели и другие типы жилья, связанные с проживанием постояльцев;
 - гостиницы с условиями проживания типа «кровать и завтрак».
 23. Проверяйте трубки в регуляторе давления, отвечающем за выпуск пара, на отсутствие засора остатками продукта и посторонними предметами.
 24. Данный прибор предназначен для использования только в бытовых условиях. Не используйте прибор на открытом воздухе.
 25. В режимах жарки или фритюра с использованием масла не закрывайте крышку скороварки и не используйте давление, это может привести к пожару или поломке прибора.

ВНИМАНИЕ! Не допускайте попадания жидкостей на контакты.

ВНИМАНИЕ! Ненадлежащее использование может стать причиной травмы.

ВНИМАНИЕ! Поверхность нагревательного элемента остается горячей после использования.

Управление прибором с помощью внешнего таймера или отдельной системы дистанционного управления не предусмотрено.

Правила пользования чашей

- Не используйте чашу в качестве емкости для смешивания и контейнера для хранения продуктов.
- Не используйте для перемешивания или извлечения продуктов из чаши металлические кухонные принадлежности, они могут повредить покрытие. Используйте деревянные, пластиковые или силиконовые кухонные принадлежности.
- Не оставляйте кухонные принадлежности в чаше в процессе приготовления.
- Чашу и контейнер для варки на пару можно мыть в посудомоечной машине. При мытье в посудомоечной машине следите, чтобы чаша не повредилась о составные части машины. Руководствуйтесь инструкцией к посудомоечной машине и описанием применяемых моющих средств во избежание повреждения чаши, изготовленной из алюминия с покрытием.
- При приготовлении крупы соблюдайте рекомендованное соотношение крупы и воды в чаше.
- Не оставляйте продукты или воду в мультиварке на длительное время.
- Не заполняйте чашу продуктами выше отметки максимального уровня.
- Не наливайте в чашу уксус, это может повредить покрытие.
- Не используйте чашу мультиварки для приготовления пищи вне мультиварки, не нагревайте ее на плите и других источниках тепла.
- Не стучите по внутренней поверхности чаши, не оттирайте ее силой и не используйте для чистки мультиварки абразивные очистители и агрессивные моющие вещества.
- Не используйте в приборе чашу с наличием видимых дефектов в виде деформации, вмятин, повреждений внутреннего покрытия, а также нештатные чаши или другую посуду.

Внимание!

В начале использования мультиварки может чувствоваться специфический запах, оставшийся с изготовления прибора. Чтобы этого избежать, рекомендуем перед началом приготовления хорошо промыть прибор с моющим средством или прокипятить в нем воду.

Устройство прибора

Описание прибора

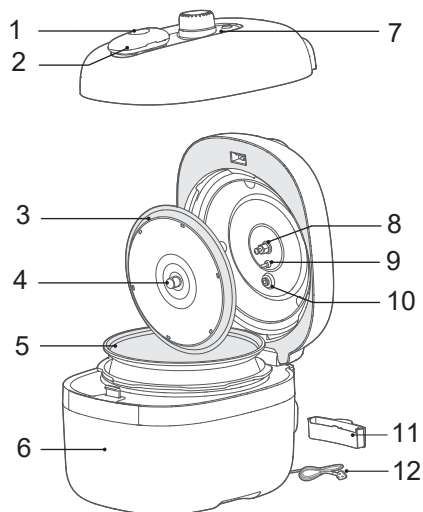

№	Описание
1	Кнопка сброса давления
2	Ручка замка крышки
3	Уплотнительное кольцо
4	Ручка внутренней крышки
5	Съемная внутренняя чаша
6	Панель управления
7	Клапан выпуска пара
8	Решетка клапана выпуска пара
9	Датчик температуры
10	Поплавковый клапан
11	Конденсатоприемник
12	Шнур питания

Комплектность

Мультиварка – 1 шт.	Мерный стакан – 1 шт.
Внутренняя чаша – 1 шт.	Контейнер для конденсата – 1 шт.
Лопатка для риса – 1 шт.	Руководство по эксплуатации – 1 шт.
Ложка для супа – 1 шт.	Гарантийный талон – 1 шт.
Контейнер для приготовления на пару - 1 шт.	Индивидуальная тара – 1 компл.
Подставка для приготовления на пару - 1 шт.	

Лопатка



Ложка



Мерный
стакан



Подставка
пароварки



Контейнер-
пароварка



Руководство по
эксплуатации



Панель управления

Панель управления мультиварки-скороварки состоит из светодиодного цифрового дисплея и 6 кнопок управления. На панели приведен список программ с номерами, отображающимися на цифровом дисплее при выборе программ кнопкой "Меню".

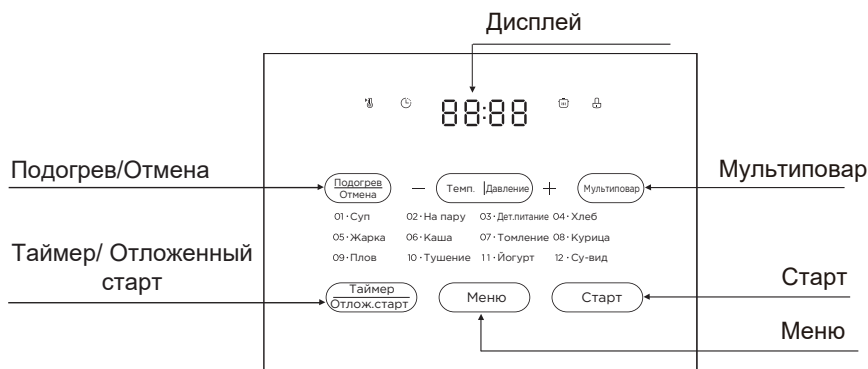

Режимы скороварки

Скороварка имеет следующие режимы, которые отображаются с помощью цифрового дисплея и индикаторов функций.

- **Скороварка ОТКРЫТА** (индикатор «» на дисплее гаснет): это означает, что открыта крышка скороварки. Если крышка закрыта, он горит постоянно.
- **Режим ожидания:** на дисплее загорается "P - 01" при первом включении или номер последней используемой программы.
- **Таймер:** на дисплее загорается заданное время и начинается обратный отсчет, может высвечиваться номер выбранной программы.
- **Выполнение программы:** на дисплее появляется "[:]" на время набора температуры/давления, затем отображается обратный отсчет времени до окончания работы программы, также может высвечиваться номер выбранной программы.
- **Режим подогрева** на дисплее появляется «L0:00» и начинается прямой отсчет времени, загорается индикатор программы «Разогрев».

Подготовка к применению

Перед началом использования достаньте все компоненты из упаковки и внимательно прочтите данное руководство. Во избежание травм или причинения вреда имуществу уделите особое внимание инструкциям по эксплуатации и безопасности. Вымойте внутреннюю часть крышки и чашу теплой водой с моющим средством, тщательно ополосните и просушите. Протрите внешнюю часть корпуса с помощью чистой влажной ткани. **Не погружайте корпус скороварки в воду или другую жидкость.** Чашу и все аксессуары можно мыть в посудомоечной машине. Внешняя крышка, внутренняя съемная крышка, клапан и корпус не предназначены для мытья в посудомоечной машине.

Клапан выпуска пара: снимите клапан с крышки. Очищайте внутреннюю сторону клапана выпуска пара и поплавкового клапана при помощи мягкой щетки и ткани не реже одного раза в месяц

Уплотнительное кольцо: счищайте грязь и масло с уплотнительного кольца при помощи моющего средства.

Конденсатоприемник: очищайте лоток после каждого приготовления во избежание появления неприятных запахов.

Снятие и установка внутренней крышки

1. Проверьте, чтобы внутренняя крышка и уплотнительное кольцо были правильно установлены на место перед использованием.
2. Очищайте внутреннюю крышку и уплотнительное кольцо после каждого использования.

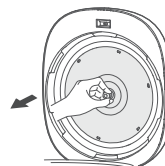

Снятие и установка уплотнительного кольца

1. Не пытайтесь вынуть уплотнительное кольцо самостоятельно. Неправильно установленное кольцо будет оказывать отрицательное воздействие на герметичность и образование давления.
2. Не используйте изношенное уплотнительное кольцо. Для его замены обратитесь в авторизованный сервисный центр.



Обратите внимание на следующее:

- Перед каждым использованием проверьте правильность установки уплотнительного кольца на крышке и защитной решетки на клапане выпуска пара.
- После использования удалите все загрязнения с уплотнительного кольца и защитной решетки.

- Во избежание неприятных запахов следите за чистотой уплотнительного кольца. Чтобы устранить неприятный запах, вымойте уплотнительное кольцо в теплой мыльной воде или в посудомоечной машине. Необходимо учитывать, что уплотнительное кольцо может впитывать запахи определенных кислых продуктов, поэтому рекомендуется иметь запасное уплотнительное кольцо.
- Не прилагайте чрезмерных усилий при съеме уплотнительного кольца, так как это может привести к его деформации и повлиять на изоляционные качества.
- Не используйте уплотнительное кольцо с трещинами, порезами или другими повреждениями. В этом случае замените поврежденное кольцо на новое.

Безопасное открытие крышки

1. Убедитесь, что программа скороварки завершена. Если необходимо завершить работу программы, нажмите «Подогрев/Отмена».
2. Сбросьте давление. Для этого существует несколько способов.

Быстрый сброс давления:

- Нажмите кнопку "Выпуск пара"  на ручке крышки, чтобы выпустить пар, и удерживайте, пока не опустится поплавковый клапан.

Осторожно!

- При быстром сбросе давления не приближайте руки и лицо к отверстию сверху регулятора давления. Выпускаемый пар очень горячий и может привести к ожогам.
- Не вынимайте регулятор давления при выходе пара.
- Обратите внимание, что функция быстрого сброса давления не подходит для пищи с большим содержанием жидкости или крахмала (например, молочные продукты, каши, рис, липкие жидкости, суп и т. д.). Это может привести к выходу через клапан жидкости вместе с паром. Вместо этого воспользуйтесь естественным сбросом давления.

Естественный сброс давления:

- Дайте скороварке остыть естественным способом до тех пор, пока не опустится поплавковый клапан. Это может занять от 10 до 15 минут после завершения приготовления и перехода в режим подогрева.
 - Накройте крышку влажным полотенцем, чтобы ускорить остывание.
3. Откройте крышку: Возьмите ручку крышки, сдвиньте ее и нажмите кнопку открытия крышки, крышка поднимется сама.
 4. Осторожно! Не открывайте крышку до полного снижения давления в скороварке. В целях безопасности крышка блокируется и не может быть открыта, пока не опустится поплавковый клапан.
 5. Если поплавковый клапан заблокирован остатками пищи или прилип, вы можете слегка нажать на его с помощью тонкой палочки, например, карандаша, шариковой ручки или палочки для еды, предварительно спустив давление с помощью кнопки "Выпуск пара"  на ручке крышки. Сильное нажатие на поплавковый клапан не допускается.

Перед началом приготовления

1. Откройте крышку

Сдвиньте ручку крышки вперед и нажмите на кнопку открытия крышки.



2. Убедитесь, что все элементы крышки надежно закреплены.

Проверьте клапан выпуска пара на наличие посторонних предметов. Убедитесь, что уплотнительное кольцо надежно закреплено в пазу, защитная решетка установлена правильно, а поплавковый клапан свободно перемещается вверх и вниз.

3. Выньте чашу, положите ингредиенты и добавьте воду.

Общий объем продуктов и воды НИКОГДА не должен превышать максимальный уровень, указанный на внутренней стороне чаши. Рекомендуется не наполнять чашу выше 2/3 от общего объема. При приготовлении продуктов, имеющих способность набухать во время приготовления, например риса, бобовых или сушеных овощей, не наполняйте чашу выше 1/2 от всего объема. Слишком большой объем может привести к засорению вентиляционных трубок и избыточному давлению. Это также может привести к проливу жидкостей и повреждению скороварки.

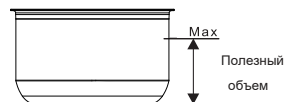

4. Разместите чашу в скороварке.

Перед этим удалите с нее посторонние объекты и вытрите внешнюю сторону чаши и нагревательный элемент внутри скороварки. После размещения чаши в скороварке слегка поверните ее, чтобы обеспечить плотный контакт между чашей и нагревательным элементом.

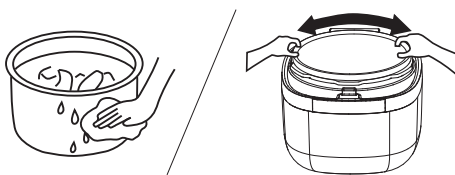

5. Полностью закройте крышку

Возьмитесь за ручку и закройте крышку скороварки. Сдвиньте ручку скороварки назад до упора в положение "Закрывается"

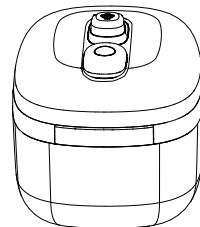

Порядок работы

Начало работы

1. Подготовьте скороварку к приготовлению пищи согласно инструкции на странице 8.
2. Выберите программу, время приготовления и температуру (если программа поддерживает их ручную установку). Если кнопки не активны, убедитесь, что крышка закрыта правильно. У скороварок этой серии кнопки неактивны, если крышка закрыта неправильно.
3. В режиме ожидания при нажатии на кнопку загорится соответствующий индикатор. Загорится индикатор «Давление» и/или "Температура", если программа поддерживает их ручную установку.

Примечание:

Не все программы работают под давлением, смотрите нижеприведенную таблицу с описаниями программ.

4. Затем нажмите **«Старт»** для начала приготовления. После этого давление начнет расти до достижения заданного уровня. Когда давление достигнет нужного уровня и поплавковый клапан переместится в верхнее положение, на дисплее начнется обратный отсчет времени до завершения программы.
5. После завершения программы скороварка автоматически перейдет в режим подогрева (кроме программ, где включение не предусмотрено). Максимальное время поддержания температуры - 12 часов.
6. После приготовления индикатор соответствующей программы погаснет и загорится индикатор подогрева. Затем скороварка издаст звуковой сигнал и перейдет в режим подогрева. Также, в режим подогрева можно перейти из режима ожидания, для этого в режиме ожидания нажмите кнопку **«Подогрев/Отмена»**, индикатор подогрева загорится, скороварка издаст звуковой сигнал и перейдет в режим подогрева.

Советы:

Нажмите кнопку **«Подогрев/Отмена»** в любой момент времени, чтобы отменить процесс приготовления и вернуться в режим ожидания.

Во время работы скороварка может издавать щелчки. Не волнуйтесь, это является нормальной работой прибора.

Во время приготовления небольшого количества еды чаша может немного приподниматься при открытии крышки. Это обусловлено герметичностью соединения уплотнения крышки с контуром чаши. Потрясите крышку, чтобы чаша опустилась в корпус скороварки, а затем откройте крышку.

ВНИМАНИЕ! Не готовьте в режиме жарки при закрытой крышке.

Описание функций

Функция	Описание
Режим ожидания	После включения прибора на дисплее отобразится номер программы меню (P01 в первый раз или номер последней выполненной). Меню отобразится в формате P01...P12 или "DIY" для программы "Мультиповар".
Суп На пару Жарка Курица Плов Су-вид Мультиповар	<p>В режиме ожидания нажимайте кнопку "Меню" или кнопки " +/- " для выбора программы. Номер программы отобразится на дисплее. Нажмите "Старт" для начала приготовления. На дисплее загорится индикатор набора давления. Как только рабочие давление или температура будут достигнуты, начнется обратный отсчет времени до конца программы. Во время процесса приготовления вы можете нажать кнопку "Меню" для отображения номера программы.</p> <p>Примечание: работа при программе "Жарка" должна осуществляться при открытой крышке. Не готовьте с закрытой крышкой - это опасно. Однако, ползунок на крышке должен быть установлен в положение "Закрыто".</p>
Дет.питание Хлеб Томление Тушение Каша Йогурт	В режиме ожидания нажимайте кнопку "Меню" или кнопки " +/- " для выбора программы. Номер программы отобразится на дисплее. Нажмите "Старт" для начала приготовления. Сразу после начала работы на дисплее начнется обратный отсчет времени до конца программы. Во время процесса приготовления вы можете нажать кнопку "Меню" для отображения номера программы.
Подогрев/ Отмена	<ol style="list-style-type: none"> 1. В режиме ожидания нажмите кнопку "Подогрев/Отмена" для перехода в режим подогрева. На дисплее отобразится время подогрева в часах. 2. После окончания программы приготовления прибор перейдет в режим подогрева автоматически. На дисплее отобразится время в часах, прошедшее с начала работы подогрева (максимум 12 часов). Автоподогрев после приготовления недоступен для программ "Йогурт", "Су-вид". Если температура приготовления программы "Мультиповар" меньше 75 °C или время программы "Хлеб" меньше 1 часа, эта функция также не будет активирована.
Установка времени работы	<ol style="list-style-type: none"> 1. Установка времени приготовления для программ с высоким давлением/ температурой: нажмите кнопку "Таймер/Отложенный старт" для установки времени приготовления, затем установите время при помощи кнопок " +/- ". Короткое нажатие на кнопку изменяет время на 1 минуту, длинное - на 10 минут. (Для программ "Суп", "На пару", "Томление", "Курица", "Плов", "Тушение", "Мультиповар"; для программы "Су-Вид" короткое нажатие на кнопку изменяет время на 10 минут, длинное - на 1 час). 2. Установка времени приготовления: для программ "Детское питание", "Хлеб", "Жарка", "Каша", "Йогурт" нажмите кнопку "Таймер/Отложенный старт" для установки времени приготовления, затем установите время при помощи кнопок " +/- ". Короткое нажатие на кнопку изменяет время на 1 минуту, длинное - на 10 минут. 3. Переключение между установкой времени работы и отложенным стартом: в режиме установки времени нажмите кнопку "Таймер/Отложенный старт" для установки времени отложенного старта. Если функция отложенного старта не поддерживается программой, раздастся звуковой сигнал. Аналогично, в режиме установки отложенного старта нажмите "Таймер/Отложенный старт" еще раз для перехода к режиму установки времени работы.





Функция	Описание
Установка отложенного старта	<p>Выберите программу меню. После установки длительности работы снова нажмите "Таймер/Отложенный старт" для установки времени задержки до начала работы. Установите время при помощи кнопок "+/-". Короткое нажатие на кнопку изменяет время на 10 минут, длинное - на 1 час. После установки времени до начала работы нажмите кнопку "Старт" для начала работы таймера. Как только время таймера закончится, начнется процесс приготовления.</p> <p>Программы "Детское питание", "Хлеб", "Жарка", "Каша", "Йогурт", "Су-вид" не поддерживают функцию отложенного старта.</p>
Индикатор открытия крышки 	Индикатор гаснет, когда крышка открыта, и загорается, когда она закрыта.
Индикатор таймера 	Загорается во время установки и работы таймера отложенного старта.
Индикаторы температуры и давления  	Загораются во время выбора температуры и давления при программировании работы, указывают на то, что соответствующая функция может быть установлена вручную.
Установка давления	<p>Выберите программу меню с возможностью изменения давления. Нажмите кнопку "Давление" или "+/-" для установки давления. На дисплее отобразится значение давления. Для выбора доступны варианты 30, 50 и 70 кПа. Кнопка "Давление" позволяет выбирать давление циклически, а кнопки "+/-" - нет. Во время установки давления нажмите "Подогрев/Отмена" для возврата к выбору программы, при этом выбранное давление не сохранится. Если после установки давления перейти к выбору установки "Таймер/Отложенный старт", выбранное значение давления будет сохранено.</p>
Установка температуры	<p>Выберите программу меню с возможностью изменения температуры. Нажмите кнопку "Температура" для установки температуры. На дисплее отобразится выбранная температура. Нажимайте "Температура" или "+/-" для выбора. Кнопка "Температура" позволяет выбирать температуру циклически, а кнопки "+/-" - нет. Короткое нажатие на кнопку изменяет температуру на 1 градус, длинное - на 10 градусов. Во время установки температуры нажмите "Подогрев/Отмена" для возврата к выбору программы, при этом выбранная температура не сохранится. Если после установки температуры перейти к выбору установки "Таймер/Отложенный старт", выбранное значение температуры будет сохранено.</p> <p>Внимание: программа "Мультиповар" поддерживает ручную установку или температуры, или давления. Если при выборе программы загорятся индикаторы и температуры и давления, это значит, что обе функции могут быть установлены вручную. В противном случае, программа будет работать при настройках температуры/давления по умолчанию.</p>

Таблица программ

Программа	Давление				Температура					Отложенный старт	Поддержание температуры		
	По умолчанию	Мин	Макс	Интервал изменения	Регулировка давления	Давление по умолчанию	Регулировка температуры	Температура по умолчанию	макс			мин	Интервал изменения
Суп	0:45	0:01	4:00	1 / 10 мин	да	70 кПа	-	-	-	-	-	да	Да
На пару	0:10	0:01	2:00	1 / 10 мин	да	70 кПа	-	-	-	-	-	да	Да
Детское питание	0:10	0:01	4:00	1 / 10 мин	-		98°C	-	-	-	-	-	Да
Хлеб	3:00	0:01	4:00	1 / 10 мин	-		135°C	1-й час: 35°C, затем 130°C		-	-	-	Да
Жарка	0:30*	0:01	1:00	1 / 10 мин	-		150°C	-	-	-	-	-	Да
Каша	1:00	0:01	4:00	1 / 10 мин	-		97°C	-	-	-	-	-	Да
Томление	1:00	0:01	5:00	1 / 10 мин	-		97°C	-	-	-	-	да	Да
Курица	0:20	0:01	2:00	1 / 10 мин	да	70 кПа	-	-	-	-	-	да	Да
Плов	0:20	0:01	3:00	1 / 10 мин	да	70 кПа	-	-	-	-	-	да	Да
Тушение	0:40	0:01	4:00	1 / 10 мин	да		104°C	-	-	-	-	да	Да
Йогурт	8:00	0:10	12:00	1 / 10 мин	-		35°C	-	-	-	-	-	-
Су-вид	3:00	0:30	99:30	10 мин / 1 ч	-		55°C	30°C	90°C	1°C	-	-	-
Мультиповар	0:30	0:01	2:00	1 / 10 мин	да	70 кПа	120°C	35°C	120°C	1°C	-	да	Да

*Отсчет времени программы начнется по достижении температуры 90 градусов.

Завершение работы

1. Отключите подачу питания и выньте шнур питания из розетки.
2. Сбросьте давление
 - А. Быстрый сброс давления
Нажмите и удерживайте кнопку сброса давления, чтобы опустился поплавковый клапан (для твердых продуктов).
 - В. Естественный сброс давления
Дайте мультиварке-скороварке остыть естественным способом, чтобы опустился поплавковый клапан.
3. Откройте крышку
Поверните верхнюю крышку левой рукой против часовой стрелки до упора, поднимите верхнюю крышку правой рукой.
Не открывайте крышку до полного выпуска давления из чаши. Если крышка открывается с трудом, не прикладывайте чрезмерные усилия для открытия.
Не вынимайте регулятор давления при его поворачивании.
Не поворачивайте регулятор давления после приготовления жидкой пищи (каши и супов). Отключите питание и дайте скороварке остыть, чтобы поплавковый клапан опустился, и только потом открывайте крышку. После приготовления большого количества пищи не выпускайте пар сразу. Рекомендуется оставить скороварку в нагретом состоянии в течение определенного времени, прежде чем открыть крышку.

Уход и обслуживание

Для безопасного использования прибора необходимо регулярно его чистить и обслуживать. В случае возникновения одного из следующих дефектов необходимо немедленно прекратить использование прибора и обратиться в службу поддержки.

- Шнур питания и вилка повреждены.
- Часть шнура питания или вилки нагреваются сильнее обычного.
- Электрическая скороварка сильно нагревается и появляется запах гари.
- При включении наблюдаются необычные звуки или вибрация.

При появлении пыли или грязи на вилке или розетке удалите их с помощью сухой щетки.

Очистка

Осторожно! Перед очисткой убедитесь, что прибор остыл и отключен от питания.

1. Очищайте прибор после каждого использования. Протирайте внешнюю и внутреннюю поверхности корпуса с помощью салфетки, чтобы предотвратить появление ржавчины.
2. Снимите крышку и выньте чашу, вымойте их моющим средством, промойте в чистой воде и вытрите насухо мягкой тканью.
3. Вымойте крышку, включая уплотнительное кольцо (его можно снять), регулятор давления и защитную решетку чистой водой, а затем вытрите их сухой мягкой тканью. Не разбирайте трубку выпуска пара.
4. Протирайте корпус скороварки чистой влажной тканью. Не погружайте скороварку в воду. Не протирайте чашу влажной тканью при подключенном питании.

Устранение неисправностей

Случаи в следующей таблице не всегда указывают на неисправную скороварку. Внимательно осмотрите скороварку, прежде чем обратиться в службу поддержки для ремонта.

	Проблема	Возможная причина	Решение
1	Крышка закрывается с трудом	Уплотнительное кольцо установлено неправильно	Зафиксируйте уплотнительное кольцо
		Поплавковый клапан выпуска пара застрял в верхнем положении	Слегка надавите на поплавок клапан при помощи тонкой палочки
2	Крышка открывается с трудом	Внутри скороварки остается давление	Нажмите кнопку сброса пара для уменьшения давления. Откройте крышку после полного сброса давления.
		Поплавковый клапан застрял в верхнем положении	Слегка надавите на клапан с помощью тонкой палочки.
3	Утечка пара из-под крышки	Нет уплотнительного кольца	Установите уплотнительное кольцо
		Повреждение уплотнительного кольца	Замените уплотнительное кольцо
		Остатки еды на уплотнительном кольце	Очистите уплотнительное кольцо
		Крышка закрыта неплотно	Откройте крышку и закройте ее снова
4	Постоянная утечка пара из поплавок клапана на программе с давлением в течение всего времени приготовления	Остатки пищи на силиконовом уплотнителе поплавок клапана	Очистите силиконовый уплотнитель поплавок клапана
		Износ силиконового уплотнителя поплавок клапана	Замените силиконовый уплотнитель полавок клапана
5	Поплавковый клапан не поднимается	Мало воды в чаше	Добавьте воды согласно рецепту
		Клапан заблокирован запирающим штифтом крышки из-за неполного закрытия	Полностью закройте крышку
6	Дисплей неактивен после подключения шнура питания	Перебои питания или отсутствие питания	Проверьте подключение шнура питания и исправность розетки электросети.
		Перегорел предохранитель	Обратитесь в сервисную службу
7	Прибор находится в режиме ожидания, не горит индикатор крышки, нет реакции при нажатии на кнопку функции.	Крышка закрыта неправильно	Закройте крышку снова
8	Дисплей	E1	Разрыв цепи нижнего датчика
		E2	Замыкание нижнего датчика
		E6	Разрыв цепи верхнего датчика
9	Рис приготовлен наполовину или слишком твердый	Слишком мало воды	Добавьте сухой рис и воду в соотношении, указанном в рецепте
		Крышка была открыта слишком рано	После завершения цикла приготовления оставьте крышку закрытой в течение 5 минут.
	Рис слишком мягкий	Слишком много воды	Добавьте сухой рис и воду в соотношении, указанном в рецепте

Технические характеристики

Напряжение/частота	220-240 В~50/60Гц	Мощность	1000 Вт
Диаметр чаши	22 см	Объем чаши	5,0 л
Рабочее давление	70 кПа	Температура нагрева	35-135°C
Габариты, мм	360*281*285	Вес нетто, кг	5.94
Аксессуары	Лопатка для риса, ложка для супа, мерный стакан, контейнер для конденсата, руководство пользователя.		

Все технические усовершенствования будут учтены в новой версии руководства по эксплуатации, которое Вы сможете найти на нашем сайте ru.midea.com. Внешний вид изделия и цвет могут быть изменены производителем без предварительного уведомления.

Правильная утилизация:



Данный символ, изображенный на изделии или на упаковке, указывает, что изделие не относится к разряду обычных бытовых отходов и после вывода из строя подлежит утилизации в надлежащем центре по утилизации электрического и электронного оборудования. Надлежащая утилизация прибора позволит избежать угрозы для окружающей среды и здоровья людей, вытекающей из неправильного обращения с прибором. Более подробную информацию по утилизации данного изделия можно получить в местных органах власти, местной службе по утилизации отходов или в магазине, где было приобретено изделие.

Срок службы прибора составляет 5 лет со дня продажи через розничную торговую сеть. В течение этого времени изготовитель обеспечивает потребителю возможность использования товара по назначению, а также выпуск и поставку запасных частей в торговые и ремонтные предприятия. В случае отсутствия штампа магазина срок службы исчисляется со дня изготовления.

Условия хранения – по группе 1(Л) по ГОСТ 15150. Прибор должен храниться в упакованном виде в помещениях при температуре воздуха от 5 °С до 40 °С и относительной влажности воздуха до 80 % при 25 °С.

Гарантийные обязательства на прибор изложены в гарантийном талоне. Ремонт у лиц, не имеющих специального разрешения, запрещен!

Информация о сертификации:	Сертификат соответствия № ТС RU С-СН.ЛД04.В.02101 Орган по сертификации: ООО «ТЕХНОПРОМ» 117420, г. Москва, ул.Профсоюзная, д.57, эт.6, пом.1 Срок действия: по 26.09.2023 г.
Изготовитель:	Фошань Шунде Мидеа Электрикал Хитинг Аплиансес Мэнуфекчуриг Ко., Лтд. Адрес: №19, Саньле Рoad, Бейцзяо, Шунде, Фошань, пров. Гуандун, Китай Сделано в Китае
Импортер в РФ:	ООО «Ориент Хоусхолд Аплиансес» 127015, РФ, г. Москва, ул. Новодмитровская, д.2, корп. 1, офис 406 Информационно-справочная служба: 8 (800) 777-00-88 ru.midea.com



Дату изготовления изделия Вы можете определить по серийному номеру, указанному на изделии и в гарантийном талоне в формате XXX-XXXXXXXX-ГМДД-XXXXXXX, где Г - год (его последняя цифра), М - месяц (1-9, А, В, С), ДД - дата, X - другие символы номера. Пример: 340-79662901-0В17-1320026, дата производства: 17 ноября 2020 г.