

16 inch SMART STAND FAN



MSmartHome

Download the app
& activate product

USER MANUAL

MFS4022WARB

Warning notices: Before using this product, please read this manual carefully and keep it for future reference. The design and specifications are subject to change without prior notice for product improvement. Consult with your dealer or manufacturer for details. The diagram above is just for reference. Please take the appearance of the actual product as the standard.

THANK YOU LETTER

Thank you for choosing Midea! Before using your new Midea product, please read this manual thoroughly to ensure that you know how to operate the features and functions that your new appliance offers in a safe way.

EN

CONTENTS

THANK YOU LETTER	01
SAFETY INSTRUCTIONS	02
SPECIFICATIONS	06
PRODUCT OVERVIEW	07
PRODUCT INSTALLATION	08
OPERATION INSTRUCTIONS	11
APP SETUP AND OPERATION	13
CLEANING AND MAINTENANCE	15
USER SERVICING INSTRUCTIONS	16
TROUBLESHOOTING	17
TRADEMARKS, COPYRIGHTS AND LEGAL STATEMENT	18
DATA PROTECTION NOTICE	19

SAFETY INSTRUCTIONS

Intended Use

The following safety guidelines are intended to prevent unforeseen risks or damage from unsafe or incorrect operation of the appliance. Please check the packaging and appliance on arrival to make sure everything is intact to ensure safe operation. If you find any damage, please contact the retailer or dealer. Please note modifications or alterations to the appliance are not allowed for your safety concern. Unintended use may cause hazards and loss of warranty claims.

EN

Explanation of Symbols



Danger

This symbol indicates that there are dangers to the life and health of persons due to extremely flammable gas.



Warning of electrical voltage

This symbol indicates that there is a danger to life and health of persons due to voltage.



Warning

The signal word indicates a hazard with a medium level of risk which, if not avoided, may result in death or serious injury.



Caution

The signal word indicates a hazard with a low degree of risk which, if not avoided, may result in minor or moderate injury.



Attention

The signal word indicates important information (e.g. damage to property), but not danger.



Observe instructions

This symbol indicates that a service technician should only operate and maintain this appliance in accordance with the operating instructions.

Read these operating instructions carefully and attentively before using/commissioning the unit and keep them in the immediate vicinity of the installation site or unit for later use!

READ AND SAVE THESE INSTRUCTIONS

Caution

- Read Rules for Safe Operation and Instructions Carefully.
- This appliance is not intended for use by persons (including children) with reduced physical, sensory or mental capabilities, or lack of experience and knowledge, unless they have been given supervision or instruction concerning use of the appliance by a person responsible for their safety. Children should be supervised to ensure that they do not play with the appliance.
- Keep electrical appliances out of reach from children or individuals with certain disabilities. Do not let them use the appliance without supervision.
- Never insert fingers, pencils, or any other object through the grille when fan is running.
- Disconnect fan when moving from one location to another.
- Be sure fan is on a stable surface when operating to avoid overturning.
- Household use only.

Warning

- If the supply cord is damaged, it must be replaced by manufacturer or its service agent or a similarly qualified person in order to avoid a hazard.
- To protect against the risk of electrical shock, do not immerse the unit, cord or plug in water or other liquid.
- When the appliance is not in use and before cleaning, unplug the appliance from the outlet.
- Do not leave the fan running unattended.

- This appliance has a polarized plug (one blade is wider than the other). To reduce the risk of electric shock, this plug is intended to fit in a polarized outlet only one way. If plug does not fit fully in the outlet, reverse the plug. If it still does not fit, contact a qualified electrician. Do not attempt to defeat this safety feature.
- Warning: To reduce the risk of fire or electric shock, do not use this fan with any solid-state speed control device.
- This product employs overload protection (fuse). A blown fuse indicates an overload or short-circuit situation. If the fuse blows, unplug the product from the outlet. Replace the fuse as per the user servicing instructions (follow product marking for proper fuse rating) and check the products. If the replacement fuse blows, a short-circuit may be present and the product should be discarded or returned to an authorized service facility for examination and/or repair.
 - (a). Do not operate any fan with a damaged cord or plug. If cord or plug is damaged, discard fan or return to an authorized service facility for examination and/or repair.
 - (b). Do not run cord under carpeting. Do not cover cord with throw rugs, runners, or similar coverings. Do not route cord under furniture or appliances. Arrange cord away from traffic area and where it will not be tripped over.
- Once the fan is assembled, do not remove the rotor blade guard.
 - Unplug the fan before cleaning.
 - The rotor guard shall not be disassembled/opened to clean the rotor blades.
 - Wipe the fan enclosure and rotor blade guard with a slightly damp cloth.
- **WARNING: To Reduce The Risk Of Fire, Electric Shock Or Injury To Persons, Do Not Use Replacement Parts That Have Not Been Recommended By The Manufacturer (e.g. Parts Made At Home Using A 3D Printer).**

- This device complies with Part 15 of the FCC Rules. Operation is subject to the following two conditions:
 - (1) this device may not cause harmful interference, and
 - (2) this device must accept any interference received, including interference that may cause undesired operation.
- 1) NOTE: This equipment has been tested and found to comply with the limits for a Class B digital device, pursuant to Part 15 of the FCC Rules. These limits are designed to provide reasonable protection against harmful interference in a residential installation. This equipment generates uses and can radiate radio frequency energy and, if not installed and used in accordance with the instructions, may cause harmful interference to radio communications. However, there is no guarantee that interference will not occur in a particular installation.
- 2) Please note that any changes or modifications of this product not expressly approved by the party responsible for compliance could void the user's authority to operate the equipment.
- 3) If this equipment does cause harmful interference to radio or television reception, which can be determined by turning the equipment off and on, the user is encouraged to try to correct the interference by one or more of the following measures:
- Reorient or relocate the receiving antenna.
 - Increase the separation between the equipment and receiver.
 - Connect the equipment into an outlet on a circuit different from that to which the receiver is connected.
 - Consult the dealer or an experienced radio/TV technician for help.

EN

Midea America Corp.
Parsippany, NJ 07054
TEL : 1-866-646-4332

SPECIFICATIONS

Product Model	MFS4022WARB
Voltage	120V-
Current	0.5A
Frequency	60Hz

EN

PRODUCT OVERVIEW

Part Name

EN

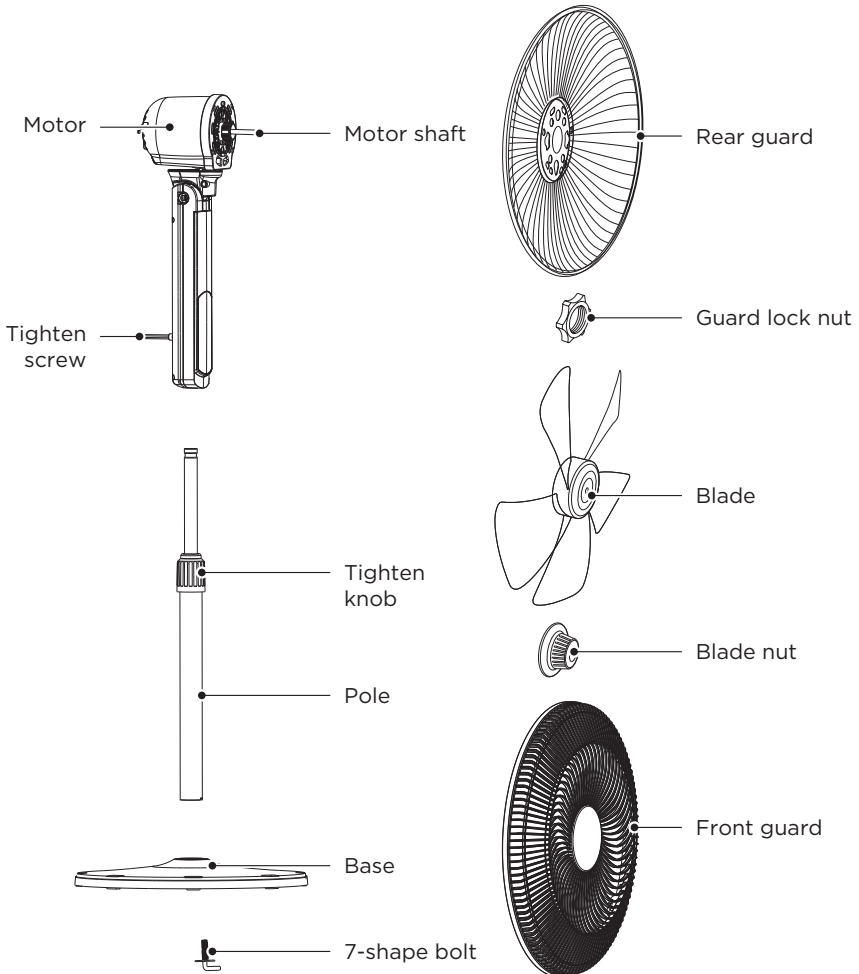

NOTE

All the pictures in this manual are for explanation purpose only. Remove parts from the component before performing installation.

PRODUCT INSTALLATION

Installation procedures

1 Install the base

Align the column with the groove on the base and fix them together using a 7-shape bolt.

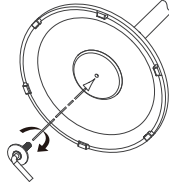

EN

2 Column installation

2.1 Pull out and fix the inner column tube by rotating the height adjustment knob (height can be adjusted as required).

For height adjustment, rotate knob clockwise to tighten and counterclockwise to loosen

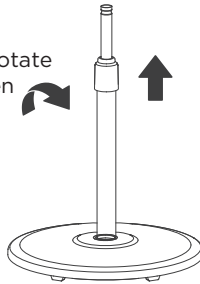

2.2 Install and adjust the device by rotating the tightening screw.

Rotate screw clockwise to tighten and counterclockwise to loosen

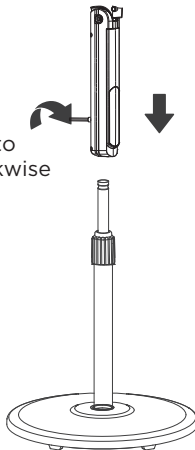

3 Rear guard installation

3.1 Please unscrew the guard lock nut counterclockwise first.

3.2 Align the front cover of the motor and the rear grille, hang them and lock with the guard lock nut.

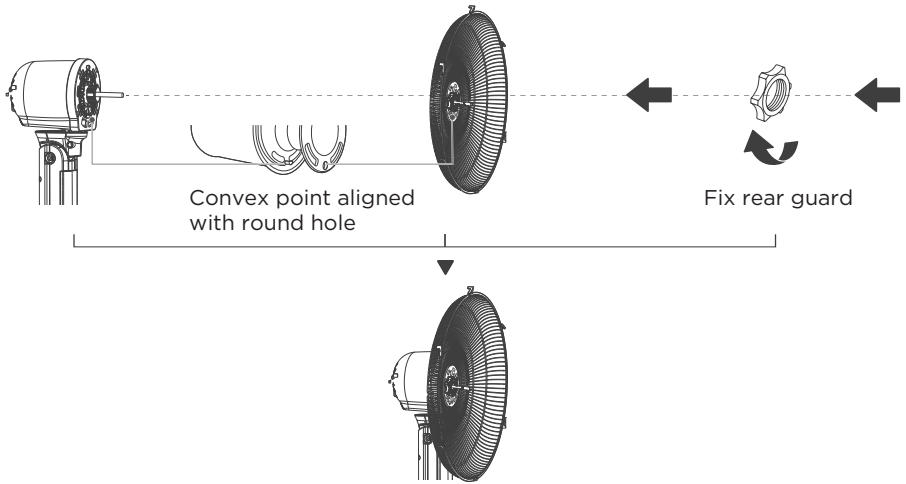

EN

4 Blade installation

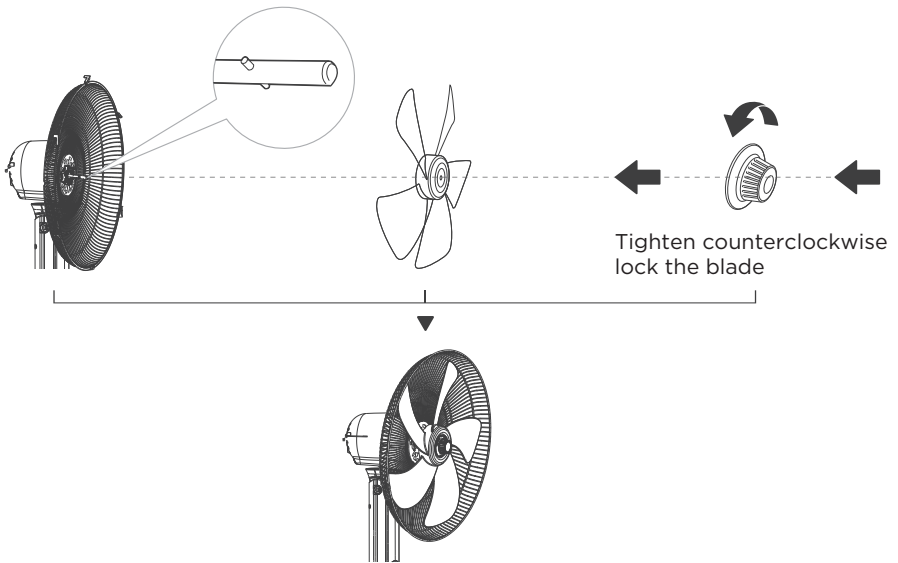

5 Front Guard Installation

5.1 Align catch of the front guard with the illustrated position of the rear guard.

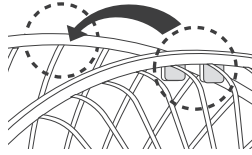

5.2 Press guards at the same time with both hands.

EN

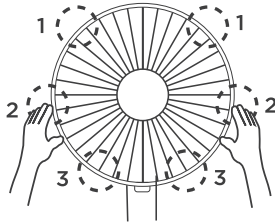

5.3 Connect guard catch onto fan grill using the bolt.
Notice: Cross screwdriver is required for mounting screws.
(preferred: head type PH2)

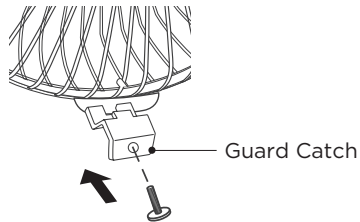

6 Tilt angle adjustment

Manually adjust the back cover of the motor up and down to adjust the pitch angle of the fan.

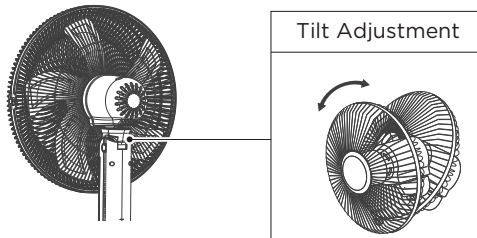



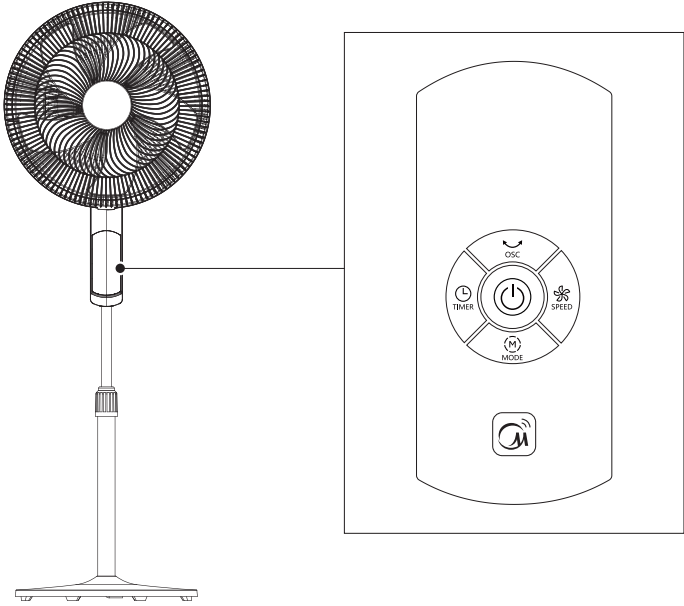

OPERATION INSTRUCTIONS

Instructions For Operation Of Body

EN



		Function description
	ON/OFF KEY	<ul style="list-style-type: none"> The key is for switching on /off the fan.
 TIMER	TIME KEY	<ul style="list-style-type: none"> Touch this button to set the timer (the display cycles among 1-2-...12h).
 MODE	MODE KEY	<ul style="list-style-type: none"> Touch this button alternate between the mode settings. Long press this button for 3 seconds to start matching or disconnect APP CONTROL. Normal Mode: 12-speed setting, fan runs ata constant speed in each level. Natural Mode: 3-speed setting, fan runs at an alternating speed in each level Sleep Mode: 3-speed setting, fan speed decreases every 30 minutes and remains at constant speed setting at corresponding level. Level 3: 7-5-3 Level 2: 5-4-2 Level 1: 4-3-1 Auto Mode: Fan speed adapts to the ambient temperature.

		Function description
	SPEED KEY	• Touch this button to rotate between speed settings. (12 Speed Options)
	OSC KEY	• Touch this button to turn oscillation feature on or off.

Remote Control

- The remote control should be normally used within 16ft of the front of the product and 30 degrees of the deviation angle.
- The battery contains many heavy metals, acids and bases, etc., which may threaten human's health. Waste batteries should be recycled separately. The product does not contain batteries.

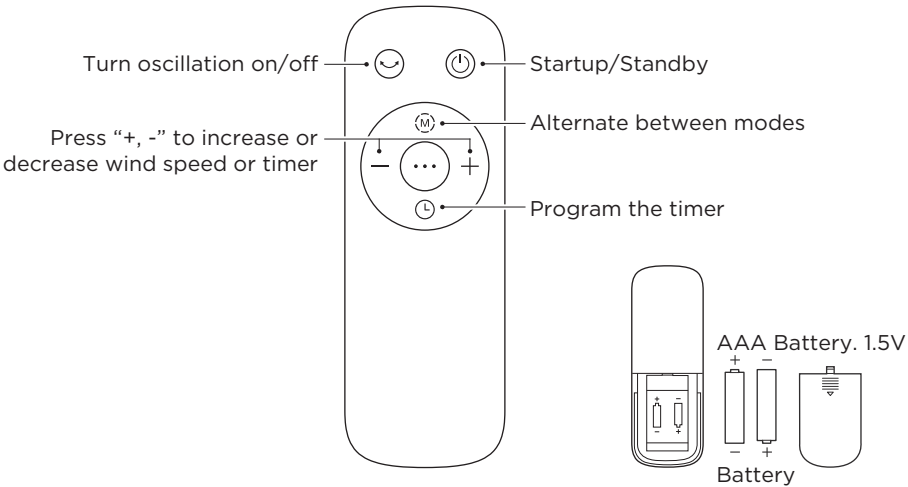

NOTE
 Use manganese or alkaline batteries of type "AAA". DO NOT use rechargeable batteries. Do not mix old and new batteries and do not mix alkaline, standard (carbon-zinc) or rechargeable(ni-cad, ni-mh, etc.) batteries.

APP SETUP AND OPERATION

EN

Download the MSmartHome app

On an app market (Google Play Store, Apple App Store), search for “MSmartHome” and find the MSmartHome app. Download and install it on your phone. You can also download the app by scanning the QR code below.



Register and log in

Open the MSmartHome app, and create a new account to start (you can also register through a third-party account). If you already have an existing account, use the account to log in.



Connect your devices to MSmartHome

- 1 Please make sure your mobile phone is connected to a wireless network. If it is not, go to Settings and enable wireless networks and Bluetooth.
- 2 Please power on your devices.
- 3 Open MSmartHome app on your phone.
- 4 If a message of “Smart devices discovered nearby” appears, click to add.
- 5 If no message appears, select “+” on the page and select your device in the list of nearby devices available. If your device is not listed, please add your device manually by the device category and device model.
- 6 Connect your device to the wireless network according to instructions on app. If the connection fails, please follow the instructions provided by the app to continue with the operation.



 NOTE

- Make sure your devices are powered on.
- Keep your mobile phone close enough to your device when you are connecting your device to the network.
- Connect your mobile phone to the wireless network at home, and make sure you know the password of the wireless network.
- Check if your wireless router supports 2.4 GHz band and turn it on. If you are not sure whether the router supports 2.4 GHz band, please contact the router manufacturer.
- The device cannot connect to the wireless network that requires authentication, and it usually appears in public areas such as hotels, restaurants, etc. Please connect to a wireless network that does not require authentication.
- Turn off the WLAN+ (Android) or WLAN Assistant (iOS) function of your mobile phone when connecting your device to the network.
- In the case that your device connected to a wireless network before but it needs to reconnect, please click "+" on the app Home page, and add your device again by the device category and model according to the instructions on app.

CLEANING AND MAINTENANCE

The fan requires minimal maintenance. Do not try to fix it by yourself. Refer it to qualified service personnel if service is needed.

1. Before assembling and cleaning the fan, ensure the fan is unplugged.
2. To ensure adequate air circulation to the motor, keep vents at the rear of the motor free of dust. Do not disassemble the fan to remove dust.

Please wipe the exterior parts with a soft cloth soaking a mild detergent.

- EN 3. Do not use any abrasive detergent or solvents to avoid scratching the surface.
4. Do not allow water or any other liquid to enter into the motor housing or interior parts.
5. Be sure to unplug from the electrical supply source before cleaning.
6. Plastic parts should be cleaned with a soft cloth moisten with mild soap. Thoroughly remove soapsuds with dry cloth.

USER SERVICING INSTRUCTIONS

EN

- a) Grasp plug and remove from the receptacle or other outlet device. Do not unplug by pulling on cord.
- b) Open fuse cover. Slide open fuse access cover on top of attachment plug towards blades.(Fig. ①)
- c) Remove fuse carefully. Insert the tip of your tool into fuse slot(close with the terminal), then pry the fuse gradually and slowly, but do not overexert. If you feel resistance, you can try it at several times and pry the fuse little by little. When one side of the fuse has been released, then you can get the fuse out entirely.(Fig. ②)
- d) Risk of fire (fix spacing). Replace fuse only with 2.5 Amp, 125 Volt fuse.(Fig. ③)
- e) Close fuse cover. Slide closed the fuse access cover on top of attachment plug.(Fig. ④)
- f) Risk of fire (fix spacing). Do not replace attachment plug. Contains a safety device (fuse)that should not be removed. Discard product if the attachment plug is damaged.
- g) If the fan suddenly does not work during normal operation, please check whether it is a problem with the fuse.

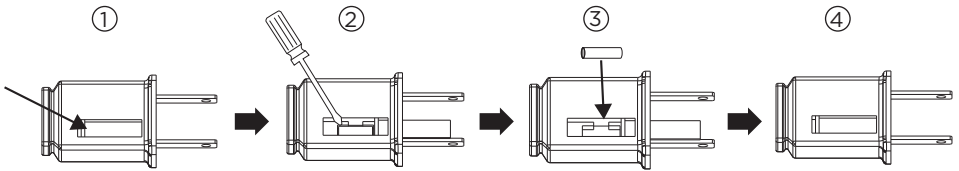

NOTE

- When you replace the fuse, please do not operate suddenly or overexert, or else the product may become damaged.

TROUBLESHOOTING

Incorrect operation of your appliance can lead to errors and malfunctions. The following tables contain possible causes and notes for resolving an error message or malfunction. It is recommended to read the table below carefully in order to save your time and money that may cost for calling to the service center.

Problem	Cause	Solution
The machine does not work properly after installed	• The power cable is not plugged in or has poor contact.	Make sure the plug is properly inserted into the socket.
	• The switch on the body is not turned on.	Turn on the switch on the body.
The remote does not work	• The battery needs replacing.	Replace the battery.
	• The remote is being used more than 5m away from the fan.	Use the remote closer to the fan and make sure it is pointing directly at the display panel.

TRADEMARKS, COPYRIGHTS AND LEGAL STATEMENT

 Midea logo, word marks, trade name, trade dress and all versions there of are valuable assets of Midea Group and/or its affiliates (“Midea”), to which Midea owns trademarks, copyrights and other intellectual property rights, and all goodwill derived from using any part of an Midea trademark. Use of Midea trademark for commercial purposes without the prior written consent of Midea may constitute trademark infringement or unfair competition in violation of relevant laws.

EN

This manual is created by Midea and Midea reserves all copyrights thereof. No entity or individual may use, duplicate, modify, distribute in whole or in part this manual, or bundle or sell with other products without the prior written consent of Midea.

All the described functions and instructions were up to date at the time of printing this manual. However, the actual product may vary due to improved functions and designs.

DATA PROTECTION NOTICE

For the provision of the services agreed with the customer, we agree to comply without restriction with all stipulations of applicable data protection law, in line with agreed countries within which services to the customer will be delivered, as well as, where applicable, the EU General Data Protection Regulation (GDPR).

EN

Generally, our data processing is to fulfil our obligation under contract with you and for product safety reasons, to safeguard your rights in connection with warranty and product registration questions. In some cases, but only if appropriate data protection is ensured, personal data might be transferred to recipients located outside of the European Economic Area.

Further information can be provided on request. You can contact our Data Protection Officer via **MideaDPO@midea.com**. To exercise your rights such as right to object your personal data being processed for direct marketing purposes, please contact us via **MideaDPO@midea.com**. To find further information, please follow the QR Code.

AGRADECIMIENTOS

¡Gracias por elegir Midea! Antes de utilizar su nuevo dispositivo Midea, lea atentamente este manual para asegurarse de que sabe cómo manejar las características y funciones que le ofrece su nuevo electrodoméstico de forma segura.

CONTENIDO

ES

AGRADECIMIENTOS	01
INSTRUCCIONES DE SEGURIDAD	02
ESPECIFICACIONES	07
DESCRIPCIÓN DEL PRODUCTO	08
INSTALACIÓN DEL PRODUCTO	09
INSTRUCCIONES DE OPERACIÓN	12
CONFIGURACIÓN Y FUNCIONAMIENTO DE LA APLICACIÓN	14
LIMPIEZA Y MANTENIMIENTO	16
INSTRUCCIONES DE MANTENIMIENTO PARA EL USUARIO	17
SOLUCIÓN DE PROBLEMAS	18
MARCAS, DERECHOS DE AUTOR Y DECLARACIÓN LEGAL	19
AVISO SOBRE LA PROTECCIÓN DE DATOS	20

INSTRUCCIONES DE SEGURIDAD

Uso adecuado

Las siguientes directrices de seguridad tienen por objeto evitar riesgos imprevistos o daños derivados de un funcionamiento inseguro o incorrecto del dispositivo. Compruebe el embalaje y el aparato a su llegada para asegurarse de que todo está intacto para garantizar un funcionamiento seguro. Si encuentra algún daño, póngase en contacto con el vendedor o distribuidor. Por favor, tenga en cuenta que las modificaciones o alteraciones en el aparato no están permitidas por su seguridad. El uso inadecuado puede causar peligros y la pérdida de los derechos de garantía.

ES

Simbología



Peligro

This symbol indicates that there are dangers to the life and health of persons due to extremely flammable gas.



Advertencia de tensión eléctrica

Este símbolo indica que existe un peligro para la vida y la salud de las personas debido a la tensión



Advertencia

Este símbolo representa un peligro con un nivel de riesgo medio que, si no se evita, puede provocar la muerte o lesiones graves.



Precaución

Este símbolo indica un peligro con un grado de riesgo bajo que, si no se evita, puede provocar lesiones leves o moderadas.



Atención

Este símbolo indica información importante (por ejemplo, daños materiales), pero no peligro.



Respetar las instrucciones

Este símbolo indica que un técnico de servicio sólo debe operar y mantener este aparato de acuerdo con las instrucciones de funcionamiento.

Lea atentamente este manual de instrucciones antes de utilizar/poner en marcha el dispositivo y guárdelo en las inmediaciones del lugar de instalación o del dispositivo para su uso posterior.

LEA Y CONSERVE ESTAS INSTRUCCIONES

⚠ Precaución

- Lea atentamente las normas de funcionamiento seguro y las instrucciones.
- Este aparato no está diseñado para ser utilizado por personas (incluyendo niños) con capacidades físicas, sensoriales o mentales reducidas, o con falta de experiencia y conocimientos, a menos que hayan recibido supervisión o instrucciones sobre el uso del mismo por parte de una persona responsable de su seguridad. Los niños deben ser supervisados para garantizar que no jueguen con el dispositivo.
- Mantenga los aparatos eléctricos fuera del alcance de los niños o de las personas con problemas de salud. No permita que utilicen los aparatos sin supervisión.
- No introduzca nunca dedos, lápices o cualquier otro objeto a través de la rejilla cuando el ventilador esté en funcionamiento.
- Desconecte el ventilador cuando se traslade de un lugar a otro.
- Asegúrese de que el ventilador esté sobre una superficie estable cuando esté en funcionamiento para evitar que se vuelque.
- Sólo para uso doméstico.

⚠ Advertencia

- Si el cable de alimentación está dañado, debe ser sustituido por el fabricante o su representante de servicio técnico o una persona con calificación similar a fin de evitar un peligro.
- Para evitar el riesgo de descarga eléctrica, no sumerja la unidad, el cable o el enchufe en agua u otro líquido.
- Cuando el aparato no esté en uso y antes de limpiarlo, desenchúfelo de la toma de corriente.

- No deje el ventilador en funcionamiento sin vigilancia.
- Este aparato tiene un enchufe polarizado (una clavija es más ancha que la otra). Para reducir el riesgo de descarga eléctrica, este enchufe está pensado para encajar en una toma de corriente polarizada sólo en un sentido. Si el enchufe no encaja completamente en la toma de corriente, invierta el enchufe. Si sigue sin encajar, póngase en contacto con un electricista especializado. No intente anular esta característica de seguridad.
- Advertencia: Para reducir el riesgo de incendio o descarga eléctrica, no utilice este ventilador con ningún dispositivo de control de velocidad de estado sólido.
- Este producto dispone de una protección contra sobrecargas (fusible). Un fusible fundido es señal de una situación de sobrecarga o cortocircuito. Si el fusible se funde, desenchufe el producto de la toma de corriente. Sustituya el fusible de acuerdo con las instrucciones de mantenimiento del usuario (siga las indicaciones del producto para conocer la capacidad del fusible) y compruebe los productos. Si el fusible de repuesto se funde, puede haber un cortocircuito y el producto debe ser desechado o devuelto a un servicio técnico autorizado para su examen y/o reparación.
 - (a). No haga funcionar ningún ventilador con un cable o enchufe dañado. Deseche el ventilador o llévelo a un servicio técnico autorizado para que lo examinen y/o lo reparen.
 - (b). No pase el cable por debajo de la alfombra. No cubra el cable con alfombras, correderas o revestimientos similares. No pase el cable por debajo de los muebles o electrodomésticos.

Coloque el cable lejos del área de tráfico y de los lugares donde se pueda tropezar con él.

- Una vez que el ventilador esté ensamblado, la protección de las aspas del rotor no debe quitarse más.
 - Antes de la limpieza, desenchufe el ventilador.
 - El protector del rotor no debe ser desmontado/abierto para limpiar las palas del rotor.
 - Limpie la carcasa del ventilador y el protector de las palas del rotor con un paño ligeramente húmedo.
- **ADVERTENCIA:** Para reducir el riesgo de incendio, electrocución o lesiones personales, no utilice piezas de repuesto que no hayan sido recomendadas por el fabricante (por ejemplo, piezas fabricadas en casa con una impresora 3D).
- Este dispositivo cumple con la Parte 15 de las Normas de la FCC.

El funcionamiento está sujeto a las dos condiciones siguientes:

(1) este dispositivo puede no causar interferencias perjudiciales, y

(2) este dispositivo debe aceptar cualquier interferencia recibida, incluidas las interferencias que puedan causar un funcionamiento no deseado.

1) **NOTA:** Este equipo ha sido probado y se encontró que cumple con los límites para un dispositivo digital clase B, de conformidad con la Parte 15 de las Normas de la FCC. Estos límites están diseñados para proporcionar una protección razonable contra interferencias perjudiciales en una instalación residencial. Este equipo genera, utiliza y puede irradiar energía de radiofrecuencia y, si no se instala y utiliza de acuerdo con las instrucciones, puede causar interferencias perjudiciales en las comunicaciones de radio. Sin embargo, no hay garantía de que no se produzcan interferencias en una instalación en particular.

2) Tenga en cuenta que cualquier cambio o modificación de este producto que no haya sido expresamente aprobado por la parte responsable del cumplimiento podría anular la autoridad del usuario para operar el equipo.

3) Si este equipo causa interferencias dañinas en la recepción de radio o televisión, lo que se puede determinar apagando y encendiendo el equipo, se recomienda al usuario que intente corregir la interferencia mediante una o más de las siguientes medidas:

- Reorientar o reubicar la antena receptora.
- Aumentar la separación entre el equipo y el receptor.
- Conectar el equipo a una toma de un circuito diferente al que está conectado el receptor.
- Consultar al distribuidor o a un técnico experimentado en radio/TV para obtener ayuda.

Midea America Corp.
Parsippany, NJ 07054
Número de teléfono : 1-866-646-4332

ESPECIFICACIONES

Modelo del producto	MFS4022WARB
Voltaje	120V-
Corriente	0.5A
Frecuencia	60Hz

ES

DESCRIPCIÓN DEL PRODUCTO

Nombre de las piezas

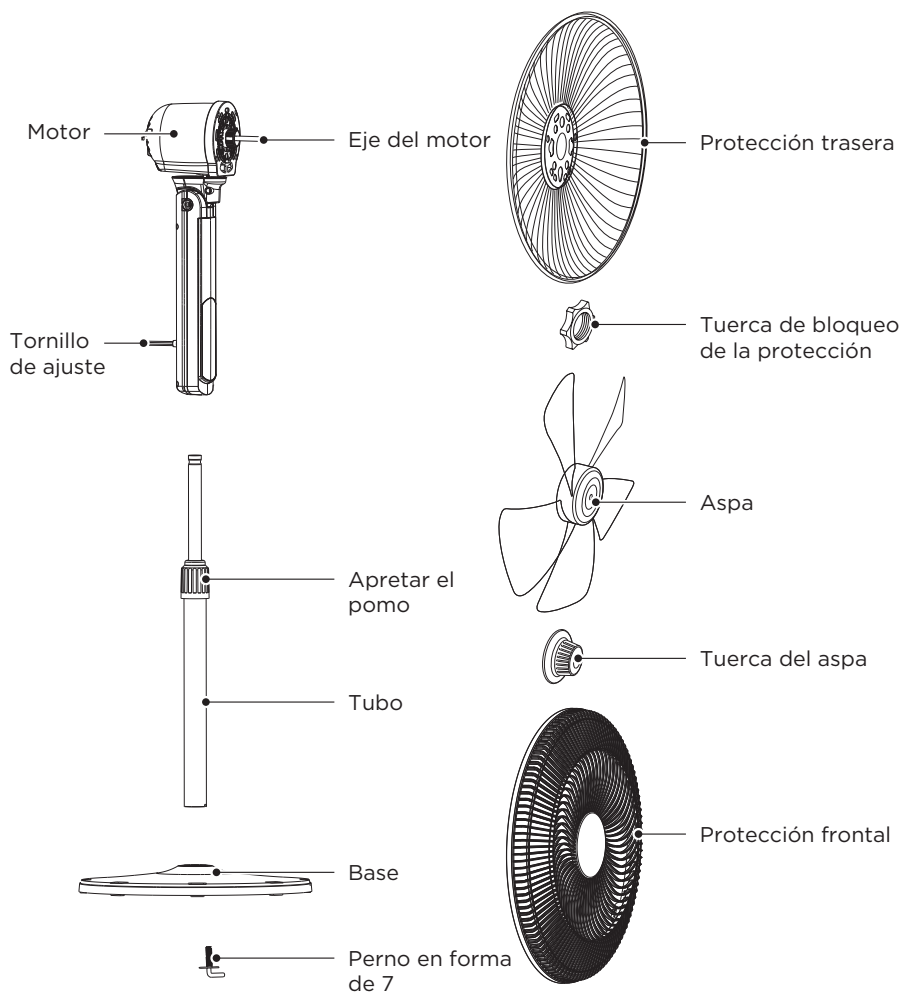

● NOTA

Todas las imágenes que aparecen en este manual tienen un carácter meramente explicativo. Retire las piezas del componente antes de realizar la instalación.

INSTALACIÓN DEL PRODUCTO

Procedimientos de instalación

1 Instalación de la base

Alinee la columna con la ranura de la base y fjela con un tornillo en forma de 7.

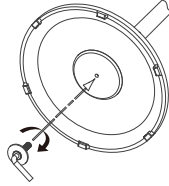

ES

2 Instalación de la columna

2.1 Extraiga y fije el tubo interior de la columna ajustando el pomo de regulación de la altura (la altura puede ajustarse según las necesidades).

Pomo de ajuste de altura:
apretar en el sentido de las
agujas del reloj, aflojar en
sentido contrario a las agujas
del reloj

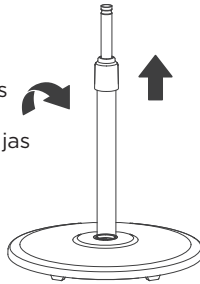

2.2 Instale y fije el dispositivo ajustando el pomo de sujeción.

Pomo de fijación: apretar en
el sentido de las agujas del
reloj, aflojar en el sentido
contrario.

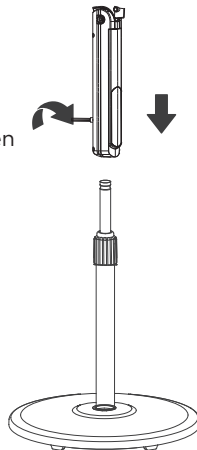

3 Instalación de la protección trasera

- 3.1 Por favor, desenrosque primero la tuerca de bloqueo en sentido contrario a las agujas del reloj.
- 3.2 Alinee la cubierta frontal del motor y la rejilla trasera, sujételas y asegúrelas con la tuerca de bloqueo.

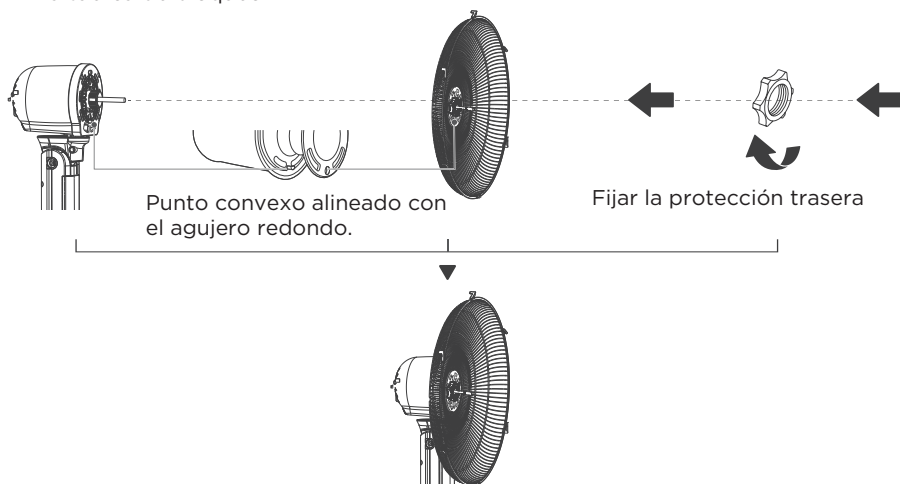

4 Instalación de las aspas

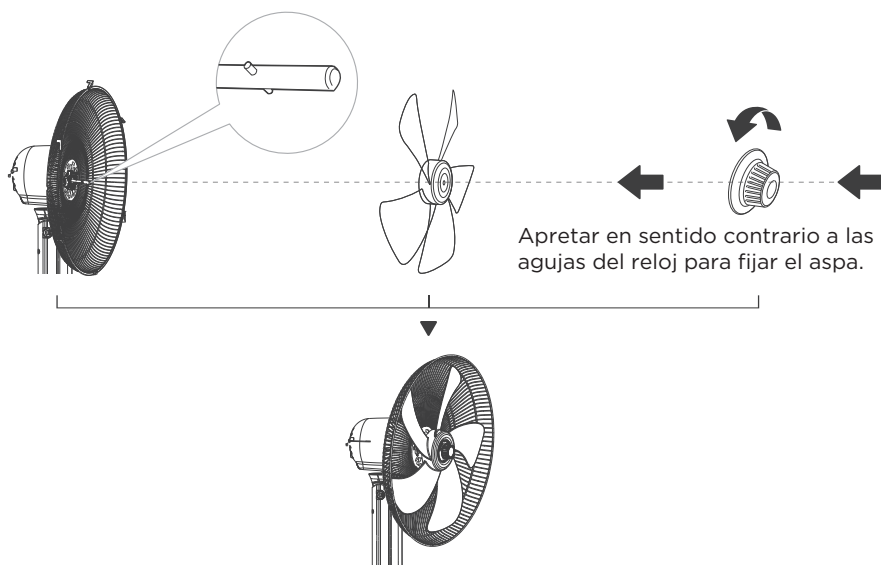

5 Instalación de la protección delantera

5.1 Alinee el enganche de la protección delantera con la posición ilustrada de la protección trasera.

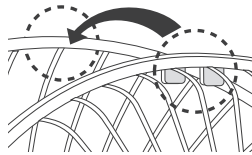

5.2 Presione las protecciones al mismo tiempo con ambas manos.

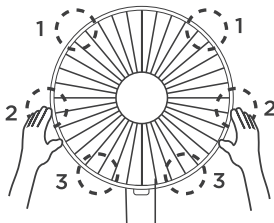

5.3 Conecte el seguro de protección a la rejilla del ventilador utilizando el perno.
Nota: Se necesita un destornillador en cruz para los tornillos de montaje (recomendado: tipo PH2)

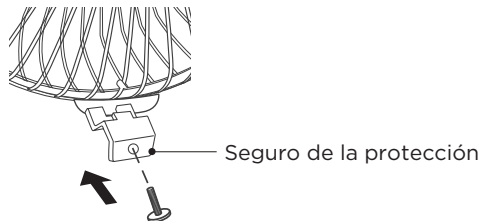

6 Ajuste del ángulo de inclinación

Ajuste manualmente la cubierta trasera del motor hacia arriba y hacia abajo para ajustar el ángulo de inclinación del ventilador.

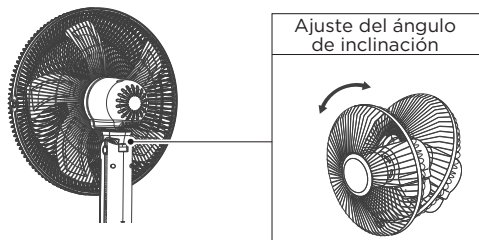



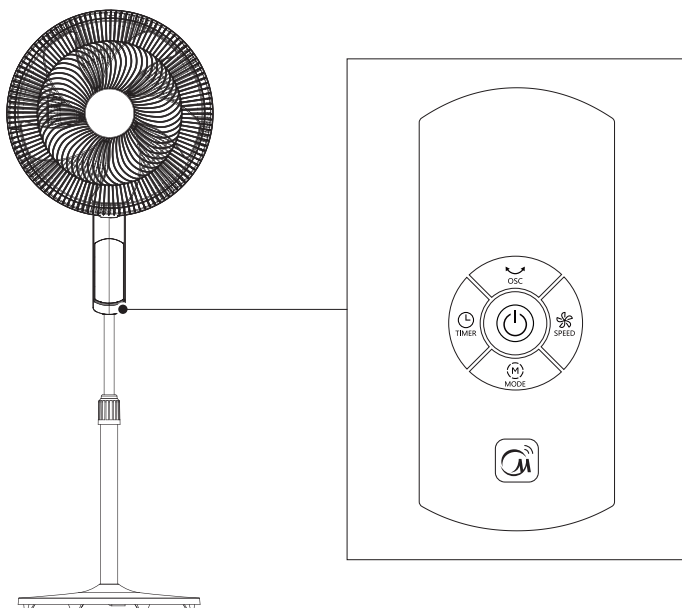

INSTRUCCIONES DE OPERACIÓN

Funcionamiento del panel de control



ES

		Descripción de la función
	BOTÓN ON/OFF	<ul style="list-style-type: none">• Este botón sirve para encender y apagar el ventilador.
	BOTÓN TEMPORIZADOR	<ul style="list-style-type: none">• Pulse este botón para ajustar el temporizador (la pantalla muestra ciclos de 1-2-...12h).
	BOTÓN MODALIDAD	<ul style="list-style-type: none">• Pulse este botón para alternar entre los ajustes de modalidad.• Mantenga pulsada esta tecla durante 3 segundos para iniciar el emparejamiento o desconectar APP CONTROL.• Modalidad Normal: ajuste de 12 velocidades, el ventilador funciona a una velocidad constante en cada nivel.• Modalidad Natural: Ajuste de 3 velocidades, el ventilador funciona a una velocidad alterna en cada nivel.• Modalidad de Reposo: Ajuste de 3 velocidades, la velocidad del ventilador disminuye cada 30 minutos y permanece en el ajuste de velocidad constante en el nivel correspondiente. Nivel 3: 7-5-3 Nivel 2: 5-4-2 Nivel 1: 4-3-1• Modo Auto: La velocidad del ventilador se adapta a la temperatura ambiente.

		Descripción de la función
	BOTÓN VELOCIDAD	<ul style="list-style-type: none"> Pulse este botón para alternar entre los ajustes de velocidad. (12 opciones de velocidad)
	BOTÓN OSC	<ul style="list-style-type: none"> Pulse este botón para activar o desactivar la función de oscilación.

Control remote

ES

- El control remoto debe utilizarse normalmente a menos de 16ft de la parte frontal del producto y a 30 grados del ángulo de desviación.
- La batería contiene muchos metales pesados, ácidos y bases, etc., que pueden poner en peligro la salud humana. Las baterías usadas deben reciclarse por separado. El producto no incluye baterías.

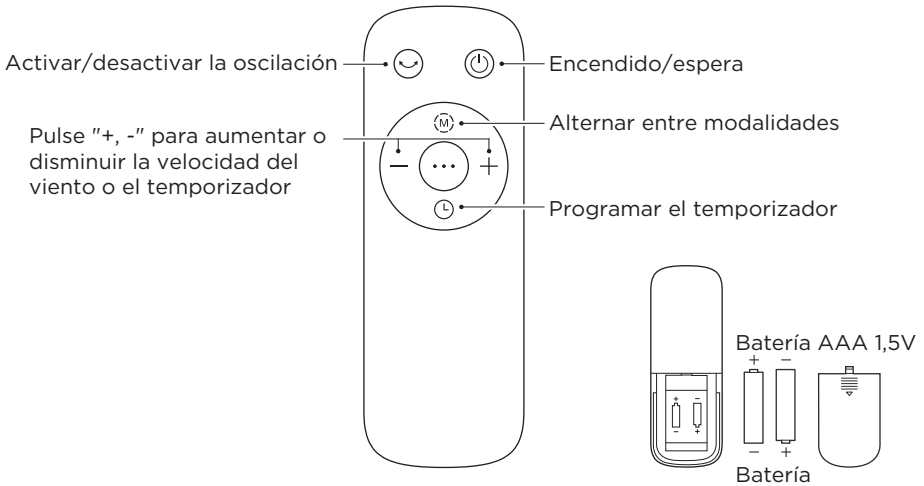

NOTA

Utilice baterías de manganeso o alcalinas del tipo "AAA". NO utilice baterías recargables. No mezcle baterías viejas y nuevas y No mezcle baterías alcalinas, estándar (carbon-zinc) o recargables (ni-cad, ni-mh, etc.).

CONFIGURACIÓN Y FUNCIONAMIENTO DE LA APLICACIÓN

ES

Descargar la aplicación MSmartHome

En una tienda de aplicaciones (Google Play Store, Apple App Store), busque y encuentre la aplicación MSmartHome. Descárguela e instálala en su teléfono. También puede descargar la aplicación escaneando el siguiente código QR.



Registrarse y conectarse

Abra la aplicación MSmartHome y cree una nueva cuenta para empezar (también puede registrarse a través de una cuenta de terceros). Si ya tiene una cuenta, utilícela para iniciar sesión.



Conecte sus dispositivos a MSmartHome

- 1 Asegúrese de que su teléfono móvil esté conectado a una red inalámbrica. Si no lo está, vaya a Ajustes y active las redes inalámbricas y Bluetooth.
- 2 Encienda los dispositivos.
- 3 Abra la aplicación MSmartHome en su teléfono.
- 5 Si no aparece ningún mensaje, seleccione "+" en la página y seleccione su dispositivo en la lista de dispositivos cercanos disponibles. Si su dispositivo no aparece en la lista, añádalo manualmente por la categoría y el modelo de dispositivo.

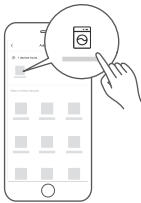

- 4 Si aparece un mensaje de "Dispositivos inteligentes descubiertos cerca", pulse para añadir.



- 6 Conecte su dispositivo a la red inalámbrica siguiendo las instrucciones de la aplicación. Si la conexión falla, siga las instrucciones de la aplicación para continuar con la operación.



- Asegúrese de que sus dispositivos están encendidos.
- Mantenga el teléfono móvil lo suficientemente cerca del dispositivo cuando lo conectes a la red.
- Conecte su teléfono móvil a la red inalámbrica de su casa y asegúrese de conocer la contraseña de la red inalámbrica.
- Compruebe si el enrutador inalámbrico admite la banda de 2,4 GHz y enciéndalo. Si no está seguro de si el enrutador admite la banda de 2,4 GHz, póngase en contacto con el fabricante del enrutador.
- El dispositivo no puede conectarse a la red inalámbrica que requiere autenticación, y suele aparecer en zonas públicas como hoteles, restaurantes, etc. Por favor, conéctese a una red inalámbrica que no requiera autenticación.
- Desactive la función WLAN+ (Android) o WLAN Assistant (iOS) de su teléfono móvil cuando conecte su dispositivo a la red.
- En caso de que su dispositivo se haya conectado a una red inalámbrica anteriormente pero necesite volver a conectarse, haga clic en "+" en la página de inicio de la aplicación y añada de nuevo su dispositivo por categoría y modelo siguiendo las instrucciones de la aplicación.

LIMPIEZA Y MANTENIMIENTO

El ventilador requiere un mantenimiento mínimo. No intente repararlo usted mismo. En caso de necesitarlo, consulte con personal técnico calificado.

1. Antes de la limpieza y el montaje, desenchufe la alimentación del ventilador.
2. Para garantizar una adecuada circulación de aire hacia el motor, mantenga libres de polvo las rejillas de ventilación situadas en la parte posterior del mismo.
No desmonte el ventilador para eliminar el polvo. Limpie las partes exteriores con un paño suave empapado en un detergente suave.
3. No utilice ningún detergente abrasivo o disolvente para evitar rayar la superficie.
4. No permita que entre agua o cualquier otro líquido en la carcasa del motor o en las partes interiores.
5. Asegúrese de desenchufar de la fuente de alimentación eléctrica antes de limpiar.
6. Las piezas de plástico deben limpiarse con un paño suave humedecido con jabón neutro.

ES

INSTRUCCIONES DE MANTENIMIENTO PARA EL USUARIO

ES

- a) Sujete el enchufe y retírelo del receptáculo o de otro dispositivo de salida. No desenchufe tirando del cable.
- b) Abra la tapa del fusible. Deslice la tapa de acceso a los fusibles en la parte superior del enchufe hacia las clavijas. (Fig. ①)
- c) Retire el fusible con cuidado. Inserte la punta de su herramienta en la ranura del fusible (cierre con el terminal), y luego apriete el fusible de forma gradual y lenta, pero sin excederse. Si siente que está apretado, puede intentarlo varias veces y premiar el fusible poco a poco. Cuando un lado del fusible haya sido premiado, entonces podrá sacar el fusible por completo. (Fig. ②)
- d) Riesgo de incendio. Sustituya el fusible sólo por un fusible de 2,5 amperios y 125 voltios. (Fig. ③)
- e) Cierre la tapa del fusible. Deslice la tapa de acceso a los fusibles en la parte superior del enchufe. (Fig. ④)
- f) Riesgo de incendio. No sustituya el enchufe del accesorio. Contiene un dispositivo de seguridad (fusible) que no debe retirarse. Deseche el producto si el enchufe está dañado.
- g) Si el ventilador no funciona repentinamente durante el funcionamiento normal, compruebe si se trata de un problema con el fusible.

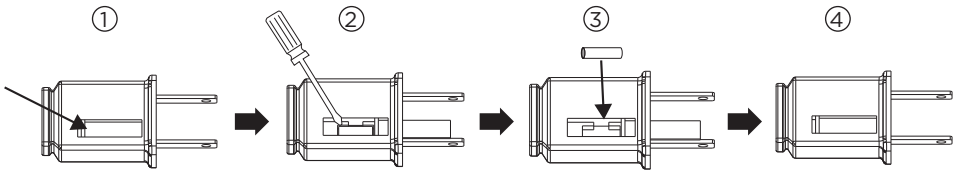

● NOTA

- Cuando cambie el fusible, por favor, no lo accione de forma repentina ni haga un esfuerzo excesivo, o de lo contrario el producto se dañará o causará un accidente.

SOLUCIÓN DE PROBLEMAS

El funcionamiento de su dispositivo puede dar lugar a errores y fallos de funcionamiento. Las siguientes tablas contienen las posibles causas y notas para resolver un mensaje de error o mal funcionamiento. Se recomienda leer atentamente la tabla siguiente para ahorrar el tiempo y el dinero que puede costar la llamada al centro de servicio.

Problema	Causa	Solución
ES La máquina no funciona correctamente después de haber sido instalada.	<ul style="list-style-type: none">• El cable de poder no ha sido conectado o el contacto con el tomacorriente no es adecuado.	Asegúrese de que el conector esté bien insertado en el tomacorriente.
	<ul style="list-style-type: none">• El interruptor no ha sido accionado a su posición de encendido.	Active el interruptor de la unidad.
El control remoto no funciona	<ul style="list-style-type: none">• Las baterías necesitan ser reemplazadas.	Reemplace las baterías.
	<ul style="list-style-type: none">• El control remoto está siendo utilizado a más de 5 metros de distancia del ventilador.	Use el control remoto más cerca del ventilador y asegúrese de apuntar directamente al panel de la pantalla.

MARCAS, DERECHOS DE AUTOR Y DECLARACIÓN LEGAL

El logotipo de  Midea, las marcas denominativas, el nombre comercial, la imagen comercial y todas las versiones de los mismos son activos valiosos del Grupo Midea y/o sus asociados ("Midea"), de los que Midea es titular de marcas comerciales, derechos de autor y otros derechos de propiedad intelectual, así como de todo el fondo de comercio derivado del uso de cualquier parte de una marca comercial de Midea. El uso de la marca Midea con fines comerciales sin el consentimiento previo por escrito de Midea puede constituir una infracción de la marca o de la competencia desleal en violación de las leyes pertinentes.

ES

Este manual ha sido creado por Midea y Midea se reserva todos los derechos de autor del mismo. Ninguna entidad o individuo puede utilizar, duplicar, modificar, distribuir en todo o en parte este manual, ni agrupar o vender con otros productos sin el consentimiento previo por escrito de Midea.

Todas las funciones e instrucciones descritas estaban actualizadas en el momento de imprimir este manual. Sin embargo, el producto real puede variar debido a la mejora de sus funciones y diseños.

AVISO SOBRE LA PROTECCIÓN DE DATOS

Para la prestación de los servicios acordados con el cliente, nos comprometemos a cumplir sin restricciones todas las estipulaciones de la legislación aplicable en materia de protección de datos, en consonancia con los países acordados en los que se prestarán los servicios al cliente, así como, en su caso, el Reglamento General de Protección de Datos de la UE (GDPR).

ES

Por lo general, nuestro tratamiento de datos tiene por objeto cumplir nuestra obligación contractual con usted y, por razones de seguridad del producto, salvaguardar sus derechos en relación con la garantía y las cuestiones de registro del producto. En algunos casos, pero sólo si se garantiza una protección adecuada de los datos, los datos personales podrían transferirse a destinatarios situados fuera del Espacio Económico Europeo.

Puede solicitar más información al respecto. Puede ponerse en contacto con nuestro encargado de la protección de datos a través de **MideaDPO@midea.com**. Para ejercer sus derechos, como el de oponerse al tratamiento de sus datos personales con fines de marketing directo, póngase en contacto con nosotros a través de **MideaDPO@midea.com**. Para obtener más información, siga el código QR.

Midea

make yourself at home



www.midea.com

© Midea 2022 all rights reserved