

QUARTZ HEATER

USER MANUAL

MSH20Q3ABBV
MSH20Q3A WWV

Warning notices: Before using this product, please read this manual carefully and keep it for future reference. The design and specifications are subject to change without prior notice for product improvement. Consult with your dealer or manufacturer for details. The diagram above is just for reference. Please take the appearance of the actual product as the standard.

THANK YOU LETTER

Thank you for choosing Midea! Before using your new Midea product, please read this manual thoroughly to ensure that you know how to operate the features and functions that your new appliance offers in a safe way.

EN

CONTENTS

THANK YOU LETTER	01
SAFETY INSTRUCTIONS	02
SPECIFICATIONS	06
PRODUCT OVERVIEW	07
OPERATION INSTRUCTIONS	08
CLEANING AND MAINTENANCE	09
TROUBLESHOOTING	10
TRADEMARKS, COPYRIGHTS AND LEGAL STATEMENT	11
DATA PROTECTION NOTICE	12







SAFETY INSTRUCTIONS

EN

Intended Use

The following safety guidelines are intended to prevent unforeseen risks or damage from unsafe or incorrect operation of the appliance. Please check the packaging and appliance on arrival to make sure everything is intact to ensure safe operation. If you find any damage, please contact the retailer or dealer. Please note modifications or alterations to the appliance are not allowed for your safety concern. Unintended use may cause hazards and loss of warranty claims.

Explanation of Symbols

	Danger This symbol indicates that there are dangers to the life and health of persons due to extremely flammable gas.
	Warning of electrical voltage This symbol indicates that there is a danger to life and health of persons due to voltage.
	Warning The signal word indicates a hazard with a medium level of risk which, if not avoided, may result in death or serious injury.
	Caution The signal word indicates a hazard with a low degree of risk which, if not avoided, may result in minor or moderate injury.
	Attention The signal word indicates important information (e.g. damage to property), but not danger.
	Observe instructions This symbol indicates that a service technician should only operate and maintain this appliance in accordance with the operating instructions.

Read these operating instructions carefully and attentively before using/commissioning the unit and keep them in the immediate vicinity of the installation site or unit for later use!

IMPORTANT SAFETY INSTRUCTIONS

When using electrical appliances, basic precautions should always be followed to reduce the risk of fire, electric shock, injury to persons, and hyperthermia, including the following:

EN

- Read all instructions before using heater.

CAUTION

- Please read and save these important safety instructions.
- Extreme caution is necessary when any heater is used by or near children or invalids and whenever the heater is left operating and unattended.
- CAUTION: This appliance has a polarized plug (one blade is wider than the other). To reduce the risk of electric shock, this plug is intended to fit only one way in a polarized outlet. If the plug does not fit fully in the outlet, reverse the plug. If it still does not fit, contact a qualified electrician. DO NOT attempt to compromise this safety feature. To do so could result in an electrical shock hazard.
- CAUTION: It is normal for the plug to feel warm to the touch; however, a loose fit between the AC outlet and plug may cause overheating and distortion of the plug. Contact a qualified electrician to replace loose or worn outlet.
- CAUTION: Always plug heaters directly into a wall outlet. Never use with an extension cord or relocatable power tap (outlet/power strip).
- CAUTION: The Safety Protect Bar of this device is not a handle. DO NOT hang the towels, clothes etc.

⚠ WARNING

- This heater is hot when in use. To avoid burns, do not let bare skin touch hot surfaces. If provided, always use handles when moving this heater. Keep combustible materials, such as furniture, pillows, bedding, papers, clothes, and curtains at least 3 feet (0.9 m) from the front of the heater and keep them away from the sides and rear.
- Always unplug the heater when not in use.
- Do not operate any heater with a damaged cord or plug or after the heater malfunctions, has been dropped or damaged in any manner. Discard heater, or return heater to an authorized service facility for examination, electrical or mechanical adjustment, or repair.
- Do not use the heater outdoors.
- This heater is not intended for use in bathrooms, laundry areas and similar indoor locations.
- Never locate heater where it may fall into a bathtub or other water container.
- Do not run cord under carpeting. Do not cover cord with throw rugs, runners, or similar coverings. Do not route cord under furniture or appliances. Arrange cord away from traffic area and where it will not be tripped over.
- This heater draws 12.5 amps during operation. To prevent overloading a circuit, do not plug the heater into a circuit that already has other appliances working.
- To disconnect the heater, first turn controls to the 0 position, then remove plug from outlet. Never pull by the cord.

- Do not insert or allow foreign objects to enter any ventilation or exhaust opening as this may cause an electric shock or fire, or damage the heater.
- A heater has hot and arcing or sparking parts inside. Do not use it in the areas where gasoline, paint, or flammable liquids are used or stored.
- Use this heater only as described in this manual. Any other use not recommended by the manufacturer may cause fire, electric shock, or injury to persons.
- The output of this heater may vary and its temperature may become intense enough to burn exposed skin. Use of this heater is not recommended for persons with reduced sensitivity to heat or an inability to react to avoid burns.
- Don't leave the heater on unattended.
- To prevent a possible fire, do not block air intakes or exhaust in any manner. Do not use on soft surfaces, like a bed, where openings may become blocked.
- Hyperthermia can result in death. Symptoms of hyperthermia include high body temperature, headache, nausea, vomiting, tiredness, dizziness, fainting, and rapid pulse. If you begin to experience symptoms related to hyperthermia, turn off the heater and seek medical attention.
- To avoid excessive room temperatures which can cause hyperthermia: DO NOT leave product running unattended in a confined space around infants, or individuals with reduced physical, sensory, or mental capabilities.

SAVE THESE INSTRUCTIONS

SPECIFICATIONS

Product Model	MSH20Q3ABBV/ MSH20Q3AWWV
Voltage	120V-60Hz
Current	Maximum continuous draw: 12.5 Amps
Power	1=500W 2=1000W 3=1500W
Tolerances on all specifications	Not exceed than 5%

EN

NOTE

The Wattage of low setting 500W is tested by the Frequency Converter Power Supply.

PRODUCT OVERVIEW

Component Name

EN

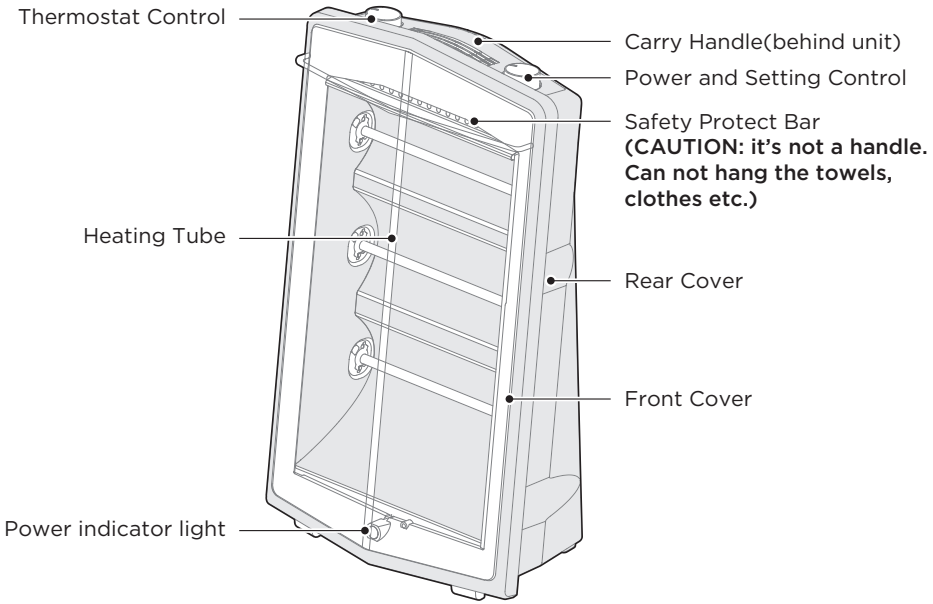

NOTE

All the pictures in this manual are for explanation purpose only.

OPERATION INSTRUCTIONS

Operating Unit

- Place the heater on a firm, level surface free from obstructions, and at least 3 ft. (0.9m) away from any wall or combustible material.
- With the Power and Setting Control in the 0 position, plug the heater into a 120V outlet. Always operate the heater in the upright position.
- To turn the heater on, while turning the Power and Setting Control to the desired position (1 for 500W 2 for 1000W 3 for 1500W).

NOTE

There is 1 heating tube illuminating at setting 1 and are 2 heating tubes illuminating at setting 2 and 3 heating tubes illuminating at setting 3.

- When the room reaches a comfortable temperature, slowly turn the Thermostat Control counter-clockwise until the heater goes off. This is the point at which the thermostat setting equals the room temperature. At this setting, the thermostat will automatically turn the heater on and off to maintain this selected temperature.
- Turn the Power and Setting Control to 0 and unplug the heater when you finish using it.

NOTE

The Safety Protect Bar will be hot while the heater is in use. Do not use it as a carrying handle. Please use the carry handle in the rear cover when moving the heater. You may notice vibration/noise coming from the grill and the interior quartz tubes when the heaters turned on. PLEASE NOTE THAT THIS IS A NORMAL AND SAFE OPERATION. Once the quartz heating element has warmed, the vibration/noise will go away.

Safety Features

Safety off Switch: This heater is equipped with an automatic Safety Shut off Switch for overheat protection, which is activated when the internal temperature exceeds normal operating temperatures. If this occurs, turn the heater to “0”. Unplug the heater and allow it to cool. Inspect and carefully remove any objects on or adjacent to the heater. Plug the heater back in and resume normal operation.

Tip Over Switch: This heater includes a Safety Tip-Over Protection Feature which will shut the heater off in case it is tipped over. If, at any time, the heater does tip over, put the heater back in the upright position. The heater will resume its normal operation.

Reset Instructions

If the unit shuts down please operate as follows.

1. Turn the unit off
2. Unplug unit wait 10 minutes
3. Plug in and turn

CLEANING AND MAINTENANCE

We recommend that the heater be cleaned at least once a month and before off season storage.

- Turn the heater OFF and unplug it. Allow it to cool.
- Use a dry cloth to clean the external surfaces of the heater.
- **DO NOT USE WATER, WAX, POLISH OR ANY CHEMICAL SOLUTION.**
- Clean your heater using the above-mentioned steps, then pack the heater in its original container and store it in a cool dry place.
- This heater does not disassemble.

EN

TROUBLESHOOTING

Incorrect operation of your appliance can lead to errors and malfunctions. The following tables contain possible causes and notes for resolving an error message or malfunction. It is recommended to read the table below carefully in order to save your time and money that may cost for calling to the service center.

EN

Problem	Solution
If you heater fails to operate	<ul style="list-style-type: none">• Be sure it is plugged in and that the electrical outlet is working.
	<ul style="list-style-type: none">• Check for any obstruction. If you find an obstruction turn the heater OFF. Unplug the heater and wait at least ten minutes for it to cool. Carefully remove the obstruction. Plug the heater back in and restart it as described under OPERATION.
	<ul style="list-style-type: none">• If you still notice the same defect above mentioned, remove the plug from the socket and have the appliance serviced by authorized service personnel only.

TRADEMARKS, COPYRIGHTS AND LEGAL STATEMENT

Midea logo, word marks, trade name, trade dress and all versions there of are valuable assets of Midea Group and/or its affiliates (“Midea”), to which Midea owns trademarks, copyrights and other intellectual property rights, and all goodwill derived from using any part of an Midea trademark. Use of Midea trademark for commercial purposes without the prior written consent of Midea may constitute trademark infringement or unfair competition in violation of relevant laws.

This manual is created by Midea and Midea reserves all copyrights thereof. No entity or individual may use, duplicate, modify, distribute in whole or in part this manual, or bundle or sell with other products without the prior written consent of Midea.

All the described functions and instructions were up to date at the time of printing this manual. However, the actual product may vary due to improved functions and designs.

DATA PROTECTION NOTICE

For the provision of the services agreed with the customer, we agree to comply without restriction with all stipulations of applicable data protection law, in line with agreed countries within which services to the customer will be delivered, as well as, where applicable, the EU General Data Protection Regulation (GDPR).

EN

Generally, our data processing is to fulfil our obligation under contract with you and for product safety reasons, to safeguard your rights in connection with warranty and product registration questions. In some cases, but only if appropriate data protection is ensured, personal data might be transferred to recipients located outside of the European Economic Area.

Further information is provided by request. You can contact our Data Protection Officer via **MideaDPO@midea.com**. To exercise your rights, such as your right to refrain your personal data being processed for marketing purposes, please contact us via **MideaDPO@midea.com**. To find further information, please follow the QR Code.

AGRADECIMIENTOS

¡Gracias por elegir Midea! Antes de utilizar su nuevo dispositivo Midea, lea atentamente este manual para asegurarse de que sabe cómo manejar las características y funciones que le ofrece su nuevo electrodoméstico de forma segura.

ES

CONTENIDO

AGRADECIMIENTOS	01
INSTRUCCIONES DE SEGURIDAD	02
ESPECIFICACIONES	07
DESCRIPCIÓN DEL PRODUCTO	08
INSTRUCCIONES DE OPERACIÓN	09
LIMPIEZA Y MANTENIMIENTO	11
SOLUCIÓN DE PROBLEMAS	12
MARCAS, DERECHOS DE AUTOR Y DECLARACIÓN LEGAL	13
AVISO SOBRE LA PROTECCIÓN DE DATOS	14

INSTRUCCIONES DE SEGURIDAD

Uso adecuado

Las siguientes directrices de seguridad tienen por objeto evitar riesgos imprevistos o daños derivados de un funcionamiento inseguro o incorrecto del dispositivo. Compruebe el embalaje y el aparato a su llegada para asegurarse de que todo está intacto para garantizar un funcionamiento seguro. Si encuentra algún daño, póngase en contacto con el vendedor o distribuidor. Por favor, tenga en cuenta que las modificaciones o alteraciones en el aparato no están permitidas por su seguridad. El uso inadecuado puede causar peligros y la pérdida de los derechos de garantía.

ES

Simbología



Peligro

Este símbolo indica que existe peligro para la vida y la salud de las personas debido a la existencia de gas extremadamente inflamable.



Advertencia de tensión eléctrica

Este símbolo indica que existe un peligro para la vida y la salud de las personas debido a la tensión.



Advertencia

Este símbolo representa un peligro con un nivel de riesgo medio que, si no se evita, puede provocar la muerte o lesiones graves.



Precaución

Este símbolo indica un peligro con un grado de riesgo bajo que, si no se evita, puede provocar lesiones leves o moderadas.



Atención

Este símbolo indica información importante (por ejemplo, daños materiales), pero no peligro.



Respetar las instrucciones

Este símbolo indica que un técnico de servicio sólo debe operar y mantener este aparato de acuerdo con las instrucciones de funcionamiento.

Lea atentamente este manual de instrucciones antes de utilizar/poner en marcha el dispositivo y guárdelo en las inmediaciones del lugar de instalación o del dispositivo para su uso posterior.

INSTRUCCIONES IMPORTANTES

Cuando se utilicen aparatos eléctricos, deben seguirse siempre las precauciones básicas para reducir el riesgo de incendio, electrocución, lesiones a personas e hipertermia, entre las que se incluyen las siguientes:

- Lea todas las instrucciones antes de utilizar este calentador.

ES

PRECAUCIÓN

- Profavorlea y guarde estas importantes instrucciones de seguridad.
- Es necesario tener extrema precaución cuando se utilice cualquier calentador cerca de niños o personas inválidas y siempre que el calentador se deje en funcionamiento sin supervisión.
- PRECAUCION: Este electrodoméstico tiene un enchufe polarizado(una terminal es más ancha que la otra). Para minimizar el riesgo de choque electric,este enchufe solo se puede inserter de una manera en un tomacorriente polarizado. Si el enchufe no se ajusta perfectamente al tomacorriente, invierta el enchufe. Si aún así no se ajusta, acuda con un electricista calificado. NO intente modificar esta característica de seguridad, pues ello podría crear un riesgo de choque eléctrico.
- No coloque el cable debajo de alfombras. No cubra el cable con alfombras de área, tapetes, o coberturas similares. No encamine el cable debajo de mueble ni aparatos. Disponga el cable fuera del área fie paso y donde no provoque tropiezos.
- PRECAUCION: Es normal que el enchufe esté tibio al tacto, sin embargo, un encaje flojo entre el tomacorriente AC(receptáculo) y el enchufe pueden

- causar sobrecalentamiento y distorsión del enchufe.
- PRECAUCION: Siempre conecte el enchufe directamente a una salida eléctrica de pared.
- Caución: No es un manejar. no puede colgar las toallas, ropa, etc.

⚠ ADVERTENCIA

- Este calentador se calienta cuando se utiliza. Para evitar quemaduras, no deje que la piel entre en contacto con las superficies calientes. Si el calentador tiene mangos, utilíelos para moverlo. Mantenga los materiales combustibles, como muebles, almohadas, ropa de cama, papeles, ropa y cortinas al menos 3 pies (0.9 m.) del frente del calentador y manténgalos alejados de los costados y la parte posterior.
- Desconecte siempre el calentador cuando no esté en uso.
- No utilice ningún calentador con un cable o enchufe dañado o luego de que el calentador funcione mal, haya sido golpeado o dañado de cualquier manera. Abandone el calentador o devuelva el calentador a un centro de servicio autorizado para que sea examinado, o para que se le realicen adaptaciones o reparaciones eléctricas o mecánicas.
- No lo utilice en exteriores.
- Este calentador no fue diseñado para utilización en baños, áreas de lavado y lugares similares de interiores. Nunca coloque el calentador en un lugar desde donde pueda caer en una bañera u otro recipiente con agua.
- Este calentador consume 12.5 Amperes durante su funcionamiento. Para prevenir sobrecargar un circuito, no enchufe el calentador en un circuito que ya tenga

otros electrodomésticos en funcionamiento.

- Para desconectar el calentador, primero coloque los controles en la posición 0 de apagado y luego retire el enchufe del tomacorriente.
- No inserte o permita que objetos externos entren en ninguna ventilación o salida de ventilación ya que esto puede causar una descarga eléctrica o incendio, o daños al calentador.

ES

Nunca lo use con una extensión o salida reubicable.

- Un calentador contiene partes calientes y con chispas o un arco eléctrico. No lo utilice en áreas donde se usa o se guarda gasolina, pintura o líquidos inflamables.
- Utilice este calentador sólo de la manera que se describe en este manual. Cualquier otro uso no recomendado por el fabricante puede causar fuego, descarga eléctrica o lesiones a personas.
- El calor producido por este calentador puede variar y su temperatura se puede volver lo suficientemente intensa como para quemar la piel expuesta. No se recomienda la utilización de este calentador a personas con sensibilidad reducida al calor o con inhabilidad para reaccionar o evitar quemaduras.
- No deje la operación del calentador sin la supervisión de persona.
- Para prevenir el incendio posible, no obstruya la boca donde entre o sale el aire. No lo utiliza sobre las superficies suaves, como una cama, donde podría obstruir la boca del aire.
- El calor producido por este calentador puede variar y su temperatura se puede volver lo suficientemente intensa como para quemar la piel expuesta. No se recomienda la utilización de este calentador a personas con sensibilidad reducida al calor o con inhabilidad para reaccionar o evitar quemaduras.

- No deja la operación del calentador sin la supervisión de persona.
- Para prevenir el incendio posible, no obstruya la boca donde entre o sale el aire. No lo utiliza sobre los superficies suaves, como una cama, donde podría obstruir la boca del aire.
- La hipertermia puede provocar la muerte. Los síntomas de hipertermia incluyen temperatura corporal elevada, dolor de cabeza, náuseas, vómitos, cansancio, mareos, desmayos y pulso acelerado. Si comienza a experimentar síntomas relacionados con hipertermia, apague el calefactor y busque atención médica.
- Para evitar temperaturas ambiente excesivas que puedan causar hipertermia: NO deje el producto funcionando sin vigilancia en un espacio cerrado cerca de bebés o personas con capacidades físicas, sensoriales o mentales reducidas.

GUARDE ESTAS INSTRUCCIONES

ESPECIFICACIONES

Modelo del producto	MSH20Q3ABBV/ MSH20Q3AWWV
Suministro de electricidad	120V- 60Hz
Corriente	12,5 amperios(máximo)
ES Energía	1=500W 2=1000W 3=1500W
Tolerancia en todas las especificaciones	No exceda del que 5%

● NOTA

la wattageof ajuste bajo 500W es probado por el convertidor de frecuencia de suministro de energía

DESCRIPCIÓN DEL PRODUCTO

Componentes

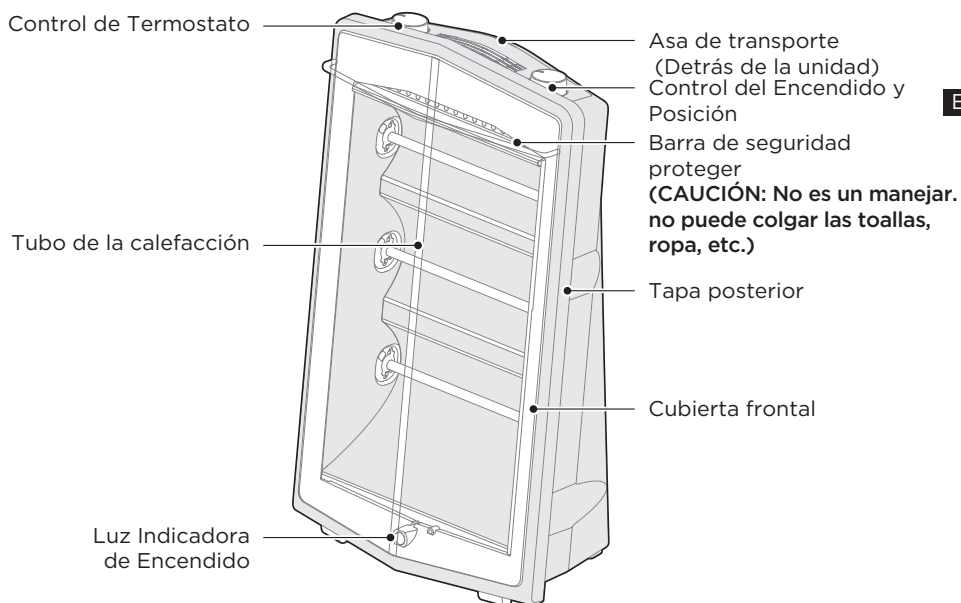

● NOTA

Todas las imágenes de este manual son de carácter explicativo.

INSTRUCCIONES DE OPERACIÓN

Unidad de Operación

ES

- Ubique el calentador en una superficie firme y nivelada donde o haya obstáculos, a una distancia de 0.9 m como mínimo de las paredes y otros objetos como muebles, cortinas, plantas o materiales combustibles.
- Con el Control de Encendido y posición " 0 " en la posición, enchufe el calentador en un tomacorriente con descarga a tierra de 120 Voltios.
- Encienda el calentador girando el encendido y el control de ajuste en el sentido de las manecillas del reloj en el ajuste de encendido que desee (1-500W 2-1000W 3-1500W).

● NOTA

Un tubo de cuarzo se ilumina en el equipo 1 y dos tubos de cuarzo son iluminados en el equipo 2 de cuarzo son iluminados en el equipo 3.

- Cuando la temperatura de la habitación se alcanza cómodamente, por favor gira el Control de Termostato contra la dirección de la aguja del reloj para apagar el calentador.
Es un punto donde el termostato se configura para igualar la temperatura de la habitación.
En el punto de configuración, el termostato encenderá o apagará el calentador automáticamente para mantener la temperatura seleccionada.
- Encienda e 1 calentador girando el encendido y el control de ajuste a la 0 y desenchufe el calentador cuando termine de usarlo.

● NOTA

La seguridad proteger bar sera caliente mientras que el calentador está en uso. No la utilice como un asa de transporte. Por favor mover el calentador por utilizar el asa en la tapa posterior Cuando el calefactor esté encendido, quizás note vibraciones y/o ruidos, los que provienen de la rejilla y de los tubos de cuarzo intemos. ESTO ES NORMAL Y NO CONSTITUYE NINGÚN PELIGRO. Una vez que el elemento calentador de cuarzo se caliéntelas vibraciones desaparecerán.

Características de Seguridad

Este calentador está equipado con un interruptor de seguridad de cierre automático de protección contra sobrecalentamiento, que se activa cuando la temperatura interna supera la temperatura normal de funcionamiento. Si esto ocurre, apague el calentador a " 0 ". Desenchufe el calentador y deje que se enfríe. Inspeccione y retire con cuidado cualquier objeto en o adyacente al calentador. Enchufe el calentador de nuevo y reanude el funcionamiento normal.

Interruptor de Vuelco: Este calentador incluye una Función de Seguridad de Protección contra Vuelco que apagará el calentador en caso de que se vuelque.

Si, en cualquier momento, el calentador se vuelca, ponga el calentador en la posición vertical. El calentador reanudará su funcionamiento normal.

Procedimientor Para Reiniciar

Si la unidad se apaga y/o se enciende la luz indicadora de Precaución, haga lo siguiente:

1. Gire el interruptor de encendido a off.
2. De senchufe la unidad y espere 10 minutos.
3. Enchufe y encienda.

LIMPIEZA Y MANTENIMIENTO

Recomendamos limpiar el calentador al menos una vez al mes y antes de guardarlo al final de la temporada.

- Apague y desenchufe el calentador. Déjelo enfriar.
- Utilice un trapo seco para limpiar las superficies exteriora del radiador.
NO LTIICE AGUA, CERA, LUSTRADOR O CUALQUIER OTRO RODUCTO QUÍMICO.
- Limpie el calentador siguiendo los pasos descriptos anteriormente. Luego, empaque el calentador en su.
- Contenedor original y guárdelo en un lugar fresco y seco.

ES

SOLUCIÓN DE PROBLEMAS

El funcionamiento de su dispositivo puede dar lugar a errores y fallos de funcionamiento. Las siguientes tablas contienen las posibles causas y notas para resolver un mensaje de error o mal funcionamiento. Se recomienda leer atentamente la tabla siguiente para ahorrar el tiempo y el dinero que puede costar la llamada al centro de servicio.

Problema	Solución
Si el calentador no funciona	<ul style="list-style-type: none">• Asegúrese de que esté enchufado y que el tomacorriente esté funcionando.
	<ul style="list-style-type: none">• Verifique que no haya obstrucciones. Si encuentra una obstrucción, apague el calentador, desenchúfelo y espere al menos 10 minutos hasta que se enfríe. Luego, quite cuidadosamente la obstrucción, enchufe nuevamente el calentador y vuelva a encenderlo tal como se describe bajo el subtítulo INSTRUCCIONES DE FUNCIONAMIENTO.
	<ul style="list-style-type: none">• Si no logra hacer funcionar el calentador, quite el enchufe del tomacorriente y hágalo revisar únicamente por personal de servicio autorizado.

ES

MARCAS, DERECHOS DE AUTOR Y DECLARACIÓN LEGAL

El logotipo de  Midea, las marcas denominativas, el nombre comercial, la imagen comercial y todas las versiones de los mismos son activos valiosos del Grupo Midea y/o sus asociados ("Midea"), de los que Midea es titular de marcas comerciales, derechos de autor y otros derechos de propiedad intelectual, así como de todo el fondo de comercio derivado del uso de cualquier parte de una marca comercial de Midea. El uso de la marca Midea con fines comerciales sin el consentimiento previo por escrito de Midea puede constituir una infracción de la marca o de la competencia desleal en violación de las leyes pertinentes.

ES

Este manual ha sido creado por Midea y Midea se reserva todos los derechos de autor del mismo. Ninguna entidad o individuo puede utilizar, duplicar, modificar, distribuir en todo o en parte este manual, ni agrupar o vender con otros productos sin el consentimiento previo por escrito de Midea.

Todas las funciones e instrucciones descritas estaban actualizadas en el momento de imprimir este manual. Sin embargo, el producto real puede variar debido a la mejora de sus funciones y diseños.

AVISO SOBRE LA PROTECCIÓN DE DATOS

Para la prestación de los servicios acordados con el cliente, nos comprometemos a cumplir sin restricciones todas las estipulaciones de la legislación aplicable en materia de protección de datos, en consonancia con los países acordados en los que se prestarán los servicios al cliente, así como, en su caso, el Reglamento General de Protección de Datos de la UE (GDPR).

ES

Por lo general, nuestro tratamiento de datos tiene por objeto cumplir nuestra obligación contractual con usted y, por razones de seguridad del producto, salvaguardar sus derechos en relación con la garantía y las cuestiones de registro del producto. En algunos casos, pero sólo si se garantiza una protección adecuada de los datos, los datos personales podrían transferirse a destinatarios situados fuera del Espacio Económico Europeo.

Puede solicitar más información al respecto. Puede ponerse en contacto con nuestro encargado de la protección de datos a través de **MideaDPO@midea.com**. Para ejercer sus derechos, como el de oponerse al tratamiento de sus datos personales con fines de marketing directo, póngase en contacto con nosotros a través de **MideaDPO@midea.com**. Para obtener más información, siga el código QR.

Midea

make yourself at home



www.midea.com

© Midea 2022 all rights reserved