



## Top-Load Washer

Power supply: 120V-  
Frequency: 60Hz  
Capacity: 4.4 cu ft-Agitator  
Capacity: 4.5 cu ft-Impeller

**Warning:**  
Before using this product, please read this manual carefully and keep it for future reference. The design and specifications are subject to change without prior notice for product improvement. Consult with your dealer or manufacturer for details.

version A

# USER MANUAL & INSTALLATION INSTRUCTIONS

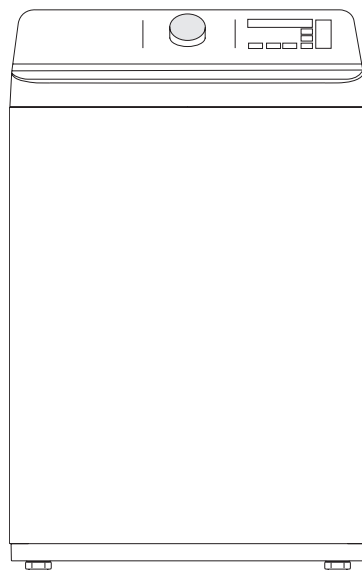

**MODEL NUMBERS**  
MLTW44A1AWW  
MLTW45M1AWW  
[www.midea.com](http://www.midea.com)

# Dear user

**THANK YOU** for letting Midea help you “make yourself at home”. This manual is part of our commitment to your total satisfaction. Please read this manual carefully before use and keep it in a convenient place for future reference.

To help us serve you better, please consider registering your product using our convenient Midea APP Msmartlife, by visiting [www.midea.com](http://www.midea.com) or by texting a picture of your proof of purchase to 1-844-224-1614.

<b>SAFETY IN STRUCTIONS</b>	<b>4</b>
<b>FEATURES</b>	<b>11</b>
Package Contents	11
Main Components	12
<b>OPERATION REQUIREMENTS</b>	<b>13</b>
Electrical Requirements	13
Water Requirements	14
Drainage Requirements	14
<b>INSTALLATION IN STRUCTIONS</b>	<b>15</b>
Unpacking Your Washer	15
Choosing a Location	16
Tools You Will Need	18
Connecting the Water Hoses	19
Connecting the Drain Hoses	22
Level Your Washer	23
Power on	24
Run a Test Cycle	25
<b>WASHER USE</b>	<b>26</b>
Control Panel	26
Washing a Load of Laundry	28
Setting the Child Lock	32
Washer Options And Settings	33

<b>WASHER CARE .....</b>	<b>34</b>
Cleaning and Maintenance .....	34
<b>BEFORE YOU CALL FOR SERVICE .....</b>	<b>36</b>
Troubleshooting Tips .....	36
Error Codes .....	38
<b>WARRANTY .....</b>	<b>40</b>
<b>PRODUCT REGISTRATION .....</b>	<b>43</b>

## READ AND KEEP THESE INSTRUCTIONS FOR FUTURE REFERENCE

This manual contains important information on the installation, use and care of your appliance. Please read this manual carefully before installation and operation of this machine to prevent injury and property damage.

Warnings and Important Safety Instructions in this manual DO NOT cover all possible conditions and situations that may occur. It is your responsibility to use common sense, caution and care when installing, maintaining and operating your washer.



**CAUTION**  
**RISK OF ELECTRIC SHOCK**  
**DO NOT OPEN**



# SAFETY INSTRUCTIONS

YOUR SAFETY AND THE SAFETY OF OTHERS ARE VERY IMPORTANT

To prevent injury to the user or other people and property damage, the instructions shown here must be followed. Incorrect operation due to ignoring of instructions may cause harm or damage, including death.

The level of risk is shown by the following indications.



**This indicates that hazards or unsafe practices may cause serious personal injury or death.**

**To reduce the risk of fire, explosion, electric shock or personal injury when using your washing machine, you SHOULD follow these basic safety precautions.**



**This indicates that hazards or unsafe practices may cause minor personal injury or property damage.**



**This symbol indicates that there are important operating and maintenance instructions in the literature accompanying your washing machine.**

## WARNING

**State of California Proposition 65 Warnings.** The California Safe Drinking Water and Toxic Enforcement Act requires the Governor of California to publish a list of substances known to the State of California to cause cancer, birth defects or other reproductive harm and requires businesses to warn of potential exposure to such substances. This product contains a chemical known to the State of California to cause cancer, birth defects or other reproductive harm. This appliance can cause low-level exposure to some of the substances listed, including benzene, formaldehyde and carbon monoxide. Cancer and Reproductive Harm -[www.P65Warnings.ca.gov](http://www.P65Warnings.ca.gov).

## WARNING

Do not store or use gasoline or other flammable vapors and liquids in the vicinity of this or any other appliance.

# IMPORTANT SAFETY INSTRUCTIONS

## WARNING

- Read all instructions before using the appliance.
- Use this appliance only for its intended purpose as described in this Owner's Manual.
- Before use, the appliance must be properly installed as described in this manual.
- ALWAYS follow the fabric care instructions supplied by the garment manufacturer.
- Do not wash articles that have been previously cleaned in, washed in, soaked in, or spotted with gasoline, dry-cleaning solvents, other flammable or explosive substances as they give off vapors that could ignite or explode.
- Do not allow children to play on or in the appliance. Close supervision of children is necessary when the appliance is used near children.
- Before the appliance is removed from service or discarded, remove the lid of the washing compartment.
- Do not reach into the appliance if the tub is moving.
- Do not install or store this appliance where it will be exposed to the weather or freezing temperatures.
- Do not tamper with the controls.
- Do not repair or replace any part of the appliance or attempt any servicing unless it is specifically recommended in the user maintenance instructions or in published user repair instructions that you understand.
- Hydrogen gas is explosive. If the hot water system has not been used for two weeks or more, before using a washer, turn on all hot water faucets and let the water flow from each for several minutes. This will release any accumulated hydrogen gas. The gas is flammable, so do not smoke or use an open flame during this time.
- Keep the area underneath and around your appliance free of combustible materials (lint, paper, rags and so on), gasoline chemicals, and other flammable vapors and liquids.
- Do not place items exposed to cooking oil in your washer. Items contaminated with cooking oil may contribute to a chemical reaction that could cause a load to catch fire.
- This washer is not designed for maritime use or for mobile installations such as in RVs aircraft and other mobile platforms.
- Turn off the water faucets and unplug the washer if the machine is to be left for an extended period of time, such as during vacations.
- Packaging material can be dangerous for children. There is a risk of suffocation! Keep all packaging away from children.
- Always check the inside of the washer for foreign objects before loading laundry. Keep the lid closed when not in use.



## WARNING

- Plug the power cord into an AC 120V/60Hz wall socket rated at 15 amps or higher. Use the socket for this washer only. Do not use an extension cord.
  - Sharing a wall socket with another appliance, using a power strip, or extending the power cord may result in electric shock or fire.
  - Do not use an electric transformer. It may result in electric shock or fire.
  - Make sure that the power voltage, frequency and current match the product's specifications. Failing to do so may result in electric shock or fire.
- Remove all foreign substances such as dust or water from the power plug terminals and contact points using a dry cloth on a regular basis.
  - Unplug the power plug and clean it with a dry cloth.
  - Failing to do so may result in electric shock or fire.
- Plug the power plug into the wall socket in the right direction so that the cord runs towards the floor.
  - If you plug the power plug into the socket in the opposite direction, the electric wires within the cable may be damaged and this may result in electric shock or fire.
- Plug the power plug into the wall socket firmly. Do not use a damaged power plug or loose wall socket, because this may result in electric shock or fire.
- Do not pull or excessively bend the power cord. Do not twist or tie the power cord.
- Do not hook the power cord over a metal object. Place a heavy object on the power cord, insert power cord between objects, or push the power cord into the space behind the appliance, because this may result in electric shock or fire.
- Do not pull the power cord when unplugging the power plug.
  - Unplug the power plug by holding the plug.
  - Failing to do so may result in electric shock or fire.
- If the power plug or power cord is damaged, contact your nearest service center.
- Do not install on carpet. Install the washer on a level and solid floor that can support its weight. Failure to do so may result in abnormal vibration, noise or problems with the product.
- The washer is heavy. Two or more people may be needed to install and move the appliance. Failure to do so may result in bodily or other injuries.
- Store and install the washer where it will not be exposed to temperatures below freezing or exposed to outdoor weather conditions. Failure to do so may result in serious leak damage.
- Position the appliance so that the power plug is easily accessible. Failure to do so may result in electric shock or fire due to an electrical short circuit.
- Failure to follow all of the safety warnings in this guide may result in property damage or injury to persons.



## WARNING

### Use and Maintenance warnings and Precaution

- If the appliance is flooded, disconnect from power immediately and contact your nearest service center.
- If the appliance emits a strange noise, a burning smell or smoke, unplug the power plug immediately and contact your nearest service center. Failure to do so may result in electric shock or fire.
- In the event of a gas leak (such as propane or LP gas) ventilate the area immediately. Do not turn on, or light any appliance until area is safely vented.
  - Do not use a ventilating fan.
  - A spark may result in an explosion or fire.
- Do not force the washer lid open while the washer is operating (temperature washing, drying or spinning).
  - Water flowing out of the washer may cause burns or cause the floor to be slippery. This may result in injury.
  - Forcing the lid open can damage the product or cause injury.
- Make sure to remove the packaging (styrofoam) attached to the bottom of the washer before using it.
- Do not insert your hand or a metal object under the washer. This may result in injury.
- Do not attempt to operate this appliance if it is damaged, malfunctioning, partially disassembled or has missing or broken parts, including a damaged cord or plug. This may result in electric shock, fire or death.
- Do not touch the power plug with wet hands. This may result in electric shock.
- Do not turn the appliance off by unplugging the power plug while the washer is in operation. Plugging the power plug into the wall socket again may cause a spark and result in electric shock or fire.
- Keep all packaging material well out of the reach of children, as packaging materials can be dangerous to children. If a child places a bag over his or her head, he or she may suffocate.
- Do not let children or infirm persons use this washer unsupervised. Failure to do so may result in electric shock, burns or injury.
- Do not attempt to repair, disassemble or modify the appliance yourself.
  - Do not use any fuse (such as copper, steel wire etc.) other than the standard fuse.
  - If you need to repair or reinstall the appliance, contact your nearest service center.
  - Failure to do so may result in electric shock, fire, problems with the product or injury.
- If any foreign substance such as water enters the appliance in any area other than the tub, unplug the power plug and contact your nearest service center. Failure to do so may result in electric shock or fire.
- If the water supply hose comes loose from the faucet and floods the appliance, unplug the power plug. Failure to do so may result in electric shock or fire.

- Do not mix chlorine bleach with ammonia or acids such as vinegar.
- Incorrect usage can produce poisonous gas, resulting in serious injury.
- Do not reach into the washer while parts are moving. Before loading, unloading or adding items, press the Start/Pause button and allow the tub to come to a complete stop before reaching inside. Failure to do so may result in electric shock injury or fire.
- Do not allow children to play on or in the washer. Close supervision of children is necessary when the washer is used near children. As children grow, teach them the proper, safe use of all appliances. Failure to do so may result in serious injury.
- Keep laundry products out of reach of children. Observe all warnings on product labels and follow them. Failure to do so may result in serious injury.
- Disconnect this appliance from the power supply before attempting any user maintenance. Pressing the Power button does not disconnect this appliance from the power supply. Failure to do so may result in electric shock, injury or fire.
- Do not clean the appliance by spraying water directly onto it.
- Do not use benzene, thinner or alcohol to clean the appliance. This may result in discoloration, deformation, damage, electric shock or fire. Unplug the power plug when the appliance is not being used for long periods of time or during a thunder/lightning storm. Failure to do so may result in electric shock or fire.
- Keep hands and foreign objects clear of the lid and latch area when closing the lid. Failure to do so may result in personal injury.
- If the washer is contaminated by a foreign substance such as detergent, dirt, or food waste, unplug the power plug and clean the washer with a damp, soft cloth. Failure to do so may result in discoloration, deformation, damage or rust.
- The clear portion of the lid can be broken by a strong impact. Take care when using the washer. If the clear portion is cracked or broken, it may result in injury.
- After a water supply failure or when reconnecting the water supply hose, open the faucet slowly.
- Open the faucet slowly after a long period of non-use. The air pressure in the water supply hose or the water pipe may result in damage to a part or in water leakage.
- If a drain error occurs during an operation, check if there is a draining problem. If the washer is used when it is flooded because of a draining problem, it may result in electric shock or fire due to an electrical short circuit. Do not insert your hand or a metal object under the washer. This may result in injury.
- Insert laundry into the washer completely so that the laundry does not get caught in the lid. If laundry gets caught in the lid, it may result in damage to the laundry or the washer, or result in water leakage.
- Make sure that the faucet is turned off when the washer is not being used.
- Make sure that the water supply hose connectors are properly tightened.
- Failure to do so may result in property damage or injury.
- Open the faucet and check if the water supply hose connector is firmly tightened and that there is no water leaking before using the product. If the water supply hose connectors are loose, it may result in water leakage.



- Do not stand on top of the appliance or place objects (such as laundry, lighted candles, lighted cigarettes, dishes, chemicals, metal objects, etc.) on the appliance. This may result in electric shock, fire, problems with the product, or injury.
- Do not operate the appliance with wet hands. This may result in electric shock.
- Do not spray volatile material such as insecticide onto the surface of the appliance. As well as being harmful to humans, it may also result in electric shock, fire or problems with the product.
- Do not place an object that generates an electromagnetic field near the washer, this may result in injury due to a malfunction.
- Since the water drained during a high temperature wash or drying cycle is hot, do not touch the water. This may result in burns or injury.
- Do not wash, spin or dry water-proof seats, mats or clothing.
- Do not wash thick, hard mats even if the washer mark is on the care label. This may result in injury or damage to the washer, wall, floor or clothing due to abnormal vibrations.
- Do not operate the washer when the detergent dispenser is removed. This may result in electric shock or injury due to water leakage.
- Do not insert your hand into the detergent dispenser after opening it. This may result in your hand being caught.
- Do not place any non-laundry objects, such as shoes, food waste or animals into the washer. This can cause abnormal vibrations that can damage the washer, in the case of pets, cause severe injury or death.
- Do not press the buttons using sharp objects such as pins, knives, or fingernails. This may result in electric shock or injury.
- Make sure that the water inlet pipe is connected and the tap is opened before washing clothes.
- Do not leave metal objects (safety pins, hair pins, and so on) or bleach in the tub for long periods of time. This may cause the tub to rust.  
-If rust appears on the surface of the tub, apply a neutral cleansing agent to the surface and use a sponge to clean it. Never use a metal brush.
- Do not use hot water from water cooling/heating devices. This may result in problems with the washer.
- Do not use natural hand-washing soap in the washer. If it hardens and accumulates inside the washer, it may cause problems with the product, discoloration, rust or bad odors.
- If using a washing net with this machine (not provided), do not wash laundry items such as bedding in the washing net. Doing so may result in injury due to abnormal vibrations. Place only smaller items such as lace socks and lingerie in the washing net.
- Do not use hardened powdered detergent. If it accumulates inside the washer, it may result in water leakage.
- Do not wash throw rugs or doormats. Doing so may cause sand to accumulate inside the washer, resulting in mechanical problems. **SAVE THESE INSTRUCTIONS.**

## WARNING

### Grounding/Earthing

- This appliance must be properly grounded.
- Do not ground the appliance to a gas pipe, plastic water pipe or telephone line.
  - Improper grounding may result in electric shock, fire, explosion or problems with the product.
  - Never plug the power cord into a socket that is not grounded correctly. Make sure that the socket you use is grounded in correctly. Make sure that the socket you use is grounded in accordance with local and national codes.

## WARNING

### Grounding/Earthing

- Do not install this appliance near a heater or flammable material.
- Do not install this appliance in a humid, oily or dusty location, or in a location exposed to direct sunlight or water (rain drops).
- Do not install this appliance in a location where gas may leak. Failure to do so may result in electric shock or fire.
- If the washer is moved to a new location, have it checked and reinstalled by a qualified service technician. Failure to follow this warning may result in electric shock or fire.
- Do not pull power cord or drain outlet hose to move appliance to desired location place.

# FEATURES

## Package Contents

Make sure that the following items came with your washer

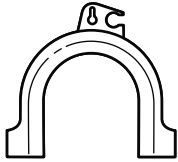

Drain Hose Guide



Manual



Tie (x1)



Filter (x2)

### NOTE:

- Use the filters to replace the rubber washers in the water hoses(faucet sides).

# Main Components

- Safety Instructions
- Features
- Operation Requirements
- Installation Instructions
- Washer Use
- Washer Care
- Troubleshooting

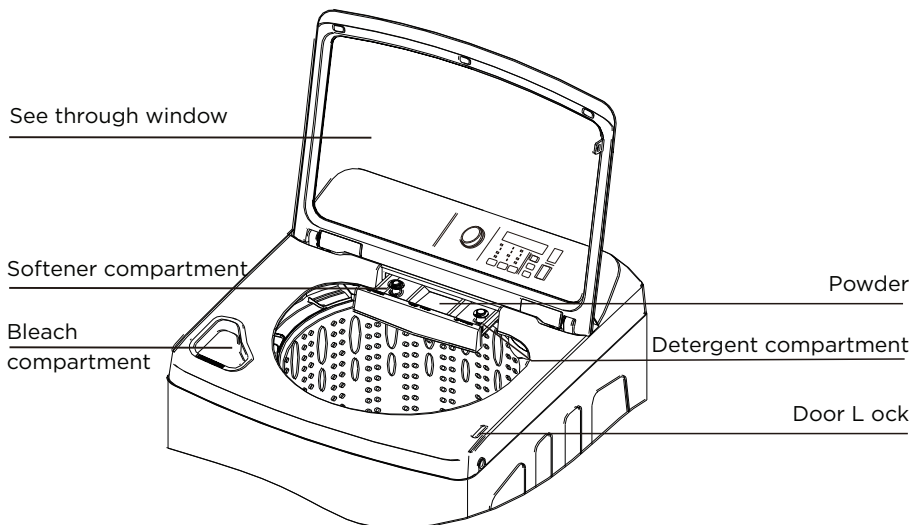
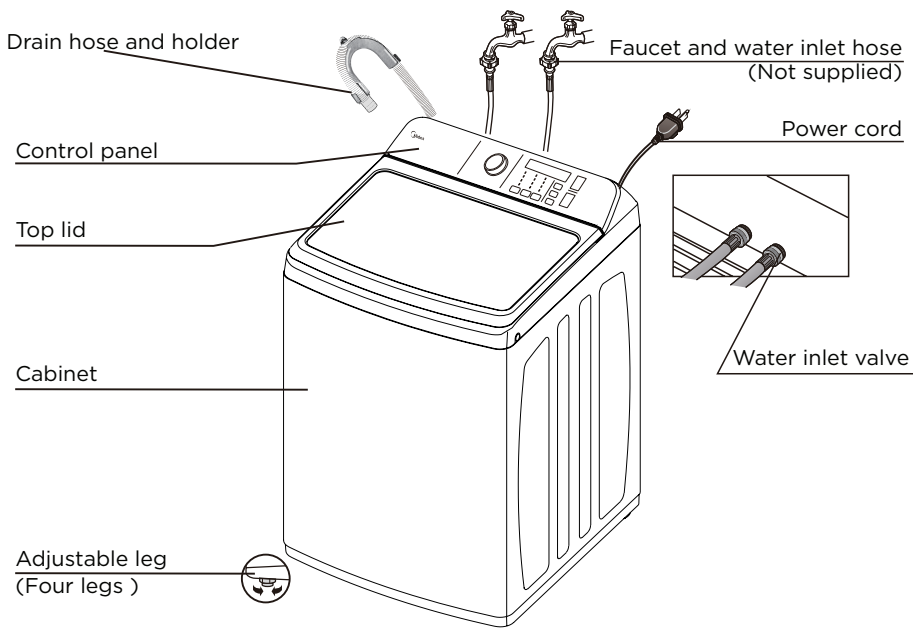

# OPERATION REQUIREMENTS

## Electrical Requirements

### WARNING

To reduce the risk of fire, electric shock, or injury to persons, read the SAFETY INSTRUCTIONS before operating this appliance.

Use a 120 Volt, 60Hz, 15 amp fuse or circuit breaker. We recommend an individual branch circuit that serves only your washer.

### WARNING

Never use an extension cord.

**Electrical grounding is required for your washer.**

**You must ground your washer. In the event of a malfunction or breakdown, grounding reduces the risk of electric shock by providing a path of least resistance for the electric current.**

**You washer is equipped with a power cord with a three-pronged grounding plug for use in a correctly installed and grounded outlet.**

**The outlet must be correctly installed and grounded in accordance with all local codes and ordinances.**

### WARNING

- You are responsible for providing adequate electrical services for your washer.
- An incorrectly connected equipment-grounding conductor can increase the risk of electrical shock. Check with a qualified electrician or serviceman if you are not sure whether your washer is grounded correctly.
- Do not modify the power cord plug that came with your washer. If the plug does not fit the outlet, have the correct type outlet installed by a qualified electrician.
- To prevent unnecessary risk of fire, electrical shock or personal injury, all wiring and grounding must be done in accordance with the National Electrical Code ANSI/FNPA, No.70 Latest Revision and local codes and ordinances.
- Never connect the ground wire to plastic plumbing lines, gas lines or hot water pipes.

# Water Requirements

To fill your washer in the correct amount of time, the water pressure needs to be between 14 and 116 psi (100 to 800 kPa).

## If the water pressure is less than 14 psi (100 kPa):

- The watervalve may fail or may not shut off completely.
- The time it takes to fill your washer may be longer than the time your washer controls allow. Your washer will turn off and report an error. A time-limit is built into the controls to prevent flooding in your home if a hose becomes loose.
- Water inlet hoses must be purchased separately. You can buy inlet hoses in various lengths up to 8 ft. (240 cm).

## To avoid the possibility of water damage:

- Make sure that the water faucets are easily accessible.
- Turn off the faucets when you are not using your washer.
- Periodically check to make sure that water is not leaking from the water hose fittings.

## Drainage requirements

The recommended height for the drain standpipe is 48 in. (122 cm). The drain hose must be routed through the drain hose clip to the standpipe.

The standpipe must be large enough to accept the outside diameter of the drain hose.

# INSTALLATION INSTRUCTIONS

## Unpacking your washer

### WARNING

- Packing materials can be dangerous to children. Keep all packing materials (plastic bags, polystyrene, and so on) well out of the reach of children.
- Do not operate your washer on the foam base cushion. Doing so will result in serious vibration, which could cause equipment damage or result in physical injury.

Remove the packing box and lift the washer up and away from the foam base cushion. Open the lid of the washer to take out all accessories including the protective foam.

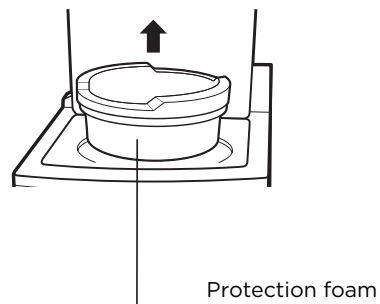
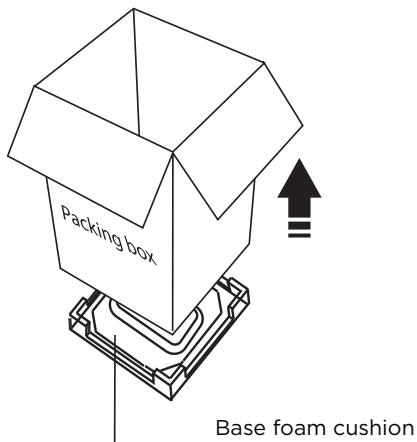

## Choosing a location

### WARNING

- Do not install your washer in areas where water may freeze, because your washer always retains some water in its water valve, pump and hose areas. Frozen water can damage the valve, pump, hoses and other components.
- Never install on a platform or weakly supported structure.

For best performance, you must install your washer on a solid, level floor.

Wooden floors may need to be reinforced to minimize vibration or unbalanced load situations.

Carpeting and soft tile surfaces can contribute to excessive vibration, which can cause your washer to move slightly during the spin cycle.

### Washer dimensions and installation measurements

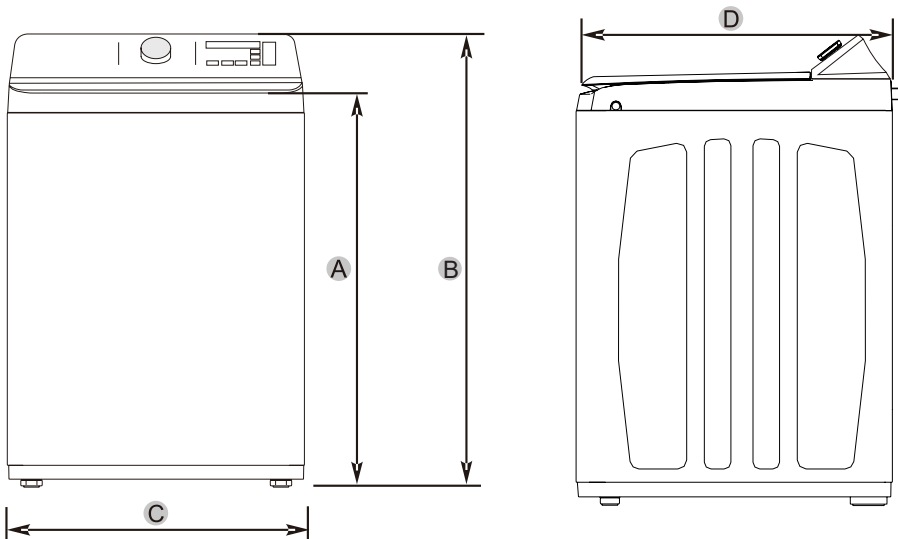

A	36.6 in.(930 mm)	B	42.13 in.(1070 mm)
C	27.0 in.(686 mm)	D	29.92 in.(760 mm)



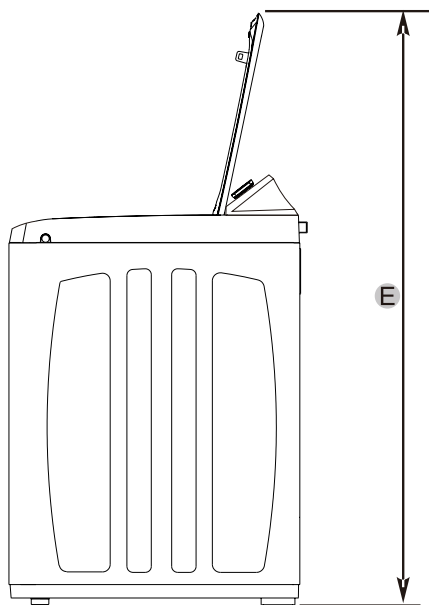

E 57.87 in.(1470 mm)

\* Required spacing

### Installing in an alcove or closet

Minimum clearances between your washer and adjacent walls or other surfaces are:

- **Either side:** 1 in. (2.5 cm)
  - **Rear:** 6 in. (15.2 cm)
  - **Closet Front:** 2 in. (5.1 cm)
  - **Top:** 24 in. (61 cm)
  - **Gap between the end of water valve and the wall:** 6 in. (15.2 cm)
- If you install your washer and dryer side-by-side in a closet, the closet front must have an unobstructed air opening of at least 72 square inches (465 square cm).

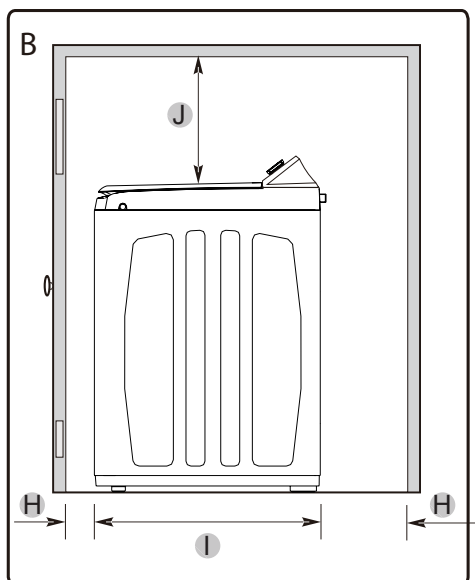
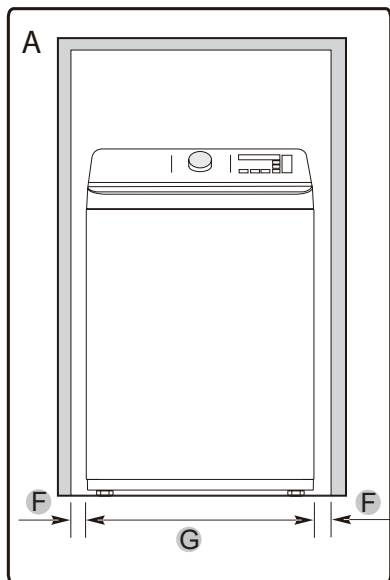

A. Recessed area B. Side view - closet or confined area

F	1.0 in.(25 mm)	G	27.0 in.(686 mm)	H	2.0 in.(51 mm)
I	28.2 in.(715 mm)	J	24.0 in.(610 mm)		

### WARNING

- Is installed on a hard, level surface without carpeting or soft flooring that can obstruct ventilation.
- Is away from direct sunlight.
- Has adequate ventilation.
- Is not exposed to freezing temperatures (32 F or 0 C).
- Is away from heat sources such as oil or gas.
- Has enough space so that the washer does not rest on its power cord.

## Tools you will need



Pliers



Level

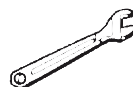

Adjustable  
wrench that  
opens to 1"  
(25 mm)

## Connecting the water hoses

**NOTE:** The water supply hoses are not supplied with your washer and must be purchased separately.

### Caution

- Use new water supply hoses. Using old hoses can result in leakage or overflow that can damage your property.
- Do not connect multiple water supply hoses together to increase the length of the hose. Hoses connected this way can leak and cause electrical shock. If a hose is too short, replace the hose with a longer, high-pressure hose.

1. Make sure that there are rubber washers inside the fittings at both ends of each new water hose. Remove the rubber washers in faucet side and replace with filters. Installing the water supply hoses without rubber washers can cause water leakage.

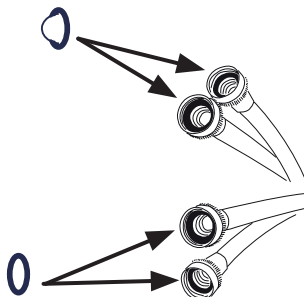

2. Tighten the hose and faucet fittings by hand until they are snug, then tighten them an additional two-thirds of a turn with pliers or a wrench. Pull the water supply hoses downwards to make sure that they are connected securely.

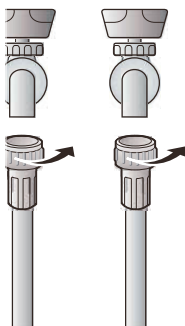

## Caution

Do not overtighten the fittings or apply tape or sealant to the faucets or water supply intake. This can damage the fittings.

3. Place the unconnected ends of the hoses into a bucket and turn on the faucets connected to the water supply hoses for 10 or 15 seconds to remove any foreign substances. Turn off the faucets.



4. Connect the ends of the water supply hoses to the water supply intake connections at the top of the washer. Make sure that the rubber washers are in place. The water supply hose connected to the hot faucet must be connected to the hot water supply intake and the water hose connected to the cold faucet must be connected to the cold water supply intake.

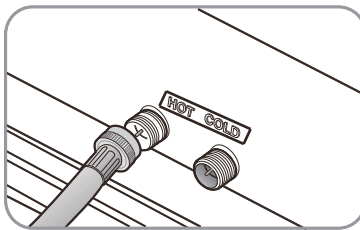

**NOTE:** If you do not want to use the hot water supply hose, insert a water intake cap into the hot water supply intake hole. In this case you must select the Tap Cold option for the water temperature.

**NOTE:** No intake cap is provided with your washer. It must be purchased separately.

5. Tighten the fittings by hand until they are snug, and then tighten them an additional two-thirds of a turn with a pliers.

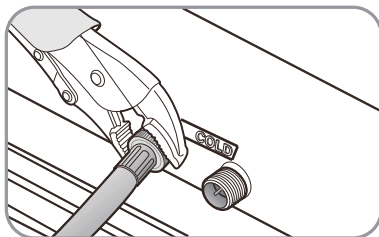

### Caution

- Do not overtighten the fittings or apply tape or sealant to the faucets or water supply intakes. This can damage the fittings.
- Make sure that the water supply hoses are not twisted or bent. A bent or twisted hose can leak and cause an electric shock due to the water leakage. To ensure the correct water usage, connect both hot and cold water faucets. If either or both are not connected, an error code could occur.

6. Turn on the hot and cold water supplies and check all the water supply intake connections and the faucets for water leaks.

## Connecting the drain hoses

### Caution

Make sure that the connection between the drain hose and the wash basin, standpipe or laundry tub is not airtight.

- **over the edge of wash basin** - Secure the guide to the side of the basin wall with a hook, tape it or tie it with a piece of cord to prevent the drain hose from moving.

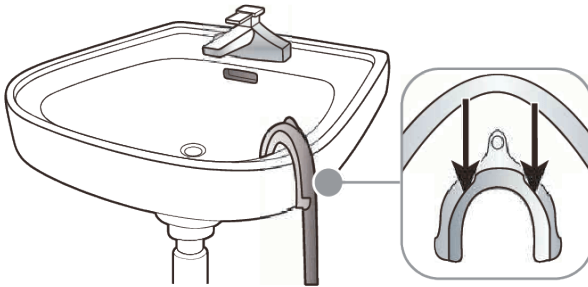

- **In a standpipe.** The standpipe must be no shorter than 39 in. (99 cm) and no longer than 96 in. (244 cm).

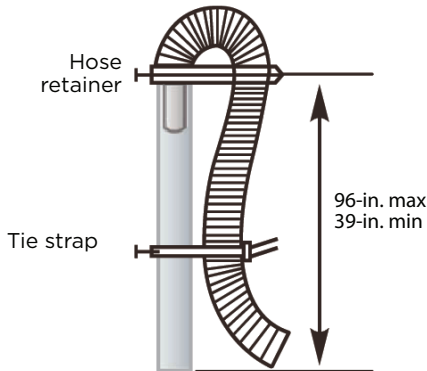

- **In a laundry tub** - The laundry tub must be no shorter than 39-in. (99 cm) and no higher than 96-in (244 cm) maximum.

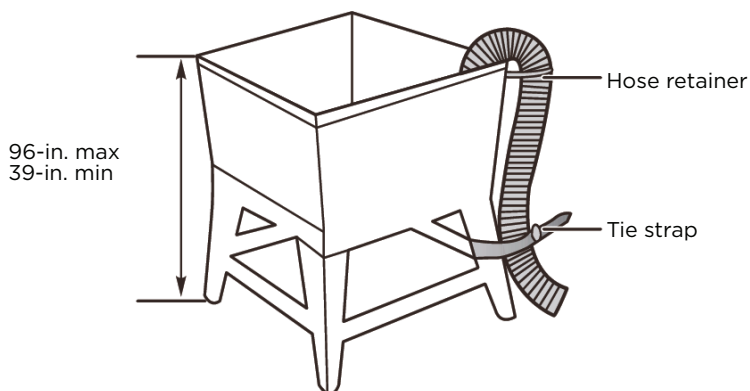

## Level your washer

### Caution

Do not use your washing machine without leveling. If your washer is not level, it may:

- Vibrate excessively which can cause your washer to malfunction.
- Make excessive noise.
- Indicate error codes when the washer is running.

Extend the leveling feet only as much as is necessary. If the feet are extended too much, your washer may vibrate.

Determine if the washer is level by checking the position of the tub or by using a level.

1. Slide the washer into position.
2. Open the lid of the washer, then pour water into the tub to the leveling circle. If the washer is level, the water will touch the leveling circle all the way around. If the washer is not level, the water will only touch part of the leveling circle.

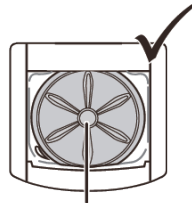
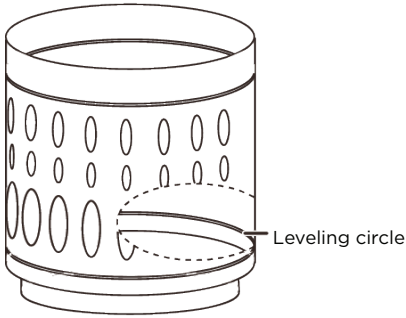

Washer is level - the water touches the leveling circle all the way around.

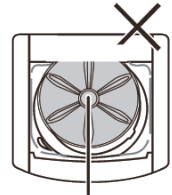

Washer not level - the water does not touch the leveling circle all the way around.

- If your washer is not level, carefully tilt your washer just enough to adjust the leveling feet on the bottom front of your washer. Extend the feet only as much as is necessary. If the feet are extended too much, your washer may vibrate.

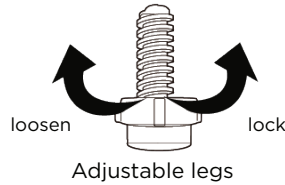
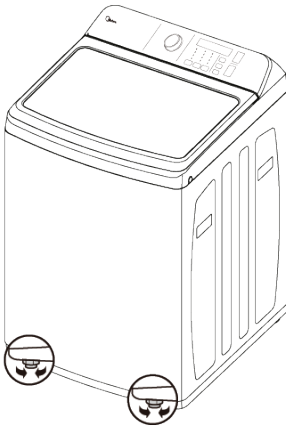

Adjustable legs

## Power on

Plug the power cord into a well-grounded, 3-prong, 120 Volt 60 Hz approved electrical outlet, protected by a 15-amp fuse or comparable circuit breaker. Your washer is grounded through the third prong of the power cord.



## Run a test cycle

Run a test cycle to make sure that your washer is properly installed.

1. Load about 6 pounds (2.7 kg) of laundry into the tub.
2. Select the **Cycles** knob to turn on your washer.
3. Turn the cycle selector to select the **Rinse & Spin** cycle.
4. Press the **Start Pause** button to start the test cycle. Your washer should not rock or vibrate excessively when water fills the tub or when washing or spinning. The washer should drain well during the spin cycle.

### **Caution**

- If you detect any water leaks while the washer is filling or draining, check the water connections. See **Connect the water hoses** on page 19 or **Connect the drain hose** on page 21.
- If the washer rocks and/or vibrates excessively, level it again. See **Level your washer**.
- The electric valve, retractor, motor and drain pump of this appliance are intentionally not grounded and may present a risk of electric shock during serving. Do not contact these electronic devices while the appliance is energized.

# WASHER USE

## Control panel

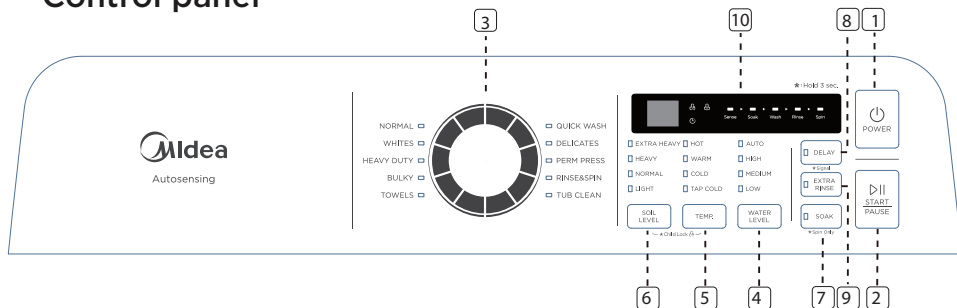

- 1 If you power on the washer and do not start a cycle within 10 minutes the washer will automatically power off.
- 2 **▶|| START/PAUSE BUTTON**  
Press once to start the program. Press again to pause the program. You can add a garment. And only Cycles and Water Level could be changed. Once paused you can open lid and change cycles and water level, press start button again to resume washer cycle.
- 3 **Wash Selector**  
Turn to select a wash cycle. The cycle you select determines the wash pattern for the cycle. For more information, see **function** on Page 33.
- 4 **WATER LEVEL**  
Press to select the water level. washing times and wash cycle setting. For more information, see **Program function** on Page 33.
- 5 **TEMP.**  
Press to select the washing water temperature. The rinse water temperature is always cold.
- 6 **SOIL LEVEL**  
Press to select the soil level, different soil levels result in different washing times and wash cycle setting. For more information, see **Program function** on Page 33.

**7 SOAK**

Select soak to add extra soaking period to the wash cycle. You can press soak button and hold 3 sec when you want to spin only.

**8 DELAY**

Press to select a time when you want the cycle to begin. Hold delay button for 3 sec to turn on end of cycle signal.

**9 EXTRA RINSE**

Press to add an extra rinse to the wash cycle. Press again to cancel.

**10 Digital display**

The initial display is the total time for the cycle you select. While your washer is running, the display shows the cycle process and time remaining in the cycle. Note: the time shown is an estimate based on normal operating conditions. External factors (such as the load size, room temperature, incoming water temperature, and water pressure) can affect actual time. If you set a delay time for the start of the cycle affect the display shows the time when the cycle will start.

# Washing a load of laundry

## WARNING

To reduce the risk of fire, electric shock, or injury to persons, read the SAFETY INSTRUCTIONS before operating this appliance.

### Selecting a detergent

Your washer is designed to use high efficiency (HE) detergents.

- For the best cleaning results, use an HE detergent. We recommend that you do not use a regular detergent. HE detergents contain suppressors that reduce or eliminate suds. When fewer suds are produced, the load tumbles more efficiently and cleaning is maximized.

- Reducing the amount of detergent may reduce the quality of cleaning.

Make sure that you:

- Pre-treat stains.
- Sort carefully by color and soil level.
- Avoid overloading.

### 1. Turn on your washer

- Turn cycle selector to the desired cycle to turn the washer on.

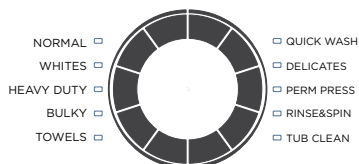

### 2. Load your washer

## Caution

Before loading your laundry, make sure that you remove coins, keys, and other hard objects and close zippers. These items may damage clothes and the washer.

- Sort laundry by fabric type, soil level, color, and load size.
- Fill the tub with dry, unfolded clothes. Load the tub no more than 3/4 full.

### NOTE:

- Overloading may reduce washing efficiency, cause excess wear, and possibly cause creasing or wrinkling of the load.
- Wash delicate items such as bras, hosiery and other lingerie on the **Delicates** cycle with similar lightweight items.

- When washing big, bulky items (such as rugs or pillows) or a few smaller items (such as stuffed toys or one or two sweaters) that do not fill the tub completely, add a few towels to improve spin performance.
- When washing heavily soiled loads, do not overload your washer to ensure good cleaning results.

## 2. Add detergent and additives to the compartment

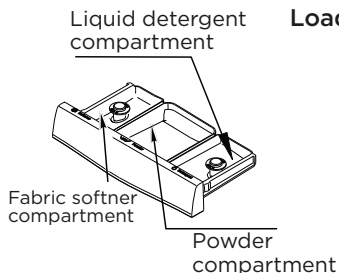

### Loading the liquid or powder detergent compartment

- Load liquid or powder detergent in the compartment indicated.
- Pour the recommended amount of laundry detergent directly into the compartment before starting your washer.
- If you are using color-safe bleach, add it with the detergent to the detergent compartment.

#### NOTE:

- When adding color-safe bleach with detergent, both laundry products should be in the same form (liquid).

### Loading PODs in the washer

- First load PODs directly the bottom of an empty basket
- Then add clothes on top of the PODs

#### NOTE:

- Loading PODs at the bottom of the basket will improve wash performance and will enable detergent to dissolve more easily in the wash.

Bleach compartment



### Loading the bleach compartment (liquid bleach only)

- Add chlorine bleach to the bleach compartment. Do not over-fill the compartment.
- There is no water inlet to the bleach dispenser, so the bleach will directly load into the tub when you pour it in.

### Caution

- Avoid splashing or over-filling the compartment.
- Never pour undiluted liquid chlorine bleach directly onto the load or into the tub. Doing so can damage fabrics, by weakening of the fibers or stripping the color.

**NOTE:** Do not pour color-safe bleach into the bleach compartment. Instead, add it to the detergent compartment.

## Loading the fabric softener compartment

- Pour the recommended amount of liquid fabric softener into the softener compartment.
- The dispenser automatically releases liquid fabric softener at the correct time during the rinse cycle.



### Caution

- Use the softener compartment **ONLY** for liquid fabric softeners.
- Do not use the **Downy Ball** in the fabric softener compartment.
- Do not use liquid fabric softener that is too expired as it may not mix with the water sufficiently.
- Be sure to select the Fabric Softener option when using fabric softener so that it is released in the rinse portion of the cycle.

## 3. Add detergent and additives to the compartment

- The dispenser automatically releases liquid fabric softener at the correct time during the rinse cycle.

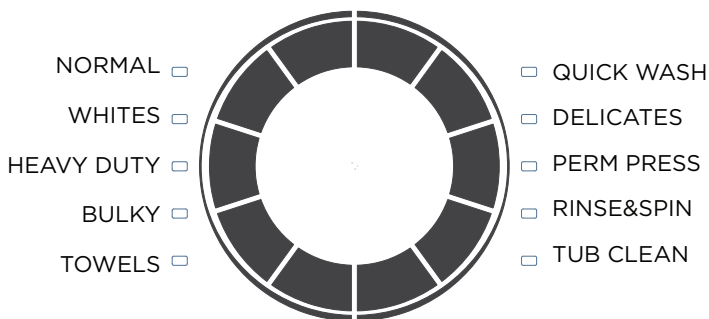

## 4. (Optional) Set a delayed start time

You can program a wash cycle, then set a time when you want a wash cycle to begin. Press the DELAY button to turn on the delay start time function.

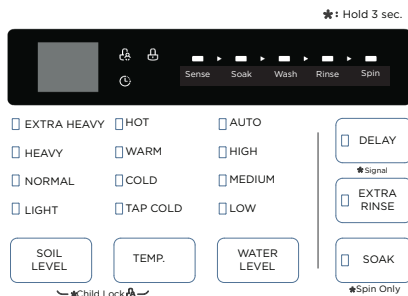

- Press the **Delay** button repeatedly to select the delay time you want. The delay start time, in hours, will be shown on the display, in sequence, from **0** to **24**, then back to **0**.
- If you want to change the wash cycle settings while you are setting the delay start time, turn the cycle selector. To return to setting the delay start time function, repeat Steps 1 and 2.

## 5. Start your washer

Press the **Start Pause** button.

### NOTE:

- As your washer moves from stage to stage in the wash cycle, the related light turns on (such as **Rinse** or **Spin**).

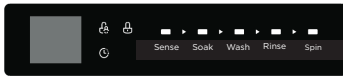

- If you need to pause the cycle (for example to add or remove items or adjust the load), press the **Start Pause** button, then open the lid. Your washer stops. When you are ready to resume washing, close the door, then press the **Start Pause** button.

## 6. Remove your laundry

- When the wash cycle is complete.
- Open the lid and remove the laundry.

### Washer options and settings

- Maximum load weight(Agitator)=18.23 lbs. (8.27kg) Dry clothes  
Maximum load weight(Impeller)=18.65 lbs. (8.46kg) Dry clothes
- Double beep when button pressed means that option is not available for the cycle.

## Setting the Child Lock

Your washer has a Child Lock function to prevent children from playing with your washer. When you turn on the Child Lock, the only buttons that work are the Power button and the SOIL LEVEL and TEMP. buttons you use to turn off the Child Lock function.

- **Press and hold both the SOIL LEVEL and TEMP. buttons for three seconds. The Child will Lock light turn on.**



- To turn off the Child Lock, press and hold both the SOIL LEVEL and TEMP. buttons for three seconds.

### NOTE:

- If your washer is not turned on, the Child Lock can still remain set. Press the Power buttons, turn on the Child Lock function, then press the Power button to turn off your washer. When you want to use your washer, you need to turn off the lock function.
- If you turn on the Child Lock function while the washer lid is open, E3 appears on the display. If you do not close the lid within 20 seconds, your washer sounds an alarm, display CL, and drains all water in the tub. To clear the alarm, press the Power button to turn off your washer.



# Washer Options and Settings

Cycle	FABRIC TYPE	SOIL LEVEL	TEMP.	WATER LEVEL	SOAK	DELAY	EXTRA RINSE
<u>NORMAL</u>	Cotton,Linen,Towels, Shirts,Sheet,Jeans, Mixed loads.	<input type="radio"/> Extra Heavy	<input type="radio"/> Hot	<input checked="" type="radio"/> <u>AUTO</u>	<input type="radio"/>	<input type="radio"/>	<input type="radio"/>
		<input type="radio"/> Heavy	<input checked="" type="radio"/> Warm	<input type="radio"/> HIGH			
		<input checked="" type="radio"/> <u>Normal</u>	<input type="radio"/> Cold	<input type="radio"/> MEDIUM			
		<input type="radio"/> Light	<input type="radio"/> Tap Cold	<input type="radio"/> LOW			
BULKY	Large items like blankets and comforters.	<input type="radio"/> Extra Heavy	<input type="radio"/> Hot	<input checked="" type="radio"/> AUTO	<input checked="" type="radio"/>	<input type="radio"/>	<input type="radio"/>
		<input checked="" type="radio"/> Heavy	<input type="radio"/> Warm	<input type="radio"/> HIGH			
		<input type="radio"/> Normal	<input checked="" type="radio"/> Cold	<input type="radio"/> MEDIUM			
		<input type="radio"/> Light	<input type="radio"/> Tap Cold	<input type="radio"/> LOW			
HEAVY DUTY	Heavily soiled cotton fabrics.	<input checked="" type="radio"/> Extra Heavy	<input checked="" type="radio"/> Hot	<input checked="" type="radio"/> AUTO	<input type="radio"/>	<input type="radio"/>	<input type="radio"/>
		<input type="radio"/> Heavy	<input type="radio"/> Warm	<input type="radio"/> HIGH			
		<input type="radio"/> Normal	<input type="radio"/> Cold	<input type="radio"/> MEDIUM			
		<input type="radio"/> Light	<input type="radio"/> Tap Cold	<input type="radio"/> LOW			
WHITES	White Fabric.	<input type="radio"/> Extra Heavy	<input type="radio"/> Hot	<input checked="" type="radio"/> AUTO	<input type="radio"/>	<input type="radio"/>	<input type="radio"/>
		<input type="radio"/> Heavy	<input checked="" type="radio"/> Warm	<input type="radio"/> HIGH			
		<input checked="" type="radio"/> <u>Normal</u>	<input type="radio"/> Cold	<input type="radio"/> MEDIUM			
		<input type="radio"/> Light	<input type="radio"/> Tap Cold	<input type="radio"/> LOW			
TOWELS	Towels.	-- Extra Heavy	<input type="radio"/> Hot	<input checked="" type="radio"/> AUTO	<input type="radio"/>	<input type="radio"/>	<input type="radio"/>
		<input type="radio"/> Heavy	<input type="radio"/> Warm	<input type="radio"/> HIGH			
		<input type="radio"/> Normal	<input checked="" type="radio"/> Cold	<input type="radio"/> MEDIUM			
		<input checked="" type="radio"/> Light	<input type="radio"/> Tap Cold	<input type="radio"/> LOW			
QUICK WASH	Lightly soiled and small loads.	-- Extra Heavy	<input type="radio"/> Hot	-- AUTO	<input type="radio"/>	<input type="radio"/>	<input type="radio"/>
		-- Heavy	<input checked="" type="radio"/> Warm	-- HIGH			
		<input type="radio"/> Normal	<input type="radio"/> Cold	<input type="radio"/> MEDIUM			
		<input checked="" type="radio"/> Light	<input type="radio"/> Tap Cold	<input checked="" type="radio"/> LOW			
TUB CLEAN		<input checked="" type="radio"/> Extra Heavy	<input checked="" type="radio"/> Hot	-- AUTO	<input type="radio"/>	<input type="radio"/>	<input type="radio"/>
		-- Heavy	-- Warm	<input checked="" type="radio"/> HIGH			
		-- Normal	-- Cold	-- MEDIUM			
		-- Light	-- Tap Cold	-- LOW			
RINSE & SPIN		-- Extra Heavy	-- Hot	<input checked="" type="radio"/> AUTO	<input type="radio"/>	<input type="radio"/>	<input type="radio"/>
		-- Heavy	-- Warm	<input type="radio"/> HIGH			
		-- Normal	-- Cold	<input type="radio"/> MEDIUM			
		-- Light	<input checked="" type="radio"/> Tap Cold	<input type="radio"/> LOW			
DELICATES	Dress shirts, Blouses, Nylons,Sheer/lacy.	-- Extra Heavy	-- Hot	-- AUTO	<input type="radio"/>	<input type="radio"/>	<input type="radio"/>
		<input type="radio"/> Heavy	<input type="radio"/> Warm	-- HIGH			
		<input type="radio"/> Normal	<input checked="" type="radio"/> Cold	<input checked="" type="radio"/> MEDIUM			
		<input checked="" type="radio"/> Light	<input type="radio"/> Tap Cold	<input type="radio"/> LOW			
PERM PRESS	Chemical fiber cloth.	-- Extra Heavy	-- Hot	<input checked="" type="radio"/> AUTO	<input type="radio"/>	<input type="radio"/>	<input type="radio"/>
		<input type="radio"/> Heavy	<input type="radio"/> Warm	<input type="radio"/> HIGH			
		<input checked="" type="radio"/> Normal	<input checked="" type="radio"/> Cold	<input type="radio"/> MEDIUM			
		<input type="radio"/> Light	<input type="radio"/> Tap Cold	<input type="radio"/> LOW			
SPIN ONLY		-- Extra Heavy	-- Hot	-- AUTO	<input type="radio"/>	<input type="radio"/>	<input type="radio"/>
		-- Heavy	-- Warm	-- HIGH			
		-- Normal	-- Cold	-- MEDIUM			
		-- Light	-- Tap Cold	-- LOW			

- Means default      ○ Means optional      -- Means no selection
- When you turn to an option and there is no beep sound, it means the function can not be selected with this program.
- Energy efficiency program is NORMAL default program which is marked by underline.

# WASHER CARE



## Caution

Turn off the water faucets after final use. This shuts off the water supply to your washer and prevents the possibility of damage from escaping water. Leave the lid open to let the inside of your washer dry out.

## Cleaning and Maintenance

### Cleaning the exterior

Use a soft cloth to wipe up all detergent, bleach, or other spills as they occur.

### Cleaning the interior

- Clean the interior of your washer periodically to remove any dirt, soil, odor, mold, mildew, or bacterial residue that may remain in your washer as a result of washing clothes.
- Failure to follow these instructions may result in unpleasant conditions, including odors or permanent stains in your washer or on your laundry.
- To remove hard water deposits, use a cleaner labeled “Washer safe”.

### Cleaning the control panel

- Clean with a soft, damp cloth. Do not use abrasive powders or cleaning pads.
- Do not spray cleaners directly on the panel. The control panel finish may be damaged by some laundry pre-treatment soil and stain remover products. Apply such products away from your washer and wipe up any spills or over-spray immediately.

### Cleaning the detergent, bleach, or softener compartment

- Clean with a soft, damp cloth. Do not use abrasive powders or cleaning pads.
- Do not spray cleaners directly on the panel. The control panel finish may be damaged by some laundry pre-treatment soil and stain remover products. Apply such products away from your washer and wipe up any spills or over-spray immediately.

### Cleaning the tub

The **Tub Clean** cycle is a self-cleaning cycle that removes the causes of odors that may occur inside your washer without using a cleaning agent. We suggest cleaning the tub about once a month.



## WARNING

The electrical valve, retractor, motor and drain pump of this appliance are intentionally not grounded and may present a risk of electric shock during serving. Do not contact these electronic devices while the appliance is energized.



## Caution

Never use the tub clean cycle when laundry is in your washer. This may damage the laundry or your washer.

- Turn the control knob to power on.
- Turn the cycle selector to **Tub Clean**. With the tub empty, add one cup of chlorine bleach to the bleach dispenser.
- Press the **Start Pause** button.

## Storing your washer

You can damage your washer if you do not remove water from hoses and internal components before storage.

To prepare your washer for storage:

- Select the **Quick Wash** cycle and add bleach to the washer. Run your washer through the cycle without a load.
- Turn the water faucets off and disconnect the inlet hoses.
- Unplug your washer from the electrical outlet and leave your washer lid open to let air circulate inside the tub.



## Caution

If your washer has been stored in below-freezing temperatures, allow time for any leftover water in your washer to dry out before use.

# BEFORE YOU CALL FOR SERVICE

## Troubleshooting Tips

Save time and money! Review the charts on the following pages first and you may not need to call for service.

Problem	Solution
<b>Washer does not start</b>	<ul style="list-style-type: none"><li>• Make sure that your washer is plugged in.</li><li>• Make sure that the lid is closed.</li><li>• Make sure that the water source faucets are open.</li><li>• Make sure that you press the Start/Pause button to start your washer.</li><li>• Before your washer starts to fill, it makes a series of clicking noises to make sure that the lid is locked. The washer doesn't drain after the lid locks. For automatic cycles: Before filling, and after the lid locks, a load sensing program starts. Washer will agitate clothing without water to determine load type, water level, and cycle time. Then it fills. This can take up to one minute. Its normal. For non automatic cycles the washer fills after the lid locks.</li><li>• Check the fuse or reset the circuit breaker.</li></ul>
<b>No water or not enough water</b>	<ul style="list-style-type: none"><li>• Make sure that both faucets are fully turned on.</li><li>• Make sure that the water pressure is in the range listed in <b>Water requirements</b> on page 14.</li><li>• Make sure that the water inlet hoses are not kinked. Straighten if necessary.</li><li>• Disconnect the hoses and clean the screens. The hose filter screens may be clogged.</li><li>• This is a water efficiency washer. It does not fill to the levels of a standard washer. Low water levels are normal. It is normal for parts of clothing to stick out of the water.</li><li>• For automatic cycles: Before filling, and after the lid locks, a load sensing program starts. Washer will agitate clothing without water to determine load type, water level, and cycle time. Then it fills. This can take up to one minute. Its normal. For non automatic cycles the washer fills after the lid locks.</li></ul>

Problem	Solutions
<b>Washer stops</b>	<ul style="list-style-type: none"> <li>• Make sure that the power outlet is a working outlet.</li> <li>• Check the fuse or reset the circuit breaker.</li> <li>• Close the lid, then press the <b>Start Pause</b> button to start your washer. For your safety, your washer does not spin unless the lid is closed.</li> <li>• Before your washer starts to fill, it makes a series of clicking noises to make sure that the lid is locked.</li> <li>• Sometimes your washer may pause between stages in the cycle. Wait to see if your washer starts again.</li> <li>• Disconnect the inlet hoses and clean the screens periodically. The hose filter screens may be clogged.</li> </ul>
<b>Lid is locked or will not open</b>	<ul style="list-style-type: none"> <li>• Press the <b>Start Pause</b> button to pause the washer. You cannot open the lid if the washer is running.</li> <li>• After you pause the washer, it may take a few seconds for the lid lock to release.</li> <li>• If the lid is locked when your washer is not running, press the <b>Power</b> button to turn on your washer.</li> <li>• If power fails while your washer is running, when power is restored, the lid unlocks. Your washer waits three minutes then runs the rest of the cycle.</li> </ul>
<b>Washer does not drain or spin</b>	<ul style="list-style-type: none"> <li>• Check the fuse or reset the circuit breaker.</li> <li>• Close the lid, then press the <b>Start Pause</b> button to start your washer. For your safety, your washer does not spin unless the lid is closed.</li> <li>• Make sure that the drain hose is not kinked. Straighten as necessary.</li> <li>• Make sure that the height of the drain hose is within specified limits. See <b>Drainage requirements</b> on page 14.</li> <li>• The pipes to your sewer system may be clogged. Contact a plumber or qualified repair professional.</li> </ul>
<b>The water temperature is not correct</b>	<ul style="list-style-type: none"> <li>• Make sure that you have selected the correct temp.</li> <li>• Make sure that the water source faucets are fully opened.</li> <li>• Make sure that the hoses are connected to the correct faucet and water intake connections on your washer, then flush the lines. See <b>Connect the water hoses</b> on page 19.</li> <li>• Disconnect the hoses and clean the screens. The hose filter screens may be clogged.</li> </ul>

<b>Load is too wet at the end of the cycle</b>	<ul style="list-style-type: none"> <li>• Use a high-efficiency detergent to reduce over-sudsing See Selecting a detergent on page 28.</li> <li>• The load may be too small. Very small loads (one or two items) may become unbalanced and not spin out completely.</li> </ul>
<b>Water leaks</b>	<ul style="list-style-type: none"> <li>• Make sure that all hose connections are tight. See Connect the water hoses on page 19 and Connect the drain hose on page 21.</li> <li>• Make sure that the end of the drain hose is correctly inserted and secured to the drainage system. See Connect the drain hose on page 21.</li> <li>• Avoid overloading.</li> <li>• Use a high-efficiency detergent to reduce over-sudsing See Selecting a detergent on page 28.</li> </ul>
<b>Oversuds condition</b>	<ul style="list-style-type: none"> <li>• Use a high-efficiency detergent to reduce over-sudsing See Selecting a detergent on page 28.</li> <li>• If you have "soft" water, reduce the amount of detergent.</li> <li>• For small or lightly soiled loads, reduce the amount of detergent.</li> </ul>
<b>Prevent odor</b>	<ul style="list-style-type: none"> <li>• Periodically run a Tub Clean cycle to clean the tub. See Cleaning the tub on page 34.</li> <li>• Use a high-efficiency detergent to reduce over-sudsing Excessive suds collect in nooks and crannies and cause odor. See Selecting a detergent on page 28.</li> <li>• Dry the interior of your washer after the total cycle has finished.</li> </ul>

## Error Codes

Your washer is equipped with an automatic error-monitoring system to detect and diagnose problems.

Description	Reason	Solutions
<b>E1</b>	<b>Your washer takes more than 30 minutes to fill with water at the low water level, 45 mins at medium water level, or 60 mins at the high water level.</b>	<ul style="list-style-type: none"> <li>• Make sure the lid is not open.</li> <li>• Make sure the water is not leaking. See No water or not enough water on page 42.</li> <li>• Contact Midea SERVICE center.</li> </ul>

Description	Reason	Solutions
E1	After fill, water level has not changes in 10 minutes	<ul style="list-style-type: none"> <li>• Make sure that the lid is not open.</li> <li>• Make sure that water is not leaking. See No water or not enough water on page 42.</li> </ul>
E2	The unit takes more than 10 minutes to drain.	<ul style="list-style-type: none"> <li>• See <b>Washer does not drain or spin</b> on page 42.</li> </ul>
E3	The lid is open.	<ul style="list-style-type: none"> <li>• Close the lid.</li> </ul>
E4	Your washer is out of balance more than three times in spin operation.	<ul style="list-style-type: none"> <li>• Relevel the load, if can not solve, Contact Midea servicecenter.</li> </ul>
E5	Your washer is not level. Impact switch failed.	<ul style="list-style-type: none"> <li>• Adjust the washer level refer to installation.</li> <li>• If the situation continues call Midea service center.</li> </ul>
F2	The EEPROM failed	<ul style="list-style-type: none"> <li>• Contact Midea servicecenter.</li> </ul>
F5	Load sensing failed	<ul style="list-style-type: none"> <li>• Contact Midea servicecenter.</li> </ul>
F8	Water level sensor failed	<ul style="list-style-type: none"> <li>• Contact Midea servicecenter.</li> </ul>
Fd	Lid lock failed.	<ul style="list-style-type: none"> <li>• Contact Midea servicecenter.</li> </ul>
C9	The PCB failed.	<ul style="list-style-type: none"> <li>• Contact Midea servicecenter.</li> </ul>
CL	The lid has been open for over 20 seconds with the Child Lock function activated.	<ul style="list-style-type: none"> <li>• Press the Power button to turn off your washer.</li> <li>• Turn off the Child Lock function see Setting the Child Lock on page 32.</li> <li>• Contact Midea service center.</li> </ul>



## 2 YEAR LIMITED WARRANTY

This warranty is provided to the original purchaser at retail (the “Purchaser” or “you”) by Midea America Corp. (“Midea” or “we”), which warrants all parts of this Product, as described below. Midea warrants this Product to the Purchaser for personal, family or household use. This warranty covers performance and quality issues in materials and workmanship that appear under normal use and maintenance appearing within two years from the date of purchase. This warranty gives you specific rights, and you may also have other rights that vary from state to state.

### WARRANTY LIMITATIONS

This warranty is given only to the original purchaser at retail in either the United States or Canada and may not be transferred to any subsequent buyer. This warranty does not apply to purchasers of our products for use or resale in a business; a separate commercial warranty may protect those purchasers.

This warranty does not cover any Product failure caused by:

- (a) Abuse, damage or use of the Product in violation of the Product instructions.
- (b) Modification to any Product or part.
- (c) Failure to maintain the Product or part as described in accordance with the Product instructions.
- (d) Faulty installation or application.
- (e) Use of parts or accessories not compatible with this Product.
- (f) Floods, fires, winds, lightning, accidents, corrosive atmosphere, or other conditions beyond Midea’s control.
- (g) Interruption in electrical service or inadequate electrical service.
- (h) Replacement of fuses and replacement or resetting of circuit breakers.
- (i) Frozen or broken water pipes, water damage, moisture intrusion, mold or other biological growth.
- (j) The use, combination or linking of the Product to other products, processes or materials not provided by Midea.

### WARRANTY REMEDY

If any quality or performance issue covered by this warranty is discovered during the warranty period, we will, at our option, repair or replace any such Product. This warranty is limited to Product repair or replacement by an authorized Midea servicer or dealer and does not cover any shipping cost, labor cost, customs duties, inland logistics cost, or cost of service, including any diagnostics, removal, transportation, or reinstallation costs. If we ask, you must return the Product to us.

### WARRANTY DISCLAIMER; EXCLUSION OF DAMAGES

This is the only express warranty to consumers that we offer on our Products. **ANY IMPLIED WARRANTIES BY MIDEA, INCLUDING BUT NOT LIMITED TO WARRANTIES OF MERCHANTABILITY AND FITNESS FOR PARTICULAR PURPOSE, ARE LIMITED TO THE DURATION OF THIS EXPRESS WARRANTY.** Some states and provinces do not allow the exclusion of express warranties and/or limitations on how long an implied warranty lasts, so the above exclusion and/or limitation may not apply to you.

**THE REMEDY DESCRIBED ABOVE IS THE ONLY ONE THAT WE WILL PROVIDE, EITHER UNDER THIS WARRANTY OR UNDER ANY WARRANTY ARISING BY OPERATION OF LAW. WE WILL NOT BE RESPONSIBLE FOR ANY CONSEQUENTIAL OR INCIDENTAL DAMAGES ARISING FROM THE BREACH OF THIS WARRANTY OR ANY OTHER WARRANTY, WHETHER EXPRESS OR IMPLIED, NEGLIGENCE OR OTHER TORT, OR ON ANY STRICT LIABILITY THEORY, INCLUDING BUT NOT**



**LIMITED TO LOST PROFITS.** Some states do not allow the exclusion or limitation of incidental or consequential damages, so the above exclusion may not apply to you.

## WARRANTY CLAIMS PROCESS

For more information or to make a warranty claim, please visit:

<https://www.midea.com/us/support>

Or contact us at:

Telephone: 1-866-646-4332

Email: [customerserviceusa@midea.com](mailto:customerserviceusa@midea.com)

You must have Your bill of sale, delivery slip, or appropriate proof of purchase to submit a warranty claim. The date of purchase establishes the warranty period, should service be required.

## DISPUTE RESOLUTION

### **ARBITRATION CLAUSE. IMPORTANT. PLEASE REVIEW THIS ARBITRATION CLAUSE. IT AFFECTS YOUR LEGAL RIGHTS.**

- (a) *Parties*: This arbitration clause (this “Arbitration Clause”) affects your rights against Midea and any of its affiliates or employees or agents, successors, or assigns, all of whom together are referred to below as “we” or “us” for ease of reference.
- (b) **ARBITRATION REQUIREMENT: EXCEPT AS STATED BELOW, ANY DISPUTE BETWEEN YOU AND ANY OF US SHALL BE DECIDED BY NEUTRAL, BINDING ARBITRATION RATHER THAN IN COURT OR BY JURY TRIAL.** “Dispute” will be given the broadest possible meaning allowable by law. It includes any dispute, claim, or controversy arising from or relating to your purchase of this Product, any warranty upon the Product, or the Product’s condition. It also includes determination of the scope or applicability of this Arbitration Clause. The arbitration requirement applies to claims in contract and tort, pursuant to statute, or otherwise.
- (c) **CLASS-ARBITRATION WAIVER: ARBITRATION IS HANDLED ON AN INDIVIDUAL BASIS. IF A DISPUTE IS ARBITRATED, YOU AND WE EXPRESSLY WAIVE ANY RIGHT TO PARTICIPATE AS A CLASS REPRESENTATIVE OR CLASS MEMBER ON ANY CLASS CLAIM YOU MAY HAVE AGAINST US OR WE AGAINST YOU, OR AS A PRIVATE ATTORNEY GENERAL OR IN ANY OTHER REPRESENTATIVE CAPACITY, TO THE MAXIMUM EXTENT PERMITTED BY LAW. YOU AND WE ALSO WAIVE ANY RIGHT TO CLASS ARBITRATION OR ANY CONSOLIDATION OF INDIVIDUAL ARBITRATIONS.**
- (d) *Discovery and Other Rights*: Discovery and rights to appeal in arbitration are generally more limited than in a lawsuit. This applies to both you and us. Other rights that you or we would have in court may not be available in arbitration. Please read this Arbitration Clause and consult the rules of the arbitration organizations listed below for more information.
- (e) **SMALL CLAIMS COURT OPTION: YOU MAY CHOOSE TO LITIGATE ANY DISPUTE BETWEEN YOU AND ANY OF US IN SMALL CLAIMS COURT, RATHER THAN IN ARBITRATION, IF THE DISPUTE MEETS ALL REQUIREMENTS TO BE HEARD IN SMALL CLAIMS COURT.**
- (f) *Governing Law*: For residents of the United States, the procedures and effect of the arbitration will be governed by the Federal Arbitration Act (9 U.S.C. § 1 et seq.) rather than by state law concerning arbitration. For residents of Canada, the procedures and effect of the arbitration will be governed by the applicable arbitration law of the province in which you purchased your Product. The law governing your substantive warranty rights and other claims will be the law of the state or province in which you purchased your Product. Any court having jurisdiction may enter judgment on the arbitration award.

- (g) *Rules of the Arbitration*: If the amount in controversy is less than \$250,000, the arbitration will be decided by a single arbitrator. If the amount in controversy is greater than or equal to \$250,000, the arbitration will be decided by a panel of three arbitrators. The arbitrator(s) will be chosen pursuant to the rules of the administering arbitration organization. United States residents may choose JAMS (1920 Main Street, Ste. 300, Irvine, CA 92614, [www.jamsadr.com](http://www.jamsadr.com)), or, subject to our approval, any other arbitration organization. In addition, Canadian residents may choose the ADR Institute of Canada (234 Eglinton Ave. East, Suite 405, Toronto, Ontario, M4P 1K5, [www.amic.org](http://www.amic.org)). These organizations' rules can be obtained by contacting the organization or visiting its website. If the chosen arbitration organization's rules conflict with this Arbitration Clause, the provisions of this Arbitration Clause control. The award of the arbitrator(s) shall be final and binding on all parties.
- (h) *Location of the Arbitration Hearing*: Unless applicable law provides otherwise, the arbitration hearing for United States residents will be conducted in the federal judicial district in which you reside (in your hometown area) or, for Canadian residents, in the province in which you reside, and, if you choose, will be in-person.
- (i) *Costs of the Arbitration*: Each party is responsible for its own attorney, expert, and other costs and fees unless applicable law requires otherwise. Notwithstanding the preceding sentence, and unless applicable law requires otherwise, if you are a consumer under the JAMS rules or the rules of another agreed upon arbitration administrator, Midea will pay or reimburse you for all reasonable fees or costs to the extent required by law or the applicable arbitration administrator's rules. Whether or not required by law or such rules, if you prevail at arbitration on any claim against Midea, Midea will reimburse you for any reasonable fees paid to the arbitration administrator in connection with the arbitration proceedings. Under no circumstances will Midea seek from you payment or reimbursement of any reasonable fees that Midea incurs in connection with the arbitration. If you are required to advance any fees or costs to JAMS or other agreed upon arbitration administrator, but you ask Midea to do so in your stead, Midea will consider and respond to your request.
- (j) *Survival and Enforceability of this Arbitration Clause*: This Arbitration Clause shall survive the expiration or termination, or any transfer, of the warranty on your Product. If any part of this Arbitration Clause, except waivers of class-action rights, is found to be unenforceable for any reason, the remainder of this clause and the warranty shall remain enforceable. If, in a case in which class-action allegations have been made, the waiver of class-action rights under this warranty is found to be unenforceable with respect to any part of the dispute, the parts of the dispute as to which the waiver of class-action rights have been found unenforceable will be severed and will proceed in court without reference or application of this Arbitration Clause. Any remaining parts will proceed in arbitration.

## **QUEBEC RESIDENTS**

The arbitration provisions of this warranty shall not apply to residents of Quebec.

# **Midea REGISTRATION INFORMATION**

## **PROTECT YOUR PRODUCT:**

We will keep the model number and date of purchase of your new Midea product on file to help you refer to this information in the event of an insurance claim such as fire or theft.

Product registration is not mandatory. Failure to complete and return the card or form does not diminish the consumer's warranty rights.

Register online at **<https://us.midea.com/product-registration>**

Please consider leaving a customer review at **[www.midea.com](http://www.midea.com)** .

Midea America Corp.  
5 Sylvan Way  
Parsippany, NJ 07054  
Customer Service 1-866-646-4332  
Made in China



*make yourself at home*



**Lavadora de carga superior**

**Fuente de alimentación: 120V-  
Frecuencia: 60 Hz  
Capacidad: 4.4 pies cúbicos  
(agitador)  
Capacidad: 4.5 pies cúbicos  
(impulsor)**

**Advertencia:**  
Antes de utilizar este producto,  
lea atentamente este manual  
y guárdelo para consultarlo  
posteriormente. El diseño y las  
especificaciones están sujetos  
a cambios sin previo aviso  
para mejoras de los productos.  
Consulte con su distribuidor o  
fabricante para obtener detalles.

Version A

# **MANUAL DEL USUARIO E INSTRUCCIONES DE INSTALACIÓN**

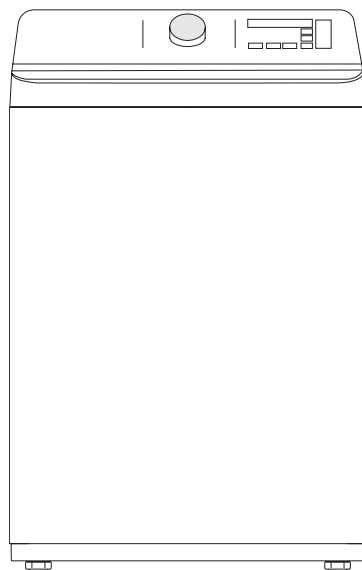

**NÚMERO DE MODELO  
MLTW44A1AWW  
MLTW45M1AWW  
[www.midea.com](http://www.midea.com)**

# Estimado usuario

**GRACIAS** por permitir que Midea le ayude a “hacerlo sentir en casa”. Este manual es parte de nuestro compromiso con su satisfacción total. Lea detenidamente este manual antes de utilizar este producto, y guárdelo en un lugar conveniente para su consulta futura.

Para ayudarnos a brindarle un mejor servicio, considere registrar su producto con nuestra práctica aplicación Midea MSmartlife, visitando [www.midea.com](http://www.midea.com) o enviando por mensaje de texto una foto de su comprobante de compra al 1-844-224-1614.

<b>INSTRUCCIONES DE SEGURIDAD .....</b>	<b>4</b>
<b>CARACTERÍSTICAS .....</b>	<b>11</b>
Contenido del paquete .....	11
Componentes principales .....	12
<b>REQUISITOS DE OPERACIÓN .....</b>	<b>13</b>
Requisitos eléctricos .....	13
Requisitos de agua .....	14
Requisitos de desagüe .....	14
<b>INSTRUCCIONES DE INSTALACIÓN .....</b>	<b>15</b>
Desembalaje de la lavadora .....	15
Elección de una ubicación .....	16
Herramientas necesarias .....	18
Conexión de las mangueras de agua .....	19
Conexión de las mangueras de desagüe .....	22
Nivelado de la lavadora .....	23
Encendido .....	24
Realización de un ciclo de prueba .....	25
<b>USO DE LA LAVADORA .....</b>	<b>26</b>
Panel de control .....	26
Lavado de una carga de ropa .....	28
Configuración del bloqueo para niños .....	32
Opciones y ajustes de la lavadora .....	33

<b>CUIDADO DE LA LAVADORA .....</b>	<b>34</b>
Limpieza y mantenimiento .....	34
<b>ANTES DE LLAMAR AL SERVICIO TÉCNICO .....</b>	<b>36</b>
Consejos para la resolución de problemas .....	36
Códigos de error .....	38
<b>GARANTÍA .....</b>	<b>40</b>
<b>REGISTRO DEL PRODUCTO .....</b>	<b>43</b>

## LEA Y CONSERVE ESTAS INSTRUCCIONES PARA FUTURAS CONSULTAS

Este manual contiene información importante sobre la instalación, el uso y el cuidado de su electrodoméstico. Lea este manual cuidadosamente antes de instalar y usar esta lavadora para evitar lesiones y daños materiales.

Las advertencias y las instrucciones importantes de seguridad de este manual NO abarcan todas las posibles condiciones y situaciones que puedan presentarse. Es su responsabilidad usar el sentido común, la precaución y el cuidado al instalar, mantener y operar la lavadora.



**PRECAUCIÓN**  
**RIESGO DE DESCARGA ELÉCTRICA**  
**NO ABRIR**



# INSTRUCCIONES DE SEGURIDAD

SU SEGURIDAD Y LA SEGURIDAD DE LOS DEMÁS ES MUY IMPORTANTE

Para prevenir lesiones del usuario y otras personas y daños materiales, se deben seguir las instrucciones que se muestran debajo. El funcionamiento incorrecto por ignorar las instrucciones puede causar daños o heridas, e incluso la muerte.

El nivel de riesgo se muestra según las siguientes indicaciones.



ADVERTENCIA

**Esto indica que los peligros o las prácticas inseguras pueden provocar lesiones personales graves o la muerte. Para reducir el riesgo de incendio, explosión, descarga eléctrica, o lesiones personales al usar la lavadora, DEBE seguir estas precauciones de seguridad básicas.**



PRECAUCIÓN

**Esto indica que los peligros o las prácticas inseguras pueden provocar lesiones personales menores o daños a la propiedad.**



ADVERTENCIA

**Este símbolo indica que hay instrucciones importantes de funcionamiento y mantenimiento en la documentación que acompaña la lavadora.**



## ADVERTENCIA

**Advertencias de la Propuesta 65 del Estado de California.** La Ley de Cumplimiento sobre Agua Potable y Tóxicos de California establece que el Gobernador de California publique una lista de sustancias conocidas por el Estado de California como causantes de cáncer, defectos congénitos u otros daños reproductivos, y requiere que las empresas adviertan sobre la posible exposición a tales sustancias. Este producto contiene un producto químico conocido por el Estado de California como causante de cáncer, defectos congénitos u otros daños reproductivos. Este aparato puede causar una exposición de bajo nivel a algunas de las sustancias enumeradas, como el benceno, el formaldehído y el monóxido de carbono. Cáncer y daños reproductivos - [www.P65Warnings.ca.gov](http://www.P65Warnings.ca.gov).



## ADVERTENCIA

No almacene ni use gasolina u otros vapores y líquidos inflamables cerca de este o de cualquier otro aparato.



# INSTRUCCIONES IMPORTANTES DE SEGURIDAD

## ADVERTENCIA

- Lea todas las instrucciones antes de utilizar el aparato.
- Utilice este dispositivo únicamente para el propósito previsto como se describe en este Manual del propietario.
- Antes del uso, el aparato debe instalarse correctamente como se describe en este manual.
- Siga SIEMPRE las instrucciones de cuidado de tela proporcionadas por el fabricante de la prenda.
- No lave los artículos que hayan sido previamente limpiados, lavados, empapados o manchados con gasolina, disolventes de tintorería u otras sustancias inflamables o explosivas, ya que desprenden vapores que podrían encenderse o explotar.
- No permita que los niños jueguen sobre el aparato ni dentro de este. Es necesaria una atenta supervisión de los niños cuando se utiliza el aparato cerca de ellos.
- Antes de retirar el aparato del servicio o desecharlo, retire la tapa del compartimento de lavado.
- No meta las manos en el aparato si la tina está en movimiento.
- No instale ni almacene este aparato en lugares donde esté expuesto a las condiciones climáticas o temperaturas de congelación.
- No altere los controles.
- No repare ni reemplace ninguna pieza del aparato, ni intente realizar ningún mantenimiento a menos que se recomiende específicamente en las instrucciones de mantenimiento del usuario o en las instrucciones de reparación del usuario publicadas que comprenda.
- El gas hidrógeno es explosivo. Si el sistema de agua caliente no se ha utilizado durante dos semanas o más, antes de usar una lavadora, encienda todos los grifos de agua caliente y deje que el agua fluya de cada uno durante varios minutos. Esto liberará cualquier gas hidrógeno acumulado. El gas es inflamable, así que no fume ni use una llama abierta durante este tiempo.
- Mantenga el área debajo y alrededor del aparato libre de materiales combustibles (pelusa, papel, trapos, etc.), gasolina, productos químicos y otros vapores y líquidos inflamables.
- No coloque artículos expuestos al aceite de cocina en la lavadora. Los artículos contaminados con aceite de cocina pueden contribuir a una reacción química que podría hacer que una carga se incendie.
- Esta lavadora no está diseñada para el uso marítimo ni para instalaciones móviles como en autocaravanas, aeronaves y otras plataformas móviles.
- Cierre los grifos de agua y desenchufe la lavadora si la máquina se dejará desatendida durante un período prolongado, por ejemplo, durante las vacaciones.
- El material de embalaje puede ser peligroso para los niños. ¡Existe riesgo de asfixia! Mantenga todo el embalaje lejos del alcance de los niños.
- Revise siempre el interior de la lavadora en busca de objetos extraños antes de cargar la ropa. Mantenga la tapa cerrada cuando no esté en uso.



## ADVERTENCIA

- Conecte el cable de alimentación a un tomacorriente de 120 V/60 Hz de CA con una potencia nominal de 15 amperios o superior. Utilice el enchufe solo para esta lavadora. No utilice un cable de extensión.
  - Compartir un tomacorriente con otro aparato, usando una regleta, o extender el cable de alimentación, puede provocar una descarga eléctrica o un incendio.
  - No utilice un transformador eléctrico. Puede provocar una descarga eléctrica o un incendio.
  - Asegúrese de que el voltaje, la frecuencia y la corriente de alimentación coincidan con las especificaciones del producto. Si no lo hace, puede producirse una descarga eléctrica o un incendio.
- Retire todas las sustancias extrañas, como el polvo o el agua, de los terminales del enchufe y los puntos de contacto utilizando un paño seco de forma regular.
  - Desconecte el enchufe y límpielo con un paño seco.
  - Si no lo hace, puede producirse una descarga eléctrica o un incendio.
- Conecte el enchufe al tomacorriente en la dirección correcta para que el cable vaya hacia el piso.
  - Si conecta el enchufe al tomacorriente en la dirección opuesta, pueden dañarse los cables eléctricos dentro del cable y esto puede provocar una descarga eléctrica o un incendio.
- Conecte firmemente el enchufe al tomacorriente. No utilice un enchufe dañado, o un tomacorriente suelto, ya que esto puede provocar una descarga eléctrica o un incendio.
- No jale ni doble excesivamente el cable de alimentación. No tuerza ni ate el cable de alimentación.
- No conecte el cable de alimentación sobre un objeto metálico. No coloque un objeto pesado sobre el cable de alimentación, inserte el cable de alimentación entre objetos ni empuje el cable de alimentación en el espacio detrás del aparato, ya que esto puede provocar una descarga eléctrica o un incendio.
- No tire del cable de alimentación al desconectar el enchufe.
  - Desconecte el enchufe sosteniendo el enchufe.
  - Si no lo hace, puede producirse una descarga eléctrica o un incendio.
- Si el enchufe o cable de alimentación están dañados, comuníquese con el centro de servicio más cercano.
- No instale la lavadora sobre una alfombra. Instálela sobre un piso nivelado y sólido que pueda soportar su peso. De lo contrario, pueden producirse vibraciones, ruido o problemas anormales con el producto.
- La lavadora es pesada. Es posible que se necesiten dos o más personas para moverla e instalarla. De lo contrario, pueden producirse lesiones corporales o de otro tipo.
- Almacene e instale la lavadora en un lugar donde no estará expuesta a temperaturas inferiores al punto de congelación o a condiciones climáticas al aire libre. De lo contrario, pueden producirse daños graves por fuga.
- Coloque el aparato de modo que el enchufe sea fácilmente accesible. De lo contrario, puede producirse una descarga eléctrica o un incendio debido a un cortocircuito eléctrico.
- El incumplimiento de todas las advertencias de seguridad en esta guía puede provocar daños a la propiedad o lesiones a las personas.



## ADVERTENCIA

### Advertencias y precauciones de uso y mantenimiento

- Si el aparato está inundado, desconecte la fuente de alimentación inmediatamente y comuníquese con el centro de servicio más cercano.
- Si el aparato emite un ruido extraño, un olor a quemado o humo, desconecte el enchufe inmediatamente y comuníquese con el centro de servicio más cercano. De lo contrario, puede producirse una descarga eléctrica o un incendio.
- En caso de una fuga de gas (como gas propano líquido [liquid propane, LP]), ventile el área inmediatamente. No encienda ningún aparato hasta que el área esté ventilada de forma segura.
  - No utilice un ventilador.
  - Una chispa puede provocar una explosión o un incendio.
- No abra la tapa de la lavadora por la fuerza mientras está en funcionamiento (lavado a temperatura, secado o centrifugado).
  - El agua que sale de la lavadora puede causar quemaduras o hacer que el piso quede resbaladizo. Esto puede provocar lesiones.
  - Abrir la tapa por la fuerza puede dañar el producto o causar lesiones.
- Asegúrese de retirar el embalaje (poliestireno extruido) que se encuentra en la parte inferior de la lavadora antes de utilizarla.
- No inserte las manos ni un objeto metálico debajo de la lavadora. Esto puede provocar lesiones.
- No intente utilizar este aparato si está dañado, no funciona correctamente, se ha desmontado parcialmente o tiene piezas faltantes o rotas, incluido un cable o enchufe dañado. Esto puede provocar una descarga eléctrica, un incendio o la muerte.
- No toque el enchufe con las manos mojadas. Esto puede provocar una descarga eléctrica.
- No apague el aparato desconectando el enchufe mientras la lavadora está en funcionamiento. Conectar el enchufe al tomacorriente de nuevo puede ocasionar una chispa y provocar una descarga eléctrica o un incendio.
- Mantenga todo el material de embalaje fuera del alcance de los niños ya que los materiales de embalaje pueden ser peligrosos. Si un niño se coloca una bolsa sobre la cabeza, puede asfixiarse.
- No permita que los niños ni las personas enfermas utilicen esta lavadora sin supervisión. De lo contrario, pueden producirse descargas eléctricas, quemaduras o lesiones.
- No intente reparar, desmontar ni modificar el aparato por su cuenta.
  - No utilice ningún fusible (como cobre, alambre de acero, etc.) que no sea el fusible estándar.
  - Si necesita reparar o reinstalar el aparato, comuníquese con el centro de servicio más cercano.
  - De lo contrario, puede producirse una descarga eléctrica, un incendio, problemas con el producto o lesiones.
- Si alguna sustancia extraña, como el agua, entra en el aparato en cualquier área que no sea la tina, desconecte el enchufe y comuníquese con el centro de servicio más cercano. De lo contrario, puede producirse una descarga eléctrica o un incendio.
- Si la manguera de suministro de agua se suelta del grifo e inunda el aparato, desconecte el enchufe. De lo contrario, puede producirse una descarga eléctrica o un incendio.

- No mezcle el blanqueador de cloro con amoníaco ni ácidos como el vinagre.
- El uso incorrecto puede producir gases venenosos y ocasionar lesiones graves.
- No meta las manos en la lavadora mientras las piezas están en movimiento. Antes de cargar, descargar o agregar artículos, presione el botón Start/Pause (Inicio/Pausa) y deje que la tina se detenga por completo antes de meter las manos. De lo contrario, puede producirse una descarga eléctrica, lesiones o un incendio.
- No permita que los niños jueguen sobre la lavadora ni dentro de ella. Cuando se utiliza la lavadora cerca de niños, es necesario supervisar a los niños atentamente. A medida que los niños crezcan, enséñeles el uso adecuado y seguro de todos los aparatos. De lo contrario, pueden producirse lesiones graves.
- Mantenga los productos de lavado fuera del alcance de los niños. Observe todas las advertencias en las etiquetas del producto y sígalas. De lo contrario, pueden producirse lesiones graves.
- Desconecte este aparato de la fuente de alimentación antes de intentar cualquier mantenimiento del usuario. Al presionar el botón de encendido, el aparato no se desconecta de la fuente de alimentación. De lo contrario, puede producirse una descarga eléctrica, lesiones o un incendio.
- No limpie el aparato rociando agua directamente sobre él.
- No utilice benceno, diluyente ni alcohol para limpiar el aparato. Esto puede provocar decoloración, deformación, daños, descarga eléctrica o incendio. Desconecte el enchufe cuando no se esté utilizando el aparato durante largos períodos de tiempo o durante una tormenta eléctrica. De lo contrario, puede producirse una descarga eléctrica o un incendio.
- Mantenga las manos y los objetos extraños alejados de la tapa y del área del pestillo al cerrar la tapa. De lo contrario, pueden producirse lesiones personales.
- Si la lavadora está contaminada por una sustancia extraña como detergente, suciedad o desperdicios de alimentos, desconecte el enchufe y limpie la lavadora con un paño suave y húmedo. Si no lo hace, puede producirse decoloración, deformación, daño u óxido.
- La parte transparente de la tapa puede romperse por un fuerte impacto. Tenga cuidado cuando use la lavadora. Si la parte transparente está agrietada o rota, esto puede provocar lesiones.
- Después de una falla del suministro de agua o al volver a conectar la manguera de suministro de agua, abra el grifo lentamente.
- Abra el grifo lentamente después de un largo período de inactividad. La presión de aire en la manguera de suministro de agua o la tubería de agua puede ocasionar daños a una pieza o fugas de agua.
- Si se produce un error de desagüe durante una operación, revise si hay un problema de desagüe. Si se utiliza la lavadora cuando está inundada debido a un problema de desagüe, puede producirse una descarga eléctrica o un incendio debido a un cortocircuito eléctrico. No inserte las manos ni un objeto metálico debajo de la lavadora. Esto puede provocar lesiones.
- Inserte la ropa en la lavadora completamente de modo que no quede atrapada en la tapa. Si la ropa queda atrapada en la tapa, pueden ocasionarse daños en la ropa o en la lavadora, o pueden producirse fugas de agua.
- Asegúrese de que el grifo esté apagado cuando no se esté utilizando la lavadora.
- Asegúrese de que los conectores de la manguera de suministro de agua estén correctamente ajustados.
- De lo contrario, pueden producirse daños a la propiedad o lesiones.
- Abra el grifo y revise si el conector de la manguera de suministro de agua está firmemente ajustado y si no hay fugas de agua antes de usar el producto. Si los conectores de la manguera de suministro de agua están sueltos, esto puede provocar fugas de agua.

- No se ponga de pie encima del aparato ni coloque objetos (como ropa, velas encendidas, cigarrillos encendidos, platos, productos químicos, objetos metálicos, etc.) en el aparato. Esto puede producir una descarga eléctrica, un incendio, problemas con el producto o lesiones.
- No opere el aparato con las manos mojadas. Esto puede provocar una descarga eléctrica.
- No rocíe material volátil como un insecticida en la superficie del aparato. Además de ser perjudicial para los seres humanos, también puede provocar una descarga eléctrica, un incendio o problemas con el producto.
- No coloque un objeto que genere un campo electromagnético cerca de la lavadora ya que esto podría provocar lesiones debido a un mal funcionamiento.
- No toque el agua ya que el agua escurrida durante un ciclo de lavado o secado se encuentra a alta temperatura. Esto puede provocar quemaduras o lesiones.
- No lave, centrifugue ni seque asientos, esteras o ropa impermeables.
- No lave esteras gruesas y duras aunque la etiqueta de cuidado tenga la marca de la lavadora. Esto puede provocar roturas o daños en la lavadora, las paredes, el piso o la ropa debido a vibraciones anormales.
- No utilice la lavadora cuando se haya retirado el dispensador de detergente. Esto puede provocar una descarga eléctrica o lesiones debido a fugas de agua.
- No inserte la mano en el dispensador de detergente después de abrirlo. Esto puede provocar lesiones ya que la mano puede quedar atrapada.
- No coloque objetos que no sean de ropa, como zapatos, desperdicios de alimentos o animales en la lavadora. Esto puede causar vibraciones anormales que pueden dañar la lavadora y, en el caso de mascotas, causar lesiones graves o la muerte del animal.
- No presione los botones con objetos afilados como alfileres, cuchillos o uñas. Esto puede provocar una descarga eléctrica o lesiones.
- Asegúrese de que la tubería de entrada de agua esté conectada y de que el grifo esté abierto antes de lavar la ropa.
- No deje objetos metálicos (alfileres de seguridad, ganchos para cabello y demás) ni blanqueador en la tina durante largos períodos.
  - Si aparece óxido en la superficie de la tina, aplique un agente limpiador neutro en la superficie y utilice una esponja para limpiarla. Nunca utilice un cepillo metálico.
- No utilice agua caliente de dispositivos de refrigeración/calefacción de agua. Esto puede ocasionar problemas con la lavadora.
- No utilice jabón de manos natural en la lavadora. Si se endurece y acumula dentro de la lavadora, puede causar problemas con el producto, decoloración, óxido o malos olores.
- Si utiliza una malla de lavado con esta máquina (no incluida), no lave artículos como la ropa de cama en la malla de lavado. Si lo hace, puede provocar lesiones debido a vibraciones anormales. Coloque solo artículos más pequeños, como calcetines de encaje y lencería, en la malla de lavado.
- No utilice detergente en polvo endurecido. Si se acumula dentro de la lavadora, puede provocar fugas de agua.
- No lave tapetes ni alfombrillas. Si lo hace, puede acumularse arena dentro de la lavadora, lo que podría provocar problemas mecánicos. **GUARDE ESTAS INSTRUCCIONES.**

## ADVERTENCIA

### Conexión a tierra

- Este aparato debe conectarse a tierra adecuadamente.
- No conecte el aparato a tierra con una tubería de gas, tubería de agua de plástico o línea telefónica.
  - Una conexión a tierra incorrecta puede provocar descargas eléctricas, incendios, explosiones o problemas con el producto.
  - Nunca conecte el cable de alimentación a un tomacorriente que no esté conectado a tierra correctamente. Asegúrese de que el tomacorriente que utilice esté conectado a tierra correctamente y de acuerdo con los códigos locales y nacionales.

## ADVERTENCIA

### Conexión a tierra

- No instale este aparato cerca de un calentador o material inflamable.
- No instale este aparato en un lugar húmedo, aceitoso o polvoriento, ni en un lugar expuesto a la luz solar directa o al agua (gotas de lluvia).
- No instale este aparato en un lugar donde pueda haber una fuga de gas. De lo contrario, puede producirse una descarga eléctrica o un incendio.
- Si la lavadora se traslada a una nueva ubicación, solicite que un técnico de servicio calificado la revise y la vuelva a instalar. El incumplimiento de esta advertencia puede provocar una descarga eléctrica o un incendio.
- No tire del cable de alimentación ni de la manguera de salida de desagüe para trasladar el aparato al lugar deseado.

# CARACTERÍSTICAS

## Contenido del paquete

Asegúrese de que se hayan suministrado los siguientes artículos con la lavadora

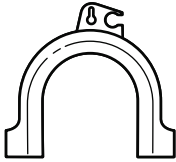

Guía de la manguera de desagüe



Manual



Correa (x1)



Filtro (x2)

### NOTA:

- Use los filtros para reemplazar las arandelas de goma en las mangueras de agua (lados del grifo).

# Componentes principales

Instrucciones de seguridad

Características

Requisitos de operación

Instrucciones de instalación

Uso de la lavadora

Cuidado de la lavadora

Resolución de problemas

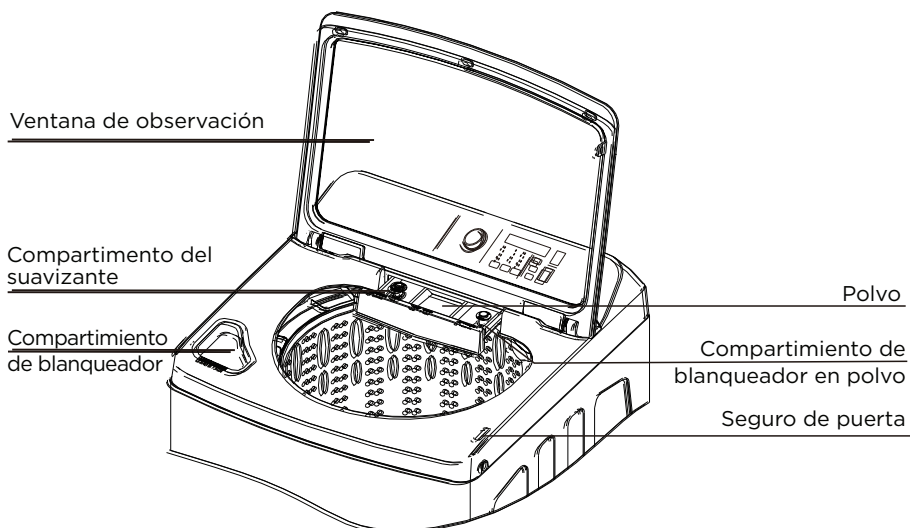
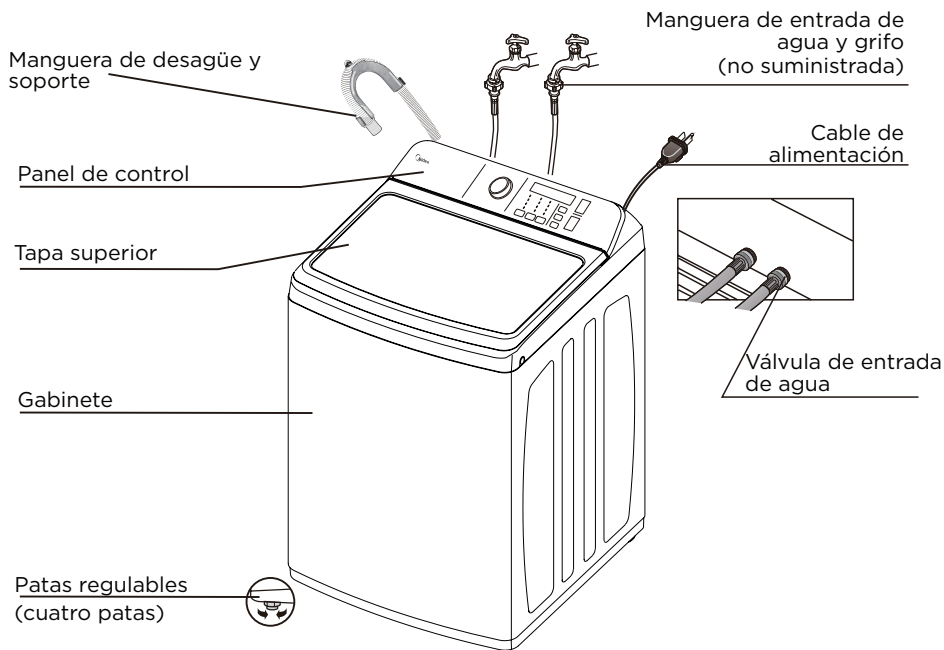



# REQUISITOS DE OPERACIÓN

## Requisitos eléctricos

### ADVERTENCIA

Para reducir el riesgo de incendio, descarga eléctrica o lesiones a las personas, lea las INSTRUCCIONES DE SEGURIDAD antes de utilizar este aparato.

Utilice un fusible o disyuntor de 120 voltios, 60 Hz y 15 amperios. Recomendamos un circuito de derivación individual que atienda solo a su lavadora.

### ADVERTENCIA

Nunca utilice un cable de extensión.

**Se requiere la conexión a tierra eléctrica para su lavadora.**

**Debe conectar a tierra su lavadora. En caso de mal funcionamiento o avería, la conexión a tierra reduce el riesgo de descarga eléctrica al proporcionar una ruta de menor resistencia para la corriente eléctrica.**

**La lavadora está equipada con un cable de alimentación con un enchufe de conexión a tierra de tres clavijas para el uso en un tomacorriente correctamente instalado y conectado a tierra.**

**El tomacorriente debe instalarse correctamente y conectarse a tierra de acuerdo con todos los códigos y ordenanzas locales.**

### ADVERTENCIA

- Usted es responsable de proporcionar servicios eléctricos adecuados para la lavadora.
- Un conductor de conexión a tierra de equipos conectado incorrectamente puede aumentar el riesgo de descarga eléctrica. Consulte con un electricista o técnico calificado si no está seguro de si su lavadora está conectada a tierra correctamente.
- No modifique el enchufe del cable de alimentación que se suministra con la lavadora. Si el enchufe no se ajusta al tomacorriente, solicite que un electricista calificado instale el tomacorriente correcto.
- Para evitar riesgos innecesarios de incendio, descarga eléctrica o lesiones personales, todo cableado y conexión a tierra debe hacerse de acuerdo con el Código Eléctrico Nacional del Instituto Nacional Estadounidense de Estándares (American National Standards Institute, ANSI)/Asociación Nacional de Protección contra el Fuego (National Fire Protection Association, NFPA), la última revisión N.º 70, y los códigos y ordenanzas locales.
- Nunca conecte el cable de tierra a cañerías de plástico, tuberías de gas o tuberías de agua caliente.

## Requisitos de agua

Para llenar la lavadora en la cantidad de tiempo correcta, la presión del agua debe estar entre 14 y 116 psi (100 a 800 kPa).

### Si la presión del agua es menos de 14 psi (100 kPa):

- La válvula de agua puede fallar o no apagarse por completo.
- El tiempo que se tarda en llenar la lavadora puede ser más largo que el tiempo que permiten los controles de la lavadora. Se apagará la lavadora e informará un error. Se incorpora un límite de tiempo en los controles para evitar inundaciones en su hogar si se suelta una manguera.
- Las mangueras de entrada de agua deben adquirirse por separado. Puede comprar mangueras de entrada en varias longitudes de hasta 8 ft (240 cm).

### Para evitar la posibilidad de daños por agua:

- Asegúrese que los grifos de agua sean fácilmente accesibles.
- Apague los grifos cuando no esté utilizando la lavadora.
- Revise periódicamente que el agua no se filtre por los accesorios de las mangueras de agua.

### Requisitos de desagüe

La altura recomendada para la tubería vertical de desagüe es de 48 in (122 cm). La manguera de desagüe debe pasarse a través del clip de la manguera de desagüe hasta la tubería vertical.

La tubería vertical debe ser lo suficientemente grande como para aceptar el diámetro exterior de la manguera de desagüe.

# INSTRUCCIONES DE INSTALACIÓN

## Desembalaje de la lavadora

### ADVERTENCIA

- Los materiales de embalaje pueden ser peligrosos para los niños. Mantenga todos los materiales de embalaje (bolsas de plástico, poliestireno, etc.) fuera del alcance de los niños.
- No utilice la lavadora sobre la almohadilla de base de espuma. Si lo hace, se producirán vibraciones graves, que podrían causar daños en el equipo o lesiones físicas.

Retire la caja de embalaje y levante la lavadora hacia arriba y lejos de la almohadilla de base de espuma. Abra la tapa de la lavadora para sacar todos los accesorios, incluida la espuma protectora.

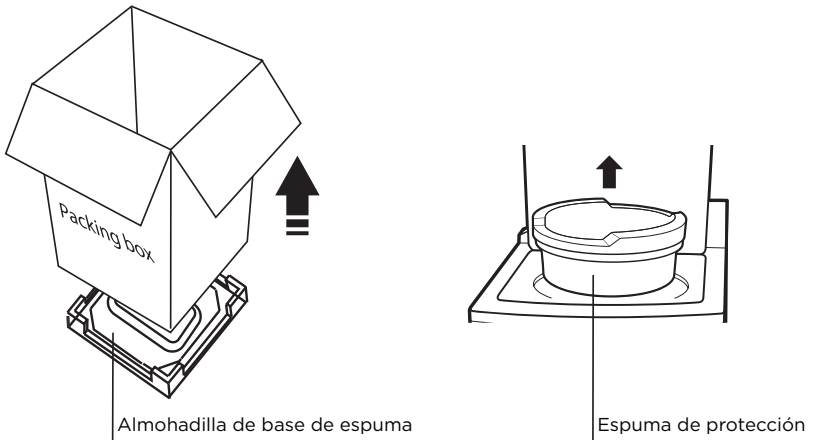

## Elección de una ubicación

### ADVERTENCIA

- No instale la lavadora en áreas donde el agua pueda congelarse, ya que su lavadora siempre retiene algo de agua en sus áreas de válvula de agua, bomba y manguera. El agua congelada puede dañar la válvula, la bomba, las mangueras y otros componentes.
- Nunca la instale sobre una plataforma o estructura con soporte débil.

Para obtener el mejor rendimiento, debe instalar la lavadora en un piso sólido y nivelado.

Es posible que sea necesario reforzar los pisos de madera para minimizar las vibraciones o las situaciones de carga desequilibrada.

Las alfombras y las superficies de baldosas blandas pueden contribuir a una vibración excesiva, lo que puede hacer que la lavadora se mueva ligeramente durante el ciclo de centrifugado.

### Dimensiones de la lavadora y medidas de instalación

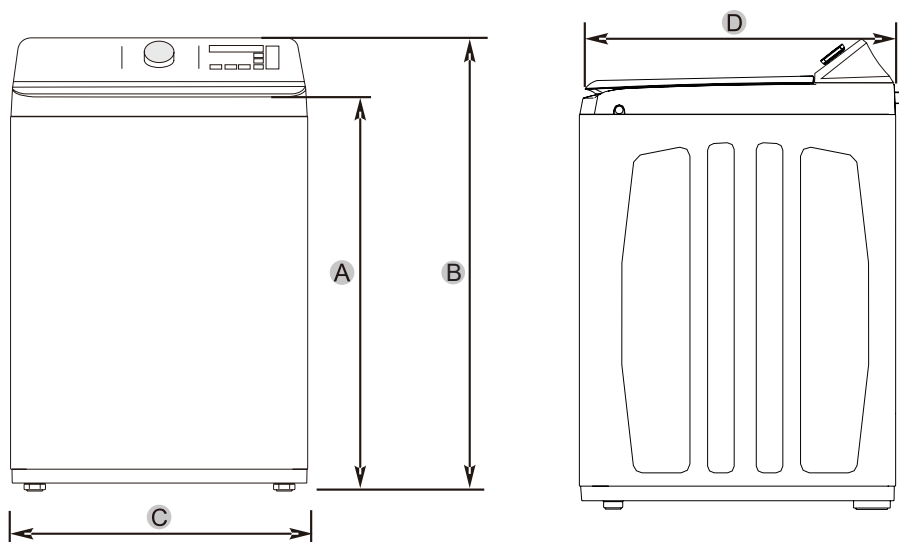

A	36.6 in (930 mm)	B	42.13 in (1070 mm)
C	27 in (686 mm)	D	29.92 in (760 mm)

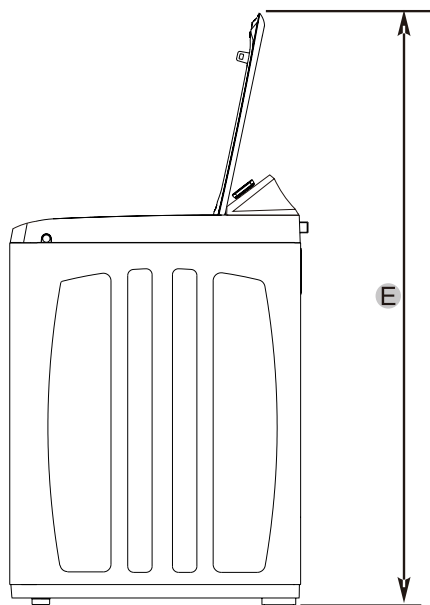

E 57.87 in (1470 mm)

\* Separación requerida

### Instalación en una alcoba o un armario

Los espacios libres mínimos entre la lavadora y las paredes adyacentes u otras superficies son:

- **Cualquier lado:** 1 in (2.5 cm)
- **Parte posterior:** 6 in (15.2 cm)
- **Parte delantera del armario:** 2 in (5.1 cm)
- **Parte superior:** 24 in (61 cm)
- **Espacio entre el extremo de la válvula de agua y la pared:** 6 in (15.2 cm) Si instala la lavadora y secadora una al lado de la otra en un armario, el frente del armario debe tener una abertura de aire sin obstrucciones de al menos 72 pulgadas cuadradas (465 centímetros cuadrados).

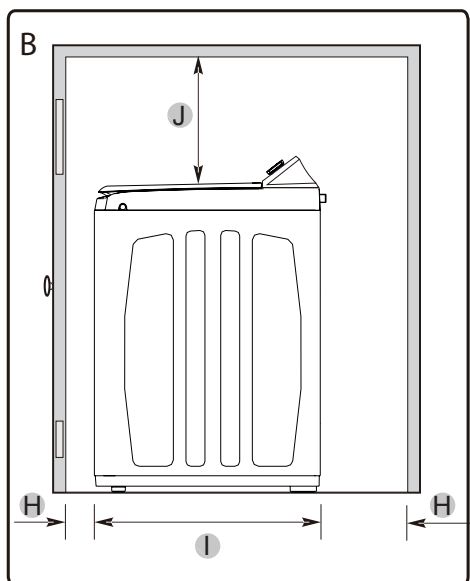
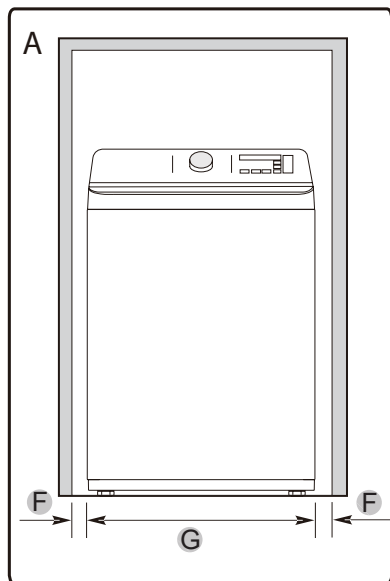

A. Área empotrada B. Vista lateral: armario o área confinada

F	1 in (25 mm)	G	27 in (686 mm)	H	2 in (51 mm)
I	28.2 in (715 mm)	J	24 in (610 mm)		

### ADVERTENCIA

- Se instala en una superficie dura y nivelada sin alfombras ni pisos blandos que puedan obstruir la ventilación.
- Está lejos de la luz solar directa.
- Tiene una ventilación adecuada.
- No está expuesto a temperaturas de congelación (32 °F o 0 °C).
- Está lejos de fuentes de calor como el petróleo o el gas.
- Tiene suficiente espacio para que la lavadora no se apoye sobre el cable de alimentación.

## Herramientas necesarias



Alicates



Nivel

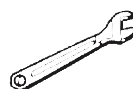

Llave inglesa ajustable que se abre hasta 1" (25 mm)

## Conexión de las mangueras de agua

**NOTA:** Las mangueras de suministro de agua no se proporcionan con la lavadora y deben adquirirse por separado.

### Precaución

- Utilice mangueras de suministro de agua nuevas. El uso de mangueras viejas puede provocar fugas o desbordamientos que pueden dañar su propiedad.
- No conecte varias mangueras de suministro de agua para aumentar la longitud de la manguera. Las mangueras conectadas de esta manera pueden tener fugas y causar descargas eléctricas. Si una manguera es demasiado corta, reemplácela por una manguera de alta presión más larga.

1. Asegúrese de que haya arandelas de goma dentro de los accesorios en ambos extremos de cada manguera de agua nueva. Retire las arandelas de goma del lado del grifo y reemplácelas con filtros. La instalación de las mangueras de suministro de agua sin arandelas de goma puede causar fugas de agua.

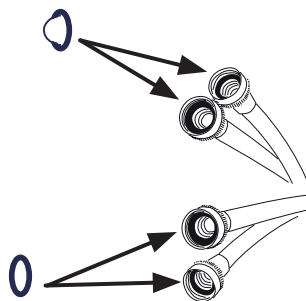

2. Apriete los accesorios de la manguera y el grifo a mano hasta que estén ajustados, luego apriételos dos tercios de un giro adicional con una pinza o una llave inglesa. Tire de las mangueras de suministro de agua hacia abajo para asegurar que estén conectadas de forma segura.

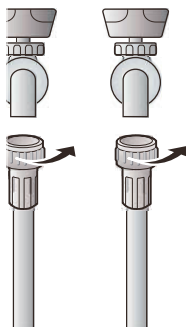

## Precaución

No apriete demasiado los accesorios ni aplique cinta adhesiva o sellador en los grifos ni en la entrada de suministro de agua. Esto puede dañar los accesorios.

3. Coloque los extremos desconectados de las mangueras en un cubo y encienda los grifos conectados a las mangueras de suministro de agua durante 10 o 15 segundos para eliminar cualquier sustancia extraña. Cierre los grifos.



4. Conecte los extremos de las mangueras de suministro de agua a las conexiones de entrada del suministro de agua en la parte superior de la lavadora. Asegúrese de que las arandelas de goma estén en su lugar. La manguera de suministro de agua conectada al grifo de agua caliente debe estar conectada a la entrada del suministro de agua caliente y la manguera de agua conectada al grifo de agua fría debe estar conectada a la entrada del suministro de agua fría.

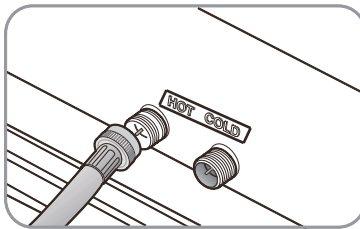

**NOTA:** Si no desea utilizar la manguera de suministro de agua caliente, inserte una tapa de entrada de agua en el orificio de admisión de agua caliente. En este caso, debe seleccionar la opción Tap Cold (Fría del grifo) para la temperatura del agua.

**NOTA:** No se proporciona una tapa de admisión con la lavadora. Debe adquirirse por separado.



5. Apriete los accesorios a mano hasta que estén ajustados y, a continuación, apriételos dos tercios más de vuelta con alicates.

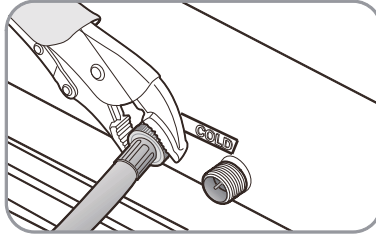

### Precaución

- No apriete demasiado los accesorios ni aplique cinta adhesiva o sellador a los grifos ni a las admisiones de suministro de agua. Esto puede dañar los accesorios.
- Asegúrese que las mangueras de suministro no estén torcidas ni dobladas. Una manguera doblada o torcida puede tener fugas y causar una descarga eléctrica. Para asegurar el uso correcto del agua, conecte los grifos de agua fría y caliente. Si uno o ambos no están conectados, podría generarse un código de error.

6. Encienda los suministros de agua caliente y fría y revise todas las conexiones de entrada del suministro de agua y los grifos para detectar fugas de agua.

## Conexión de las mangueras de desagüe

### Precaución

Asegúrese de que la conexión entre la manguera de desagüe y el lavabo, la tubería vertical o la tina de ropa no sea hermética.

- **Sobre el borde de un lavabo:** fije la guía al lado de la pared del lavabo con un gancho, péguela con cinta adhesiva o átela con un trozo de cable para evitar que la manguera de desagüe se mueva.

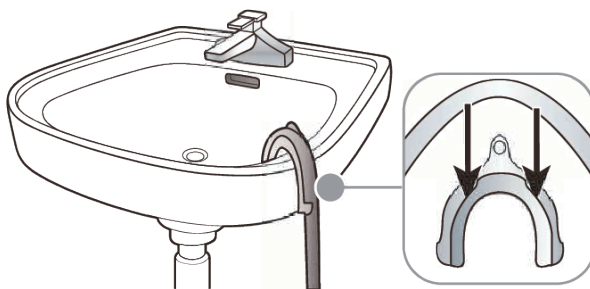

- **En una tubería vertical.** La tubería vertical no debe ser más corta que 39 in (99 cm) y no más larga que 96 in (244 cm).

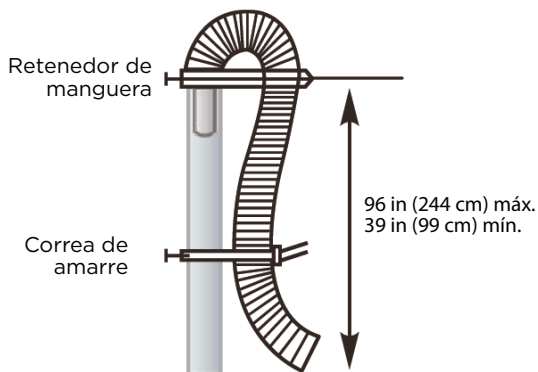

- **En una cuba de lavado:** la cuba de lavado no debe tener menos de 39 pulgadas (99 cm) y no más de 96 pulgadas (244 cm) como máximo.

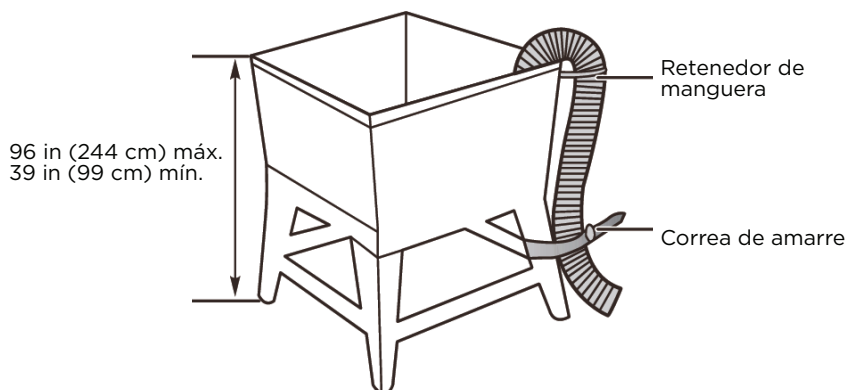

## Nivelado de la lavadora

### Precaución

No use la lavadora sin nivelarla. Si la lavadora no está nivelada, puede:

- Vibrar excesivamente, lo que puede causar un mal funcionamiento de la lavadora.
- Hacer ruido excesivo.
- Indicar códigos de error cuando la lavadora está en funcionamiento.

Extienda las patas de nivelación solo en la medida que sea necesario. Si se extienden demasiado las patas, la lavadora puede vibrar.

Determine si la lavadora está nivelada revisando la posición de la tina o utilizando un nivel.

1. Deslice la lavadora hasta su posición.
2. Abra la tapa de la lavadora y, a continuación, vierta agua en la tina hasta el círculo de nivelación. Si la lavadora está nivelada, el agua tocará el círculo de nivelación por completo. Si la lavadora no está nivelada, el agua solo tocará parte del círculo de nivelación.

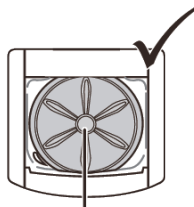
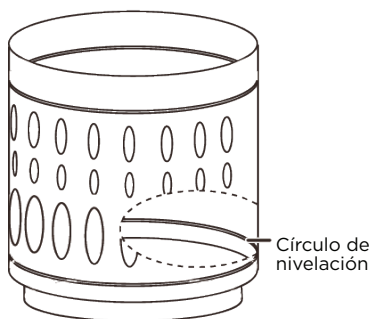

La lavadora está nivelada; el agua toca el círculo de nivelación por completo.

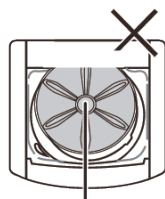

La lavadora no está nivelada; el agua no toca el círculo de nivelación por completo.

3. Si la lavadora no está nivelada, incline cuidadosamente la lavadora lo suficiente para ajustar los pies de nivelación en la parte inferior delantera de la lavadora. Extienda las patas solo en la medida que sea necesario. Si se extienden demasiado las patas, la lavadora puede vibrar.

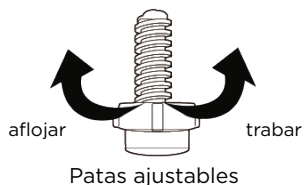
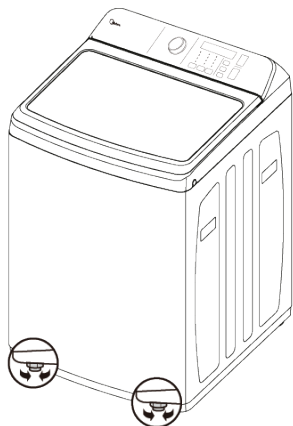

## Encendido

Conecte el cable de alimentación a un tomacorriente conectado a tierra firmemente, de 3 clavijas, 120 voltios y 60 Hz, protegido por un fusible de 15 amperios o un disyuntor comparable. Su lavadora está conectada a tierra a través de la tercera clavija del cable de alimentación.

## Realización de un ciclo de prueba

Ejecute un ciclo de prueba para asegurarse de que la lavadora esté instalada correctamente.

1. Cargue alrededor de 6 libras (2.7 kg) de ropa en la tina.
2. Seleccione la perilla **Cycles** (Ciclos) para encender la lavadora.
3. Gire el selector de ciclo para seleccionar el ciclo de **Rinse & Spin** (Enjuagar y centrifugar).
4. Presione el botón **Start Pause** (Inicio/Pausa) para iniciar el ciclo de prueba. La lavadora no debe balancear ni vibrar excesivamente cuando el agua llene la tina, o al lavar o centrifugar. La lavadora debe escurrir bien durante el ciclo de centrifugado.



### Precaución

- Si detecta fugas de agua mientras la lavadora se está llenando o escurriendo, revise las conexiones de agua. Consulte **Conexión de las mangueras de agua** en la página 19 o **Conexión de las mangueras de desagüe** en la página 22.
- Si la lavadora se balancea y/o vibra excesivamente, nivélela de nuevo. Consulte **Nivelado de la lavadora**.
- La válvula eléctrica, el retractor, el motor y la bomba de drenaje de este aparato intencionalmente no están conectados a tierra y pueden presentar un riesgo de descarga eléctrica durante el servicio. No entre en contacto con estos dispositivos electrónicos mientras el aparato esté energizado.

# USO DE LA LAVADORA

## Panel de control

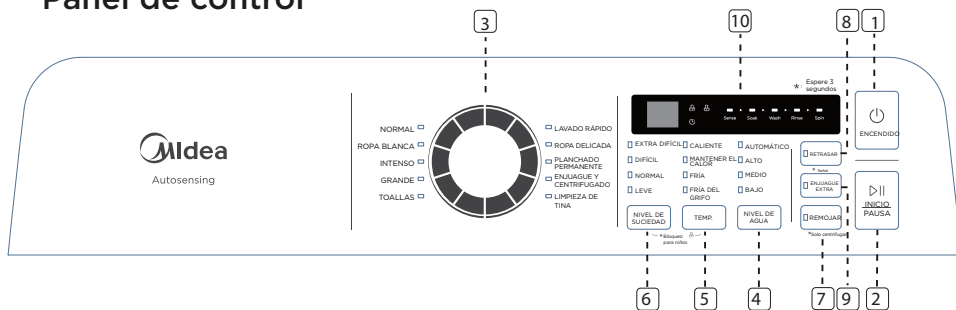

- 1** Si enciende la lavadora y no inicia un ciclo en 10 minutos, la lavadora se apagará automáticamente.
- 2** **▶▶ BOTÓN INICIO/PAUSA**  
Presiónelo para iniciar el programa. Presiónelo para pausar el programa. Puede agregar una prenda. Y solo se pueden cambiar los ciclos y el nivel de agua. Una vez pausado, puede abrir la tapa y cambiar los ciclos y el nivel de agua, pulse de nuevo el botón de inicio para reanudar el ciclo de lavado.
- 3** **Selector de lavado**  
Gírelo para seleccionar un ciclo de lavado. El ciclo que seleccione determina el patrón de lavado para el ciclo. Para obtener más información, consulte **Funciones** en la página 33.
- 4** **NIVEL DE AGUA**  
Pulse para seleccionar el nivel de agua, los tiempos de lavado y el ajuste del ciclo de lavado. Para obtener más información, consulte **Funciones de programas** en la página 33.
- 5** **TEMP.**  
Presiónelo para seleccionar la temperatura del agua de lavado. La temperatura del agua de enjuague siempre está fría.
- 6** **NIVEL DE SUCIEDAD**  
Presione para seleccionar el nivel de suciedad. Diferentes niveles de suciedad dan como resultado diferentes tiempos de lavado y ajustes del ciclo de lavado. Para obtener más información, consulte **Funciones de programas** en la página 33.

## 7 REMOJAR

Seleccione remojar para añadir un periodo de remojo adicional al ciclo de lavado. Puede presionar el botón remojar y mantenerlo pulsado durante 3 segundos cuando solo desee centrifugar.

## 8 RETRASAR

Presiónelo para seleccionar una hora a la que desea que comience el ciclo. Mantenga pulsado el botón Retrasar durante 3 segundos para activar la señal de final de ciclo.

## 9 ENJUAGUE EXTRA

Presiónelo para agregar un enjuague extra al ciclo de lavado. Presiónelo nuevamente para cancelarlo.

## 10 Pantalla digital

La pantalla inicial es el tiempo total del ciclo seleccionado. Mientras su lavadora está funcionando, la pantalla muestra el proceso y el tiempo restante del ciclo. Nota: El tiempo mostrado es una estimación basada en condiciones normales de funcionamiento. Los factores externos (como el tamaño de la carga, la temperatura ambiente, la temperatura del agua entrante y la presión del agua) pueden afectar el tiempo real. Si establece un tiempo de retraso para el inicio del ciclo, la pantalla muestra la hora en la que se iniciará el ciclo.

# Lavado de una carga de ropa



## ADVERTENCIA

Para reducir el riesgo de incendio, descarga eléctrica o lesiones a las personas, lea las INSTRUCCIONES DE SEGURIDAD antes de utilizar este aparato.

### Selección del detergente

La lavadora está diseñada para utilizar detergentes de alta eficiencia (high efficiency, HE).

- Para obtener los mejores resultados de limpieza, utilice un detergente de HE. Le recomendamos que no use un detergente normal. Los detergentes de HE contienen supresores que reducen o eliminan la espuma. Cuando se produce menos espuma, la carga tiene más movimiento y se maximiza la limpieza.
- Reducir la cantidad de detergente puede reducir la calidad de limpieza. Asegúrese de:
  - Tratar previamente las manchas.
  - Clasificar la ropa por color y nivel de suciedad.
  - Evitar la sobrecarga.

### 1. Encienda la lavadora

- Gire el selector de ciclo a un ciclo deseado para encender la lavadora.

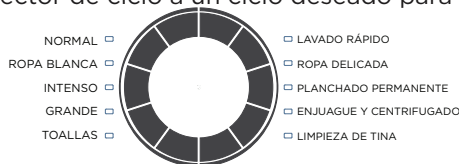

### 2. Cargue la lavadora



## Precaución

Antes de cargar la ropa, asegúrese de retirar monedas, llaves, y otros objetos duros, y cerrar cremalleras. Estos artículos pueden dañar la ropa y la lavadora.

- Clasifique la ropa por tipo de tela, nivel de suciedad, color y tamaño de carga.
- Llene la tina con ropa seca y desdoblada. Cargue la tina a no más de 3/4 de su capacidad.

### NOTA:

- La sobrecarga puede reducir la eficiencia del lavado, causar un desgaste excesivo y posiblemente causar pliegues o arrugas en la carga.
- Lave artículos delicados como sostenes, medias y otra ropa interior usando el ciclo **Ropa delicada** con artículos livianos similares.



- Cuando lave artículos grandes y voluminosos (como alfombras o almohadas) o algunos artículos más pequeños (como juguetes de peluche o uno o dos suéteres) que no llenen completamente la tina, agregue algunas toallas para mejorar el rendimiento de centrifugado.
- Cuando lave cargas muy sucias, no sobrecargue la lavadora para garantizar buenos resultados de limpieza.

## 2. Agregue detergente y aditivos al compartimento

Compartimento de detergente líquido

**Carga del compartimento de detergente líquido o en polvo**

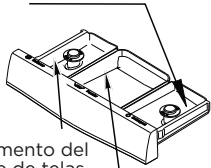

Compartimento del suavizante de telas

Blanqueador en polvo

- Cargue detergente líquido o en polvo en el compartimento indicado.
- Vierta la cantidad recomendada de detergente para ropa directamente en el compartimento antes de encender la lavadora.
- Si utiliza blanqueador para ropa de color, agréguelo con el detergente al compartimento de detergente.

### NOTA:

- Al agregar blanqueador para ropa de color con detergente, ambos productos de ropa deben estar en la misma forma (líquido).

### Carga de POD en la lavadora

- Primero cargue los POD directamente en la parte inferior de una canasta vacía
- Luego, agregue ropa sobre los POD

### NOTA:

- Cargar POD en la parte inferior de la canasta mejorará el rendimiento de lavado y permitirá que el detergente se disuelva más fácilmente en el lavado.

Compartimento de blanqueador

**Carga del compartimento de blanqueador (solo blanqueador líquido)**

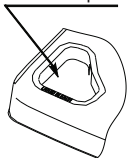

- Agregue blanqueador de cloro al compartimento de blanqueador. No lo llene en exceso.
- No hay entrada de agua en el dispensador de blanqueador, por lo que el blanqueador se cargará directamente en la tina cuando lo vierta.



### Precaución

- Evite salpicar o sobrellenar el compartimento.
- Nunca vierta blanqueador de cloro líquido sin diluir directamente sobre la carga o en la tina. Esto puede dañar las telas, debilitando las fibras o quitando el color.

**NOTA:** No vierta blanqueador para ropa de color en el compartimento de blanqueador. En cambio, agréguelo al compartimento de detergente.

## Carga del compartimento de suavizante de telas

- Vierta la cantidad recomendada de suavizante de telas líquido en el compartimento de suavizante.
- El dispensador libera automáticamente el suavizante líquido en el momento correcto durante el ciclo de enjuague.

### Precaución

- Utilice el compartimento de suavizante SOLAMENTE para suavizantes de telas líquidos.
- No utilice **Downy Ball** en el compartimento de suavizante de telas.
- No utilice un suavizante de telas líquido demasiado pegajoso, ya que podría no mezclarse con el agua lo suficiente.
- Asegúrese de seleccionar la opción Fabric Softener (Suavizante de telas) cuando utilice suavizante de telas para que se libere en la parte de enjuague del ciclo.

## 3. Agregue detergente y aditivos al compartimento

- El dispensador libera automáticamente el suavizante líquido en el momento correcto durante el ciclo de enjuague.

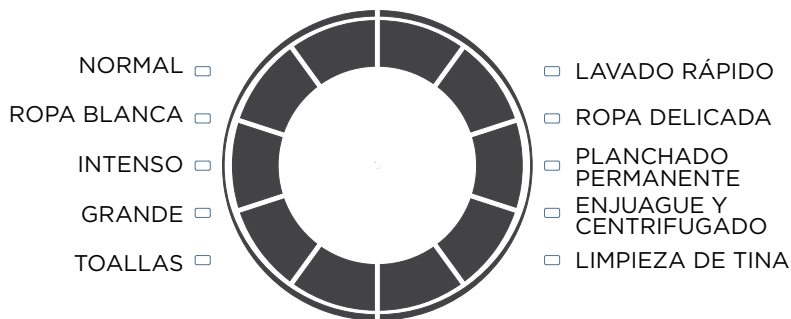

## 4. (Opcional) Establezca una hora de inicio retrasado

Puede programar un ciclo de lavado y, a continuación, establecer una hora en la que desee que comience un ciclo de lavado. Presione el botón RETRASAR para activar la función de retrasar la hora de inicio.

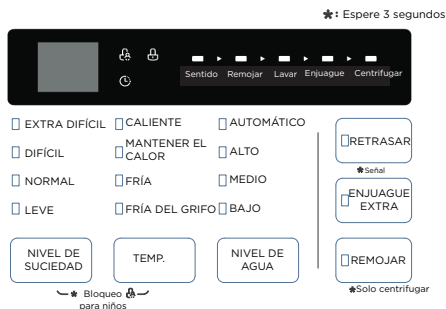

- Presione el botón **Retrasar** repetidamente para seleccionar el tiempo de retraso que desea. La hora de inicio retrasado, en horas, se mostrará en la pantalla, en secuencia, de **0** a **24**, y luego de nuevo a **0**.
- Si desea cambiar los ajustes del ciclo de lavado mientras configura la hora de inicio retrasado, gire el selector de ciclo. Para volver a ajustar la función de hora de inicio retrasado, repita los pasos 1 y 2.

## 5. Inicie la lavadora

Presione el botón **Inicio/Pausa**.

### NOTA:

- A medida que la lavadora pasa de una etapa a otra en el ciclo de lavado, la luz relacionada se enciende (como **Enjuagar** o **Centrifugar**).



- Si necesita pausar el ciclo (por ejemplo, para agregar o eliminar artículos o ajustar la carga), presione el botón **Inicio/Pausa** y, a continuación, abra la tapa. La lavadora se detendrá. Cuando esté listo para reanudar el lavado, cierre la puerta y, a continuación, presione el botón **Start Pause** (Inicio/Pausa).

## 6. Retire la ropa sucia

- Cuando se complete el ciclo de lavado.
- Abra la tapa y retire la ropa.

### Opciones y ajustes de la lavadora

- Peso máximo de carga (agitador) =18.23 lb (8.27 kg) Ropa seca  
Peso máximo de carga (impulsor) =18.65 lb (8.46 kg) Ropa seca
- Un doble pitido al pulsar el botón significa que la opción no está disponible para el ciclo.

## Configuración del bloqueo para niños

La lavadora tiene una función de bloqueo para niños para evitar que los niños jueguen con la lavadora. Cuando activa el bloqueo para niños, los únicos botones que funcionan son el botón Encendido y los botones NIVEL DE SUCIEDAD y TEMP. que usa para apagar el bloqueo para niños.

- **Mantenga presionados los botones NIVEL DE SUCIEDAD y TEMP. durante tres segundos. La luz azul de bloqueo para niños se encenderá.**



- Para desactivar el bloqueo para niños, Mantenga presionados los botones NIVEL DE SUCIEDAD y TEMP. durante tres segundos.

### NOTA:

- Si la lavadora no está encendida, el bloqueo para niños puede permanecer ajustado. Presione el botón Encendido, active la función de bloqueo para niños y, a continuación, presione el botón Encendido para apagar la lavadora. Cuando desee utilizar la lavadora, debe desactivar la función de bloqueo.
- Si activa la función de bloqueo para niños mientras está abierta la tapa de la lavadora, aparece E3 en la pantalla. Si no cierra la tapa en 20 segundos, la lavadora emite una alarma, muestra CL y escurre toda el agua de la tina. Para desactivar la alarma y apagar la lavadora, presione el botón de Encendido.

# Opciones y ajustes de la lavadora

Ciclo	TIPO DE TELA	NIVEL DE SUCIEDAD	TEMP.	NIVEL DE AGUA	REMOJAR	RETRASAR	ENJUAGUE EXTRA
NORMAL	Algodón, ropa blanca, toallas, camisas, sábanas, jeans, cargas mixtas.	<input type="radio"/> Extra difícil	<input type="radio"/> Caliente	<input checked="" type="radio"/> <u>AUTOMÁTICO</u>	<input type="radio"/>	<input type="radio"/>	<input type="radio"/>
		<input type="radio"/> Difícil	<input checked="" type="radio"/> <u>Tibia</u>	<input type="radio"/> ALTO			
		<input checked="" type="radio"/> Normal	<input type="radio"/> Fría	<input type="radio"/> MEDIO			
		<input type="radio"/> Leve	<input type="radio"/> Fría del grifo	<input type="radio"/> BAJO			
GRANDE	Artículos grandes como mantas y edredones.	<input type="radio"/> Extra difícil	<input type="radio"/> Caliente	<input checked="" type="radio"/> AUTOMÁTICO	<input checked="" type="radio"/>	<input type="radio"/>	<input type="radio"/>
		<input checked="" type="radio"/> Difícil	<input type="radio"/> Tibia	<input type="radio"/> ALTO			
		<input type="radio"/> Normal	<input checked="" type="radio"/> Fría	<input type="radio"/> MEDIO			
		<input type="radio"/> Leve	<input type="radio"/> Fría del grifo	<input type="radio"/> BAJO			
INTENSO	Telas de algodón muy sucias.	<input checked="" type="radio"/> Extra difícil	<input checked="" type="radio"/> Caliente	<input checked="" type="radio"/> AUTOMÁTICO	<input type="radio"/>	<input type="radio"/>	<input type="radio"/>
		<input type="radio"/> Difícil	<input type="radio"/> Tibia	<input type="radio"/> ALTO			
		<input type="radio"/> Normal	<input type="radio"/> Fría	<input type="radio"/> MEDIO			
		<input type="radio"/> Leve	<input type="radio"/> Fría del grifo	<input type="radio"/> BAJO			
ROPA BLANCA	Telas blancas.	<input type="radio"/> Extra difícil	<input type="radio"/> Caliente	<input checked="" type="radio"/> AUTOMÁTICO	<input type="radio"/>	<input type="radio"/>	<input type="radio"/>
		<input type="radio"/> Difícil	<input checked="" type="radio"/> Tibia	<input type="radio"/> ALTO			
		<input checked="" type="radio"/> Normal	<input type="radio"/> Fría	<input type="radio"/> MEDIO			
		<input type="radio"/> Leve	<input type="radio"/> Fría del grifo	<input type="radio"/> BAJO			
TOALLAS	Toallas.	<input type="radio"/> Extra difícil	<input type="radio"/> Caliente	<input checked="" type="radio"/> AUTOMÁTICO	<input type="radio"/>	<input type="radio"/>	<input type="radio"/>
		<input type="radio"/> Difícil	<input type="radio"/> Tibia	<input type="radio"/> ALTO			
		<input type="radio"/> Normal	<input checked="" type="radio"/> Fría	<input type="radio"/> MEDIO			
		<input checked="" type="radio"/> Leve	<input type="radio"/> Fría del grifo	<input type="radio"/> BAJO			
LAVADO RÁPIDO	Cargas ligeramente sucias y pequeñas.	<input type="radio"/> Extra difícil	<input type="radio"/> Caliente	<input type="radio"/> AUTOMÁTICO	<input type="radio"/>	<input type="radio"/>	<input type="radio"/>
		<input type="radio"/> Difícil	<input checked="" type="radio"/> Tibia	<input type="radio"/> ALTO			
		<input type="radio"/> Normal	<input type="radio"/> Fría	<input type="radio"/> MEDIO			
		<input checked="" type="radio"/> Leve	<input type="radio"/> Fría del grifo	<input checked="" type="radio"/> BAJO			
LIMPIEZA DE TINA		<input checked="" type="radio"/> Extra difícil	<input checked="" type="radio"/> Caliente	<input type="radio"/> AUTOMÁTICO	<input type="radio"/>	<input type="radio"/>	<input type="radio"/>
		<input type="radio"/> Difícil	<input type="radio"/> Tibia	<input checked="" type="radio"/> ALTO			
		<input type="radio"/> Normal	<input type="radio"/> Fría	<input type="radio"/> MEDIO			
		<input type="radio"/> Leve	<input type="radio"/> Fría del grifo	<input type="radio"/> BAJO			
ENJUAGAR Y CENTRIFUGAR		<input type="radio"/> Extra difícil	<input type="radio"/> Caliente	<input checked="" type="radio"/> AUTOMÁTICO	<input type="radio"/>	<input type="radio"/>	<input type="radio"/>
		<input type="radio"/> Difícil	<input type="radio"/> Tibia	<input type="radio"/> ALTO			
		<input type="radio"/> Normal	<input type="radio"/> Fría	<input type="radio"/> MEDIO			
		<input type="radio"/> Leve	<input checked="" type="radio"/> Fría del grifo	<input type="radio"/> BAJO			
ROPA DELICADA	Camisas de vestir, blusas, medias de nylon, telas transparentes/encajes	<input type="radio"/> Extra difícil	<input type="radio"/> Caliente	<input type="radio"/> AUTOMÁTICO	<input type="radio"/>	<input type="radio"/>	<input type="radio"/>
		<input type="radio"/> Difícil	<input type="radio"/> Tibia	<input type="radio"/> ALTO			
		<input type="radio"/> Normal	<input checked="" type="radio"/> Fría	<input checked="" type="radio"/> MEDIO			
		<input checked="" type="radio"/> Leve	<input type="radio"/> Fría del grifo	<input type="radio"/> BAJO			
PLANCHADO PERMANENTE	tela de fibra química	<input type="radio"/> Extra difícil	<input type="radio"/> Caliente	<input checked="" type="radio"/> AUTOMÁTICO	<input type="radio"/>	<input type="radio"/>	<input type="radio"/>
		<input type="radio"/> Difícil	<input type="radio"/> Tibia	<input type="radio"/> ALTO			
		<input checked="" type="radio"/> Normal	<input checked="" type="radio"/> Fría	<input type="radio"/> MEDIO			
		<input type="radio"/> Leve	<input type="radio"/> Fría del grifo	<input type="radio"/> BAJO			
SOLO CENTRIFUGAR		<input type="radio"/> Extra difícil	<input type="radio"/> Caliente	<input type="radio"/> AUTOMÁTICO	<input type="radio"/>	<input type="radio"/>	<input type="radio"/>
		<input type="radio"/> Difícil	<input type="radio"/> Tibia	<input type="radio"/> ALTO			
		<input type="radio"/> Normal	<input type="radio"/> Fría	<input type="radio"/> MEDIO			
		<input type="radio"/> Leve	<input type="radio"/> Fría del grifo	<input type="radio"/> BAJO			

● Significa predeterminado    ○ Significa opcional    -- Significa sin selección

● Cuando cambia a una opción y no se emite ningún pitido, significa que la función no se puede seleccionar con este programa

● El programa de eficiencia energética es el programa predeterminado NORMAL que está marcado con subrayado.

# CUIDADO DE LA LAVADORA

## Precaución

Apague los grifos de agua después del uso final. Esto interrumpe el suministro de agua a la lavadora y evita la posibilidad de daños por el agua que escapa. Deje la tapa abierta para que el interior de la lavadora se seque.

## Limpeza y mantenimiento

### Limpeza del exterior

Utilice un paño suave para limpiar todo el detergente, blanqueador u otros derrames a medida que se producen.

### Limpeza del interior

- Limpie el interior de la lavadora periódicamente para eliminar cualquier suciedad, tierra, olor, moho, humedad o residuo bacteriano que pueda permanecer allí debido al lavado de ropa.
- El incumplimiento de estas instrucciones puede redundar en condiciones desagradables, incluidos olores o manchas permanentes en la lavadora o la ropa.
- Para eliminar los depósitos de agua dura, utilice un limpiador etiquetado “Seguro para lavadoras”.

### Limpeza del panel de control

- Limpie con un paño suave y húmedo. No utilice polvos abrasivos ni almohadillas de limpieza.
- No rocíe limpiadores directamente sobre el panel. El acabado del panel de control puede dañarse con algunos productos de pretratamiento de ropa y removedores de manchas. Aplique estos productos lejos de la lavadora y limpie cualquier derrame o rocío excesivo inmediatamente.

### Limpeza del compartimento de detergente, blanqueador o suavizante

- Limpie con un paño suave y húmedo. No utilice polvos abrasivos ni almohadillas de limpieza.
- No rocíe limpiadores directamente sobre el panel. El acabado del panel de control puede dañarse con algunos productos de pretratamiento de ropa y removedores de manchas. Aplique estos productos lejos de la lavadora y limpie cualquier derrame o rocío excesivo inmediatamente.

### Limpeza de la tina

El ciclo de **Tub Clean** (Limpiar la tina) es un ciclo de autolimpieza que elimina los olores que puede generar la lavadora sin usar un agente limpiador. Sugerimos limpiar la tina una vez al mes.

## ADVERTENCIA

La válvula eléctrica, el retractor, el motor y la bomba de drenaje de este aparato intencionalmente no están conectados a tierra y pueden presentar un riesgo de descarga eléctrica durante el servicio. No entre en contacto con estos dispositivos electrónicos mientras el aparato esté energizado.



## Precaución

Nunca utilice el ciclo de Tub Clean (Limpiar la tina) cuando la ropa esté en la lavadora. Esto puede dañar la ropa o la lavadora.

- Gire la perilla de control para encenderla.
- Gire el selector de ciclo a **Tub Clean** (Limpiar la tina). Con la tina vacía, agregue una taza de blanqueador de cloro al dispensador de cloro.
- Presione el botón **Inicio/Pausa**.

## Almacenamiento de la lavadora

Puede dañar la lavadora si no retira el agua de las mangueras y los componentes internos antes de almacenarla.

A fin de preparar la lavadora para el almacenamiento:

- Seleccione el ciclo **Quick Wash** (Lavado rápido) y agregue blanqueador a la lavadora. Haga funcionar la lavadora a través del ciclo sin carga.
- Apague los grifos de agua y desconecte las mangueras de entrada.
- Desconecte la lavadora del tomacorriente y deje la tapa de la lavadora abierta para dejar que el aire circule dentro de la tina.



## Precaución

Si la lavadora se ha almacenado a temperaturas inferiores al punto de congelación, deje que pase un tiempo para que se seque cualquier agua sobrante en la lavadora antes de usarla.

# ANTES DE LLAMAR AL SERVICIO TÉCNICO

## Consejos para la resolución de problemas

¡Ahorre tiempo y dinero! Revise primero las tablas de las páginas siguientes y es posible que no necesite llamar al servicio técnico.

Problema	Solución
la lavadora no enciende	<ul style="list-style-type: none"><li>• Asegúrese que la lavadora esté enchufada.</li><li>• Asegúrese que la tapa esté cerrada.</li><li>• Asegúrese que los grifos de la fuente de agua estén abiertos.</li><li>• Asegúrese de presionar el botón Start Pause (Inicio/pausa) para encender la lavadora.</li><li>• Antes de que comience a llenarse la lavadora, hace una serie de ruidos de clic para asegurarse que la tapa esté cerrada. La lavadora no drena después de que la tapa se cierra. En los ciclos automáticos: Antes del llenado, y después de que la tapa se bloquea, se inicia un programa de detección de carga. La lavadora agitará la ropa sin agua para determinar el tipo de carga, el nivel de agua y la duración del ciclo. Luego se llenará. Esto puede tardar hasta un minuto. Es normal. En los ciclos no automáticos, la lavadora se llena después de que se bloquea la tapa.</li><li>• Revise el fusible o reinicie el disyuntor.</li></ul>
No hay agua o no hay suficiente agua	<ul style="list-style-type: none"><li>• Asegúrese que ambos grifos estén completamente encendidos.</li><li>• Asegúrese que la presión del agua esté en el rango señalado en <b>Requisitos de agua</b> en la página 14.</li><li>• Asegúrese que las mangueras de entrada de agua no estén torcidas. Enderécelas si es necesario.</li><li>• Desconecte las mangueras y limpie las mallas. Las mallas del filtro de manguera pueden estar obstruidas.</li><li>• Esta es una lavadora que aprovecha al máximo el agua. No se llena a los niveles de una lavadora estándar. Es normal que los niveles de agua sean bajos y que partes de la ropa sobresalgan del agua.</li><li>• En los ciclos automáticos: Antes del llenado, y después de que la tapa se bloquea, se inicia un programa de detección de carga. La lavadora agitará la ropa sin agua para determinar el tipo de carga, el nivel de agua y la duración del ciclo. Luego se llenará. Esto puede tardar hasta un minuto. Es normal. En los ciclos no automáticos, la lavadora se llena después de que se bloquea la tapa.</li></ul>



Problema	Soluciones
<p><b>Se detiene la lavadora</b></p>	<ul style="list-style-type: none"> <li>• Asegúrese que el tomacorriente esté funcionando.</li> <li>• Revise el fusible o reinicie el disyuntor.</li> <li>• Cierre la tapa y, a continuación, presione el botón /Start Pause (Inicio/pausa) para encender la lavadora. Por su seguridad, la lavadora no centrifuga a menos que la tapa esté cerrada.</li> <li>• Antes de que comience a llenarse la lavadora, hace una serie de ruidos de clic para asegurarse que la tapa esté cerrada.</li> <li>• A veces, la lavadora puede hacer una pausa entre etapas del ciclo. Espere a ver si la lavadora se enciende de nuevo.</li> <li>• Desconecte las mangueras de entrada y limpie las mallas periódicamente. Las mallas del filtro de manguera pueden estar obstruidas.</li> </ul>
<p><b>La tapa está bloqueada o no abre</b></p>	<ul style="list-style-type: none"> <li>• Presione el botón <b>Start Pause</b> (Inicio/pausa) para pausar la lavadora. No puede abrir la tapa si la lavadora está funcionando.</li> <li>• Después de pausar la lavadora, podría tardar unos segundos en liberarse el seguro de la tapa.</li> <li>• Si la tapa está cerrada cuando la lavadora no está funcionando, presione el botón <b>Power</b> (Encendido) para encender la lavadora.</li> <li>• Si la alimentación falla mientras la lavadora está en funcionamiento, al restablecerse la alimentación, se desbloquea la tapa. La lavadora espera tres minutos y luego ejecuta el resto del ciclo.</li> </ul>
<p><b>La lavadora no escurre ni centrifuga</b></p>	<ul style="list-style-type: none"> <li>• Revise el fusible o reinicie el disyuntor.</li> <li>• Cierre la tapa y, a continuación, presione el botón <b>Start Pause</b> (Inicio/pausa) para encender la lavadora. Por su seguridad, la lavadora no centrifuga a menos que la tapa esté cerrada.</li> <li>• Asegúrese que la manguera de desagüe no esté torcida. Enderécela conforme sea necesario.</li> <li>• Asegúrese que la altura de la manguera de desagüe esté dentro de los límites especificados. Consulte <b>Requisitos de desagüe</b> en la página 14.</li> <li>• Las tuberías del sistema de alcantarillado pueden estar obstruidas. Comuníquese con un plomero o profesional de reparación calificado.</li> </ul>
<p><b>La temperatura del agua no es correcta</b></p>	<ul style="list-style-type: none"> <li>• Asegúrese de haber seleccionado la temperatura correcta.</li> <li>• Asegúrese que los grifos de la fuente de agua estén totalmente abiertos.</li> <li>• Asegúrese que las mangueras estén conectadas a las conexiones correctas de entrada de agua y grifo en la lavadora y, a continuación, purgue las tuberías. Consulte <b>Conexión de las mangueras de agua</b> en la página 19.</li> <li>• Desconecte las mangueras y limpie las mallas. Las mallas del filtro de manguera pueden estar obstruidas.</li> </ul>

<b>La carga está demasiado húmeda al final del ciclo</b>	<ul style="list-style-type: none"> <li>• Utilice un detergente de alta eficiencia para reducir el exceso de espuma Consulte Selección del detergente en la página 28.</li> <li>• La carga puede ser demasiado pequeña. Las cargas muy pequeñas (uno o dos artículos) pueden desequilibrarse y no centrifugar por completo.</li> </ul>
<b>Fugas de agua</b>	<ul style="list-style-type: none"> <li>• Asegúrese que todas las conexiones de manguera estén ajustadas. Consulte Conexión de las mangueras de agua en la página 19 y Conexión de las mangueras de desagüe en la página 21.</li> <li>• Asegúrese de que el extremo de la manguera de drenaje esté correctamente insertado y fijado al sistema de desagüe. Consulte Conexión de la manguera de desagüe en la página 21.</li> <li>• Evite la sobrecarga.</li> <li>• Utilice un detergente de alta eficiencia para reducir el exceso de espuma Consulte Selección del detergente en la página 28.</li> </ul>
<b>Exceso de espuma</b>	<ul style="list-style-type: none"> <li>• Utilice un detergente de alta eficiencia para reducir el exceso de espuma Consulte Selección del detergente en la página 28.</li> <li>• Si tiene agua “blanda”, reduzca la cantidad de detergente.</li> <li>• Para cargas pequeñas o ligeramente sucias, reduzca la cantidad de detergente.</li> </ul>
<b>Prevención de olores</b>	<ul style="list-style-type: none"> <li>• Ejecute periódicamente un ciclo de Tub Clean (Limpiar la tina) para limpiar la tina. Consulte Limpieza de la tina en la página 34.</li> <li>• Utilice un detergente de alta eficiencia para reducir la acumulación excesiva de espuma en los rincones y recovecos ya que causar olor. Consulte Selección del detergente en la página 28.</li> <li>• Seque el interior de la lavadora una vez finalizado el ciclo total.</li> </ul>

## Códigos de error

La lavadora está equipada con un sistema automático de monitoreo de errores para detectar y diagnosticar problemas.

Descripción	Motivo	Soluciones
<b>E1</b>	<b>La lavadora tarda más de 30 minutos en llenarse con agua a un nivel de agua bajo, 45 minutos a un nivel de agua medio o 60 minutos a un nivel de agua alto.</b>	<ul style="list-style-type: none"> <li>• Asegúrese de que la tapa no esté abierta.</li> <li>• Asegúrese de que el agua no se esté fugando. Consulte No hay agua o no hay suficiente agua en la página 42.</li> <li>• Comuníquese con el Centro de servicio de Midea.</li> </ul>

Descripción	Motivo	Soluciones
E1	Después del llenado, el nivel de agua no cambia en 10 minutos	<ul style="list-style-type: none"> <li>• Asegúrese que la tapa no esté abierta.</li> <li>• Asegúrese que el agua no se esté fugando. Consulte No hay agua o no hay suficiente agua en la página 42.</li> </ul>
E2	La unidad tarda más de 10 minutos para escurrir.	<ul style="list-style-type: none"> <li>• Consulte <b>La lavadora no escurre ni centrifuga</b> en la página 42.</li> </ul>
E3	La tapa está abierta.	<ul style="list-style-type: none"> <li>• Cierre la tapa.</li> </ul>
E4	La lavadora está desequilibrada más de tres veces en la operación de centrifugado.	<ul style="list-style-type: none"> <li>• Vuelva a nivelar la carga; si no puede resolverlo, póngase en contacto con el Centro de servicio de Midea.</li> </ul>
E5	Su lavadora no está nivelada. El interruptor de impacto ha fallado.	<ul style="list-style-type: none"> <li>• Ajuste el nivel de la lavadora; consulte la guía de instalación.</li> <li>• Si la situación continúa, llame al centro de servicio de Midea.</li> </ul>
F2	Ha fallado el EEPROM	<ul style="list-style-type: none"> <li>• Comuníquese con el Centro de servicio de Midea.</li> </ul>
F5	Ha fallado la detección de carga	<ul style="list-style-type: none"> <li>• Comuníquese con el Centro de servicio de Midea.</li> </ul>
F8	Ha fallado el sensor de nivel de agua.	<ul style="list-style-type: none"> <li>• Comuníquese con el Centro de servicio de Midea.</li> </ul>
Fd	Ha fallado el seguro de la tapa.	<ul style="list-style-type: none"> <li>• Comuníquese con el Centro de servicio de Midea.</li> </ul>
C9	Ha fallado el PCB.	<ul style="list-style-type: none"> <li>• Comuníquese con el Centro de servicio de Midea.</li> </ul>
CL	La tapa ha estado abierta durante más de 20 segundos con la función de bloqueo para niños activada.	<ul style="list-style-type: none"> <li>• Presione el botón Encendido para apagar la lavadora.</li> <li>• Desactive la función de bloqueo para niños; consulte Configuración del bloqueo para niños en la página 32.</li> <li>• Comuníquese con el centro de servicio de Midea.</li> </ul>

## GARANTÍA LIMITADA DE 2 AÑOS

Esta garantía se proporciona al comprador original al por menor (el "Comprador" o "usted") por Midea America Corp.

("Midea" o "nosotros"), que garantiza todas las partes de este Producto, como se describe a continuación. Midea garantiza este Producto al Comprador para uso personal, familiar o doméstico. Esta garantía cubre problemas de rendimiento y calidad en materiales y mano de obra que aparecen bajo uso y mantenimiento normales dentro de los dos años a partir de la fecha de compra.

Esta garantía le otorga derechos específicos y es posible que también tenga otros derechos que varían de un estado a otro.

### LIMITACIONES DE LA GARANTÍA

Esta garantía se otorga únicamente al comprador original al por menor en los Estados Unidos o Canadá y no puede transferirse a ningún comprador posterior. Esta garantía no se aplica a los compradores de nuestros productos para su uso o reventa en una empresa; una garantía comercial separada puede proteger a esos compradores.

Esta garantía no cubre ninguna falla del Producto causada por:

- (a) Abuso, daño o uso del Producto en violación de las instrucciones del Producto.
- (b) Modificación de cualquier Producto o pieza.
- (c) No mantener el Producto o pieza como se describe de acuerdo con las instrucciones del Producto.
- (d) Instalación o aplicación defectuosa.
- (e) Uso de piezas o accesorios no compatibles con este Producto.
- (f) Inundaciones, incendios, vientos, rayos, accidentes, atmósfera corrosiva u otras condiciones fuera del control de Midea.
- (g) Interrupción del servicio eléctrico o servicio eléctrico inadecuado.
- (h) Reemplazo de fusibles y reemplazo o reposición de disyuntores.
- (i) Tuberías de agua congeladas o rotas, daños por agua, intrusión de humedad, moho u otro crecimiento biológico.
- (j) El uso, combinación o vinculación del Producto a otros productos, procesos o materiales no proporcionados por Midea.

### RECURSO DE GARANTÍA

Si se descubre algún problema de calidad o rendimiento cubierto por esta garantía durante el período de garantía, repararemos o reemplazaremos, a nuestra opción, dicho Producto. Esta garantía se limita a la reparación o reemplazo del Producto por parte de un distribuidor o servicio técnico autorizado de Midea y no cubre ningún costo de envío, costo de mano de obra, aranceles aduaneros, costo de logística interna o costo de servicio, incluidos los costos de diagnóstico, extracción, transporte o reinstalación. . Si se lo solicitamos, deberá devolvernos el Producto.

### RENUNCIA A LA GARANTÍA; EXCLUSIÓN DE DAÑOS

Esta es la única garantía expresa a los consumidores que ofrecemos sobre nuestros Productos. CUALQUIER GARANTÍA IMPLÍCITA POR PARTE DE MIDEA, INCLUYENDO PERO NO LIMITADA A LAS GARANTÍAS DE COMERCIABILIDAD E IDONEIDAD PARA UN PROPÓSITO PARTICULAR, ESTÁ LIMITADA A LA DURACIÓN DE ESTA GARANTÍA EXPRESA. Algunos estados y provincias no permiten la exclusión de garantías expresas y/o limitaciones sobre la duración de una garantía implícita, por lo que es posible que la exclusión y/o limitación anterior no se aplique a usted.

EL RECURSO DESCRITO ARRIBA ES EL ÚNICO QUE PROPORCIONAREMOS, YA SEA BAJO ESTA GARANTÍA O BAJO CUALQUIER GARANTÍA QUE SURJA POR APLICACIÓN DE LA LEY. NO SEREMOS RESPONSABLES DE NINGUNA CONSECUENCIA O DAÑOS INCIDENTALES QUE SURJAN DEL INCUMPLIMIENTO DE ESTA GARANTÍA O CUALQUIER OTRA GARANTÍA, YA SEA EXPRESA O IMPLÍCITA, NEGLIGENCIA U OTRO AGRAVIO, O EN CUALQUIER TEORÍA DE RESPONSABILIDAD ESTRICTA, INCLUYENDO PERO NO

LIMITADO A LA PÉRDIDA DE BENEFICIOS. Algunos estados no permiten la exclusión o limitación de daños incidentales o consecuentes, por lo que es posible que la exclusión anterior no se aplique a usted.

#### PROCESO DE RECLAMACIÓN DE GARANTÍA

Para obtener más información o realizar un reclamo de garantía, visite:

<https://www.midea.com/us/support>

O contáctenos en:

Teléfono: 1-866-646-4332

Correo electrónico: [servicioalclienteusa@midea.com](mailto:servicioalclienteusa@midea.com)

Debe tener su factura de venta, albarán de entrega o comprobante de compra adecuado para presentar un reclamo de garantía. La fecha de compra establece el período de garantía, en caso de que se requiera servicio.

#### RESOLUCIÓN DE CONFLICTOS

CLAUSULA DE ARBITRAJE. IMPORTANTE. POR FAVOR REVISE ESTA CLÁUSULA DE ARBITRAJE. AFECTA SUS DERECHOS LEGALES.

- (a) Partes: Esta cláusula de arbitraje (esta "Cláusula de arbitraje") afecta sus derechos contra Midea y cualquiera de sus afiliados o empleados o agentes, sucesores o cesionarios, todos los cuales en conjunto se denominan a continuación "nosotros" o "nosotros". "para facilitar la referencia.
- (b) REQUISITO DE ARBITRAJE: EXCEPTO LO ESTABLECIDO A CONTINUACIÓN, CUALQUIER DISPUTA ENTRE USTED Y CUALQUIERA DE NOSOTROS SE DECIDIRÁ MEDIANTE ARBITRAJE NEUTRAL Y VINCULANTE EN LUGAR DE UN TRIBUNAL O JUICIO CON JURADO.
- A "Disputa" se le dará el significado más amplio posible permitido por la ley. Incluye cualquier disputa, reclamo o controversia que surja de o esté relacionada con la compra de este Producto, cualquier garantía sobre el Producto o la condición del Producto. También incluye la determinación del alcance o aplicabilidad de esta Cláusula de Arbitraje. El requisito de arbitraje se aplica a reclamaciones contractuales y extracontractuales, de conformidad con la ley o de otro modo.
- (c) RENUNCIA AL ARBITRAJE COLECTIVO: EL ARBITRAJE SE MANEJA DE FORMA INDIVIDUAL. SI SE ARBITRA UNA DISPUTA, USTED Y NOSOTROS RENUNCIAMOS EXPRESAMENTE A CUALQUIER DERECHO A PARTICIPAR COMO REPRESENTANTE DEL COLECTIVO O MIEMBRO DE LA CLASE EN CUALQUIER RECLAMACIÓN DE LA CLASE QUE PUEDA TENER CONTRA NOSOTROS O NOSOTROS CONTRA USTED, O COMO PARTICULAR FISCAL GENERAL O EN CUALQUIER OTRA CAPACIDAD DE REPRESENTANTE, EN LA MEDIDA MÁXIMA PERMITIDA POR LEY. USTED Y NOSOTROS TAMBIÉN RENUNCIAMOS A CUALQUIER DERECHO A ARBITRAJE COLECTIVO O A CUALQUIER CONSOLIDACIÓN DE ARBITRAJES INDIVIDUALES.
- (d) Descubrimiento y otros derechos: El descubrimiento y los derechos de apelación en el arbitraje son generalmente más limitados que en una demanda. Esto se aplica tanto a usted como a nosotros. Es posible que otros derechos que usted o nosotros tendríamos en el tribunal no estén disponibles en el arbitraje. Lea esta Cláusula de Arbitraje y consulte las reglas de las organizaciones de arbitraje que se enumeran a continuación para obtener más información.
- (e) OPCIÓN DEL TRIBUNAL DE RECLAMOS PEQUEÑOS: USTED PUEDE ELEGIR LITIGAR CUALQUIER DISPUTA ENTRE USTED Y CUALQUIERA DE NOSOTROS EN UN TRIBUNAL DE RECLAMACIONES DE MENOR CUENTA, EN LUGAR DE ARBITRAJE, SI LA DISPUTA CUMPLE TODOS LOS REQUISITOS PARA SER OÍDO EN EL TRIBUNAL DE RECLAMACIONES DE MENOR CUENTA.
- (f) Ley aplicable: Para los residentes de los Estados Unidos, los procedimientos y efectos del arbitraje se regirán por la Ley Federal de Arbitraje (9 USC § 1 et seq.) en lugar de por la ley estatal relativa al arbitraje.
- Para los residentes de Canadá, los procedimientos y efectos del arbitraje se regirán por la ley de arbitraje aplicable de la provincia en la que compró su Producto. La ley que regirá sus derechos de garantía sustancial y otros reclamos será la ley del estado o provincia en el que compró su Producto.

Cualquier tribunal que tenga jurisdicción podrá dictar sentencia sobre el laudo arbitral.

- (g) Reglas del Arbitraje: Si el monto en controversia es inferior a \$250,000, el arbitraje será decidido por un solo árbitro. Si el monto en controversia es mayor o igual a \$250,000, el arbitraje será decidido por un panel de tres árbitros. El árbitro o los árbitros serán elegidos de conformidad con las reglas de la organización arbitral administradora. Los residentes de los Estados Unidos pueden elegir JAMS (1920 Main Street, Ste. 300, Irvine, CA 92614, [www.jamsadr.com](http://www.jamsadr.com)) o, sujeto a nuestra aprobación, cualquier otra organización de arbitraje. Además, los residentes canadienses pueden elegir el Instituto ADR de Canadá (234 Eglinton Ave. East, Suite 405, Toronto, Ontario, M4P 1K5, [www.amic.org](http://www.amic.org)). Las reglas de estas organizaciones se pueden obtener contactando a la organización o visitando su sitio web. Si las reglas de la organización de arbitraje elegida entran en conflicto con esta Cláusula de Arbitraje, prevalecerán las disposiciones de esta Cláusula de Arbitraje. El laudo del árbitro(s) será definitivo y vinculante para todas las partes.
- (h) Lugar de la Audiencia de Arbitraje: A menos que la ley aplicable disponga lo contrario, la audiencia de arbitraje para los residentes de los Estados Unidos se llevará a cabo en el distrito judicial federal en el que usted reside (en el área de su ciudad natal) o, para los residentes de Canadá, en la provincia en donde usted reside y, si lo desea, será en persona.
- (i) Costos del arbitraje: Cada parte es responsable de su propio abogado, perito y otros costos y honorarios, a menos que la ley aplicable exija lo contrario. Sin perjuicio de la frase anterior, y a menos que la ley aplicable requiera lo contrario, si usted es un consumidor según las reglas de JAMS o las reglas de otro administrador de arbitraje acordado, Midea le pagará o reembolsará todos los honorarios o costos razonables en la medida requerida por la ley o las reglas del administrador de arbitraje aplicables. Ya sea que lo exija la ley o dichas reglas o no, si usted prevalece en el arbitraje sobre cualquier reclamo contra Midea, Midea le reembolsará los honorarios razonables pagados al administrador del arbitraje en relación con el procedimiento de arbitraje. Bajo ninguna circunstancia Midea solicitarle el pago o reembolso de cualquier honorario razonable en el que incurra Midea en relación con el arbitraje. Si debe adelantar honorarios o costos a JAMS u otro administrador de arbitraje acordado, pero le solicita a Midea que lo haga en su lugar, Midea considerará y responderá a su solicitud.
- (j) Supervivencia y aplicabilidad de esta Cláusula de Arbitraje: Esta Cláusula de Arbitraje sobrevivirá al vencimiento o terminación, o cualquier transferencia, de la garantía de su Producto. Si alguna parte de esta Cláusula de Arbitraje, excepto las renunciaciones a los derechos de demanda colectiva, se considera inaplicable por cualquier motivo, el resto de esta cláusula y la garantía seguirán siendo ejecutables. Si, en un caso en el que se han hecho alegaciones de demanda colectiva, la renuncia a los derechos de demanda colectiva bajo esta garantía se considera inaplicable con respecto a cualquier parte de la disputa, las partes de la disputa respecto de las cuales la renuncia a Los derechos de demanda colectiva se hayan considerado inaplicables serán cortados y procederán ante los tribunales sin referencia ni aplicación de esta Cláusula de Arbitraje. Cualquier parte restante procederá en arbitraje.

#### RESIDENTES DE QUEBEC

Las disposiciones de arbitraje de esta garantía no se aplicarán a los residentes de Quebec.

# **Midea INFORMACIÓN DE REGISTRO**

## **PROTEJA SU PRODUCTO:**

Mantendremos archivados el número de modelo y la fecha de compra de su nuevo producto Midea para ayudarlo a consultar esta información en caso de una reclamación de seguro, como por incendio o robo.

El registro del producto no es obligatorio. El no completar y devolver la tarjeta o el formulario no disminuye los derechos de garantía del consumidor.

Regístrese en línea en **<https://us.midea.com/product-registration>**

Considere dejar una reseña del cliente en **[www.midea.com](http://www.midea.com)** .

Midea America Corp.  
5 Sylvan Way  
Parsippany, NJ 07054  
Servicio al Cliente 1-866-646-4332  
Hecho en China



*make yourself at home*