

**GAS RANGE**

**GAS-FIRED**

# **INSTALLATION INSTRUCTIONS**



**LISTED  
MH64617**

**MGR30S2AST/MGR30S2AWW/MGR30S2ABB**

Warning notices: Before using this product, please read this manual carefully and keep it for future reference. The design and specifications are subject to change without prior notice for product improvement. Consult with your dealer or manufacturer for details.  
The diagram above is just for reference. Please take the appearance of the actual product as the standard.

## **THANK YOU LETTER**

Thank you for choosing Midea! Before using your new Midea product, please read this manual thoroughly to ensure that you know how to operate the features and functions that your new appliance offers in a safe way.

# CONTENTS

<b>THANK YOU LETTER</b> .....	EN-01
<b>IMPORTANT SAFETY INSTRUCTIONS</b> .....	EN-02
<b>PRODUCT INSTALLATION</b> .....	EN-10
<b>TROUBLE SHOOTING</b> .....	EN-35
<b>2 YEAR LIMITED WARRANTY</b> .....	EN-38
<b>TRADEMARKS, COPYRIGHTS AND LEGAL STATEMENT</b> ---	EN-41
<b>DATA PROTECTION NOTICE</b> .....	EN-42

# IMPORTANT SAFETY INSTRUCTIONS

- **WARNING:** If the information in these instructions is not followed exactly, a fire or explosion may result causing property damage, personal injury or death.
- Do not store or use gasoline or other flammable vapors and liquids in the vicinity of this or any other appliance.
- **WHAT TO DO IF YOU SMELL GAS**
  - Do not try to light any appliance.
  - Do not touch any electrical switch.
  - Do not use any phone in your building.
  - Immediately call your gas supplier from a neighbor's phone. Follow the gas supplier's instructions.
  - If you cannot reach your gas supplier, call the fire department.
- Installation and service must be performed by a qualified installer, service agency or the gas supplier.

## **WARNING**

Never Operate the Cooktop Section of this Appliance Unattended







- Failure to follow this warning statement could result in fire, explosion, or burn hazard that could cause property damage, personal injury, or death.
- If a fire should occur, keep away from the appliance and immediately call your fire department.

**DO NOT ATTEMPT TO EXTINGUISH AN OIL/GREASE FIRE WITH WATER.**

## Intended Use

The following safety guidelines are intended to prevent unforeseen risks or damage from unsafe or incorrect operation of the appliance. Please check the packaging and appliance on arrival to make sure everything is intact to ensure safe operation. If you find any damage, please contact the retailer or dealer. Please note modifications or alterations to the appliance are not allowed for your safety concern. Unintended use may cause hazards and loss of warranty claims.

## Explanation of Symbols

	<b>Danger</b> This symbol indicates that there are dangers to the life and health of persons due to extremely flammable gas.
	<b>Warning of electrical voltage</b> This symbol indicates that there is a danger to life and health of persons due to voltage.
	<b>Warning</b> The signal word indicates a hazard with a medium level of risk which, if not avoided, may result in death or serious injury.
	<b>Caution</b> The signal word indicates a hazard with a low degree of risk which, if not avoided, may result in minor or moderate injury.
	<b>Attention</b> The signal word indicates important information (e.g. damage to property), but not danger.
	<b>Observe instructions</b> This symbol indicates that a service technician should only operate and maintain this appliance in accordance with the operating instructions.

Read these operating instructions carefully and attentively before using/commissioning the unit and keep them in the immediate vicinity of the installation site or unit for later use!

# READ ALL INSTRUCTIONS BEFORE USING THE APPLIANCE

## **⚠ WARNING**

Read all safety instructions before using this product. Failure to follow these instructions may result in fire, electrical shock, serious injury, or death. It is the owner's responsibility to ensure that anyone using the appliance knows how to operate it safely.

## **⚠ WARNING**

### **TIP OVER HAZARD**

A child or adult can tip the range and be killed. Verify the anti-tip device has been properly installed and engaged per installation instructions. Ensure the anti-tip device is re-engaged when the range is moved.

Do not operate the range without the anti-tip device in place and engaged. Failure to do so can result in death or serious burns to children or adults. Do not remove the leveling legs. Doing so will prevent the range from being secured by the anti-tip device.

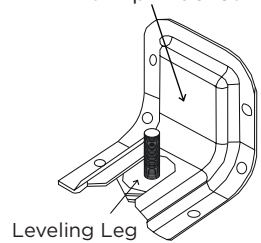

To confirm the anti-tip bracket is properly installed, look underneath the range to confirm rear leveling leg is engaged in the bracket. If visual inspection is not possible:

- Slide range forward
- Confirm anti-tip bracket is securely attached to floor or wall in correct position according to installation instructions.
- Fully slide the range back against the wall so that leveling leg engages with anti-tip bracket.

If range is removed from service, secure the door closed or remove the door to minimize tip over risk. (See "Door" section under "Cleaning and Maintenance" in this manual for instructions on how to remove door.)

## **COMMONWEALTH OF MASSACHUSETTS INSTALLATION INSTRUCTIONS**

This appliance must be installed by a licensed plumber or gas fitter.

A "T" handle manual gas valve must be installed in the gas supply line at the location of operation. If a flexible gas connector is used to connect the appliance, the connector may not be longer than 3'(36",91.4cm).

### **⚠ WARNING**

#### **INSTALLATION AND MAINTENANCE**

- This appliance is intended for normal residential use. It is not approved for commercial use, outdoor installation, or any other application not specifically allowed by this manual.
- Be sure your appliance is properly installed and grounded by a qualified service provider.

- Installer shall leave all instructions, including this manual, conversion instructions, and anti-tip bracket instructions, with the owner/resident, with directions to retain for future reference.
- Do not operate this appliance if it has been damaged or is not working properly. Contact a qualified service provider for repairs.
- Do not repair or replace any part of the appliance unless specifically recommended in the manual. All other servicing should be referred to a qualified service provider.
- Do not use oven cleaners. No commercial oven cleaner or oven liner protective coating of any kind should be used with any part of this appliance.
- This appliance should not be installed with a ventilation system that blows air downward toward the appliance. This type of ventilation system may cause ignition and combustion problems with the gas cooking appliance resulting in personal injury or unintended operation.
- Installation must conform with local codes or, in the absence of local codes, with the National Fuel Gas Code, ANSI Z223.1/NFPA 54 or, in Canada, the Natural Gas and Propane Installation Code, CSA B149.1.
- This appliance requires connection to a 3-prong, 120VAC, 60Hz grounded electrical source. When installed, appliance must be electrically grounded in accordance with local codes or, in the absence of local codes, with the National Electrical Code, NFPA 70 or the Canadian Electric Code, CSA C22.1-02.

- A manual valve is to be installed in an accessible location in the gas piping external to the appliance for the purpose of turning on or shutting off gas to the appliance.
- Any openings in the wall behind the appliance and in the floor under the appliance shall be sealed.

## **⚠ WARNING**

### **GAS SAFETY**

- The installer is to instruct the resident/owner where the gas shut-off valve is located.

## **⚠ WARNING**

NEVER cover any slots, holes or passages in the oven bottom or cover an entire rack with materials such as aluminum foil. Doing so blocks airflow through the oven and may cause carbon monoxide poisoning.

- This appliance is shipped from the factory set for use with Natural Gas. It can be converted for use with LP (propane). LP Kits number is 1297H00A90162. The conversion must be performed by a qualified technician in accordance with the installation instructions and local codes. The agency performing this work assumes responsibility for the conversion.
- The appliance and its individual shut-off valve must be disconnected from the gas supply piping system during any pressure testing of that system at test pressures in excess of 1/2 psi (3.5 kPa).
- The appliance must be isolated from the gas supply piping system by closing its individual manual shut-off valve during any pressure testing of the gas supply piping system at test pressures equal to or less than 1/2 psi (3.5 kPa).



- Leak testing of the appliance shall be conducted according to the manufacturer's instructions.

## **⚠ WARNING**

### **GENERAL USAGE**

- Do not store any flammable materials or temperature sensitive items inside oven, in storage drawer, or on top or near cooktop of the appliance, including paper, plastic, pot holders, linens, wall coverings, curtains, drapes, or cleaning chemicals.
- Do not allow anyone to climb, stand, lean, sit, or hang on any part of an appliance, especially a door or drawer.
- This appliance has not been evaluated for use with any 3rd party after-market systems. Do not attempt to use this appliance with a wok ring or any other after-market device that may block air to the burner or otherwise cause a fire or carbon monoxide hazard.

## **⚠ WARNING**

### **COOKTOP HAZARD**

- Do not use aluminum foil to line or cover the grates or any other part of the cooktop. Doing so may result in carbon monoxide poisoning, overheating of the cooktop surfaces, or fire.
- In the event that personal clothing or hair catches fire, drop and roll immediately to extinguish flames.
- Do not attempt to lift the cooktop. Doing so may damage the gas tubing to the surface burners resulting in a gas leak and risk of fire.

## **⚠ WARNING**

### **OVEN HAZARDS**

- Never place anything (aluminum foil, spill mat, baking stone, cookware, etc.) on the bottom of the oven cavity. These items can trap heat or melt, resulting in damage to the appliance and risk of electric shock, smoke, or fire. Do not obstruct oven vents or any other slots or openings on the unit.

**READ AND SAVE THESE  
INSTRUCTIONS FOR FUTURE  
REFERENCE**

# PRODUCT INSTALLATION

## Before Starting Installation

### Parts Included with Product

Packed with the product are the following oven components and accessories. When product is first unpacked, verify that all these components are present. If anything is missing, check the packaging materials carefully for missing items. If items cannot be located, contact Midea customer service at **1-866-646-4332** or visit [midea.com/us/support](http://midea.com/us/support) for assistance.

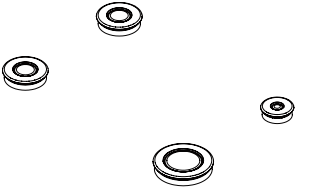

Surface Burners and Caps (4)

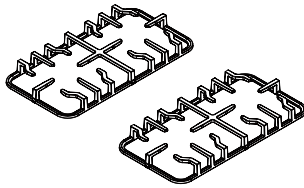

Surface Burners Grates (2)

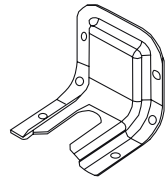

Anti-Tip Bracket Kit

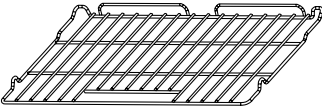

Wire Rack



Owner's Manual



LP conversion kit

### Materials Needed:

The gas utility connection and house structure at each home may be different, so the specific parts required for connection to the house are not included with the product. The parts identified below are or may be required to complete the installation. For gas supply connections, always use new supply line and adapters - never use an old part for new range connections.

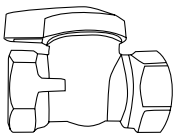

Gas Line Shut-Off Valve

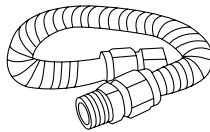

New Flexible Gas Supply Line  
3/4" or 1/2" NPTx 1/2" ID

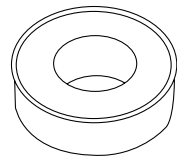

Gas-Approved  
Teflon Tape or Joint  
Compound

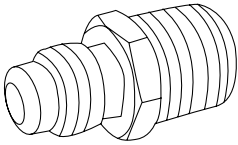

New Flare Union Adapter  
3/4 or 1/2" NPT x 1/2" ID

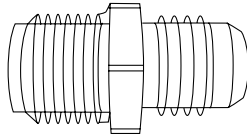

New Flare Union Adapter  
1/2" NPT x 1/2" ID



Liquid Leak Detector  
or Soapy Water  
Solution

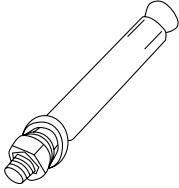

5/16" OD Sleeve  
Anchor (with 1/4" bolt)  
- 2 pcs (for concrete  
floors only)

### Tools Needed:

To complete the installation, have the following tools readily available:

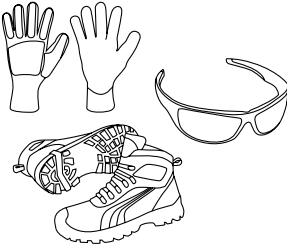

Cut Resistant Gloves, Safety  
Glasses or Goggles, and Steel  
-Toed Shoes  
(for your safety and  
protection)

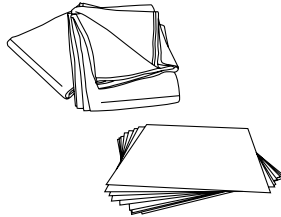

Drop Cloth or Cardboard  
(optional - to protect floor)

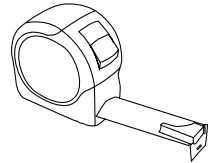

Tape Measure  
(to confirm installation  
space)

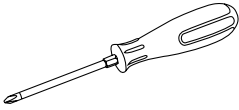

Phillips Screwdriver (to access serviceable covers)

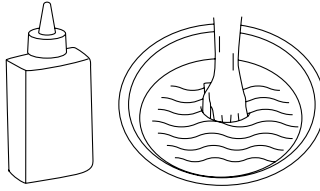

Liquid Leak Detector or Soapy Water Solution (for gas leak testing)

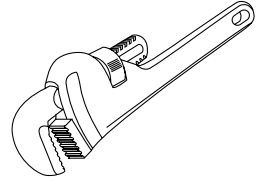

Pipe Wrench (for gas connections)



Open End or Adjustable Wrench (for gas connections and gas conversion)

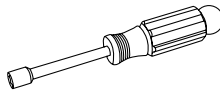

Nut Driver (for gas conversion and anti-tip bracket installation)

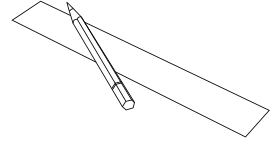

Pencil and Ruler (for anti-tip bracket installation)

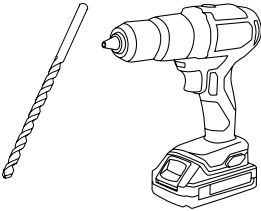

Drill and 1/8" Drill Bit (for anti-tip bracket installation)

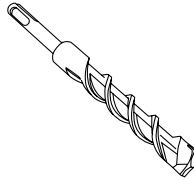

Masonry Drill Bit (for anti-tip bracket installation - concrete floors only)

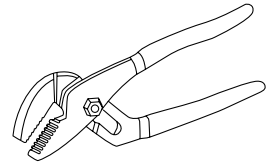

Adjustable Groove-Joint or Gooseneck Pliers (for leveling product)

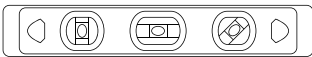

Level (for leveling product)

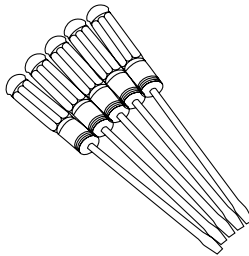

Small Blade Screwdriver (for adjusting surface burner simmer setting)

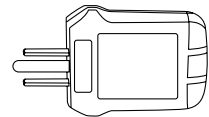

120VAC Outlet Tester (to check electric supply grounding)

## Remove Old Appliance

### WARNING

#### **FIRE, EXPLOSION HAZARD**

- Installation and service must be performed by a qualified installer, service agency or the gas supplier.
- If the information in these instructions is not followed exactly, a fire or explosion may result causing property damage, personal injury or death.
- IF YOU SMELL GAS:
  - Do not try to light any appliance.
  - Do not touch any electrical switch.
  - Do not use any phone in your building.
  - Immediately call your gas supplier from a neighbor's phone.  
Follow the gas supplier's instructions.
  - If you cannot reach your gas supplier, call the fire department.

### CAUTION

#### **LACERATION, FOREIGN OBJECT, CRUSH HAZARD**

- When installing, moving, or servicing any appliance, wear proper protective equipment, including cut resistant gloves, steel-toed shoes, and safety glasses.

If the new range is replacing an existing installation, first remove the old appliance.

Directions:

- Shut off the main gas supply valve to the residence before disconnecting the old range and leave it off until the new hookup has been completed.
- Move appliance to access the gas and electrical connections.
- Disconnect gas and electrical connections and move appliance out of and away from installation space.

## Gas Supply Requirements

### WARNING

#### **FIRE, EXPLOSION HAZARD**

- Installation must conform with local codes or, in the absence of local codes, with the National Fuel Gas Code, ANSI Z223.1/NFPA 54 or, in Canada, the Natural Gas and Propane Installation Code, CSA B149.1

This product is equipped with a gas pressure regulator that operates at a manifold pressure of 5" of water column for operation with natural gas or 10" of water column when converted for operation with LP (propane).

Make sure you are supplying your range with the type of gas for which it is configured. This range is convertible for use on natural or LP gas. When using this range on LP gas, conversion must be made by a qualified LP installer before attempting to operate the range.

For proper operation, the pressure of natural gas supplied to the regulator must be between 5" and 13" of water column. For LP gas, the pressure supplied to the regulator must be between 10" and 13" of water column.

Contact local gas supplier if you are not sure about the inlet pressure.

When checking for correct operation of the regulator, the inlet pressure must be at least 6" of water column for NG or 11" of water column for LP.

The pressure regulator located at the inlet of the range must remain in the supply line regardless of which type of gas is being used. A flexible metal appliance connector used to connect the range to the gas supply line should have an I.D. of 5/8" and a maximum length of 5 feet. In Canada, flexible connectors must be single wall metal connectors less than 6 feet in length.

## Electrical Supply Requirements

### WARNING

#### ELECTRICAL SHOCK HAZARD

- Installation must be electrically grounded in accordance with local codes or, in the absence of local codes, with the National Electrical Code, NFPA 70 or the Canadian Electric Code, CSA C22.1-02.

The power cord of this product is equipped with a 3-prong (grounding) plug which mates with a standard 3-prong grounding wall receptacle to minimize the possibility of electric shock hazard from this appliance.

The wall receptacle is to be connected to a properly grounded dedicated circuit providing 120 VAC/60 Hz power and protected by a 15- or 20-Amp circuit breaker or slow blow fuse.

Where a standard two-prong wall receptacle is encountered, contact a qualified electrician to have it replaced with a properly grounded three-prong wall receptacle. Do not use an adapter plug.

**DO NOT, UNDER ANY CIRCUMSTANCES, CUT OR REMOVE THE THIRD (GROUND) PRONG FROM THE POWER CORD.**

Regarding GFCI outlets: Ground Fault Circuit Interrupters (GFCI) are not required or recommended for gas range receptacles. GFCIs are devices that sense leakage of current in a circuit and automatically switch off power when a threshold leakage level is detected. These devices must be manually reset by the consumer. The National Electrical Code only requires the use of GFCI's in kitchen receptacles installed to serve countertop surfaces. Performance of the range will not be affected if operated on a GFCI-protected circuit but the occasional resetting of the circuit can become an annoyance.

## Clearances and Dimensions:

### IMPORTANT

#### TO PREVENT DAMAGE TO CABINETS

- This range has been designed to comply with the maximum allowable wood cabinet temperature of 194°F (90°C). Make sure the wall coverings, countertops, cabinets, and any other materials in contact with the range are rated for a minimum of 194°F (90°C). If not, discoloration, delamination, or melting may occur.

Before starting the installation process, confirm the installation space meets the following dimensions and clearances. Do not locate the range where it may be subject to strong drafts - seal any openings in the wall, floor, or cabinets in the installation space. Provide adequate clearances between the range and adjacent combustible surfaces. These dimensions must be met for safe use of the range. The given dimensions provide minimum clearance. Contact surface must be solid and level.

The minimum clearance is 0" for the rear of the range. Follow all dimension requirements to prevent property damage, potential fire hazard, and incorrect countertop and cabinet cuts.

Countertop surfaces immediately around installation space must be flat and level for proper installation.

This appliance must not be installed with a ventilation system that blows air downward toward the range. This type of ventilation system may cause ignition and combustion problems with the gas cooking appliance resulting in personal injury or unintended operation.

When the floor covering (hardwood flooring, tile, carpet, etc.) ends at the front of the range, the area that the range will be installed on must be built up with plywood to the same level or higher than the floor covering. This will allow the range to be moved for cleaning and servicing, as well as provide proper air flow to the range.

Ensure floor covering material can resist temperatures of at least 167°F (75°C). Ensure the wall coverings, countertops, cabinets, and any other materials in contact with the range can resist the heat generated up to 194°F (90°C) by the range.



Side  
Clearance  
Above  
Cooking  
Surface to  
wall

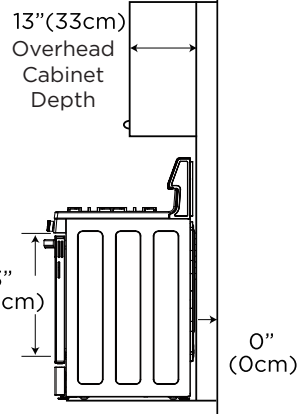
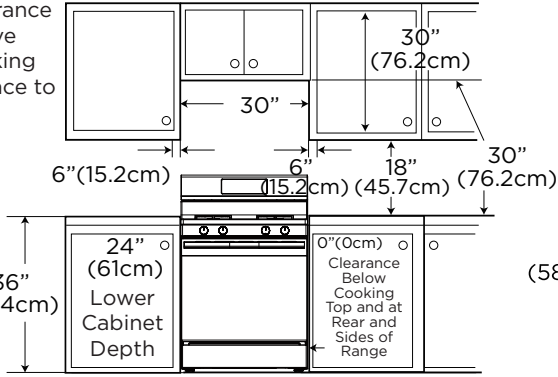

## FREESTANDING CUTOUT

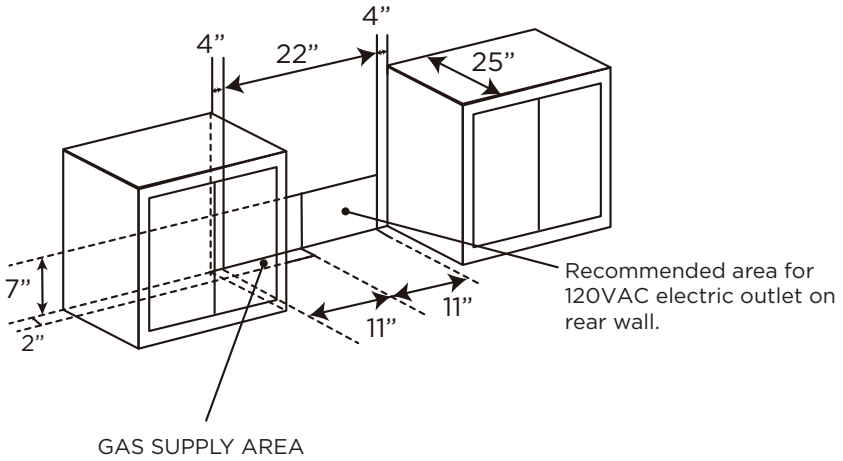

### Product Specifications

<b>Modelo</b>	MGR30S2AST/MGR30S2AWW/MGR30S2ABB
Description	Gas Free Standing Oven
Electrical Requirements	120VAC, 60Hz
Exterior Dimensions	46 <sup>1</sup> / <sub>4</sub> H x 29 <sup>7</sup> / <sub>8</sub> W x 26 <sup>15</sup> / <sub>16</sub> D
Height to Cooking Surface	in 36" (91.4cm)
Net Weight	82.3kg (181.4 lbs)
Oven Capacity	6.1 cu. ft.
Power Ratings	Refer to rating plate label

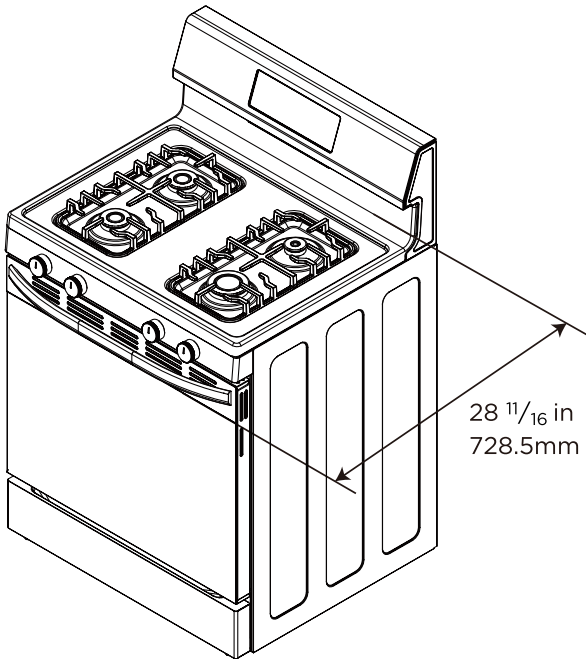
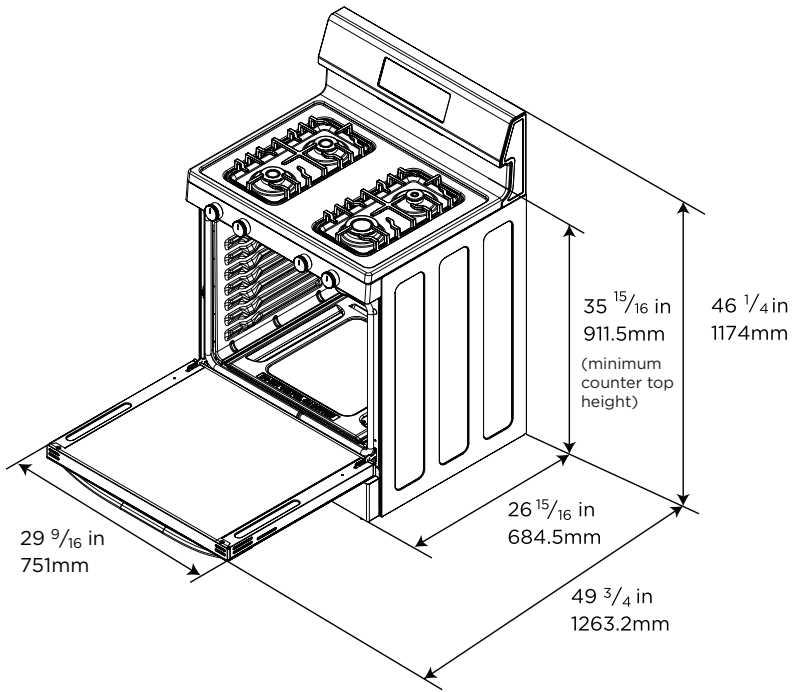

# Range Overview

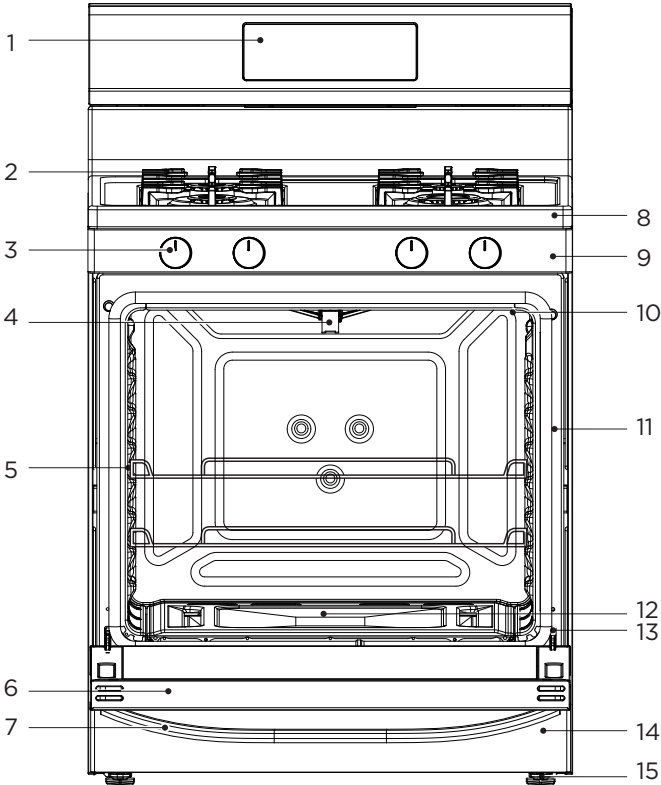

- |                          |                  |                                    |
|--------------------------|------------------|------------------------------------|
| 1. Oven Control          | 6. Door          | 11. Door Gasket                    |
| 2. Grate                 | 7. Door Handle   | 12. Oven Bottom                    |
| 3. Cooktop Control Knobs | 8. Cooktop       | 13. Door Hinge (each side)         |
| 4. Broil Burner          | 9. Control Panel | 14. Storage Drawer                 |
| 5. Rack Positions        | 10. Oven Light   | 15. Leveling Legs (front and back) |

## Rating Plate Label Location

The rating plate label contains appliance certification, rating, and identification information. The model and serial number from the rating plate label is needed to register the product, order replacement parts, or when contacting customer service. The rating plate label is located inside the storage drawer on either the left or right side panel.

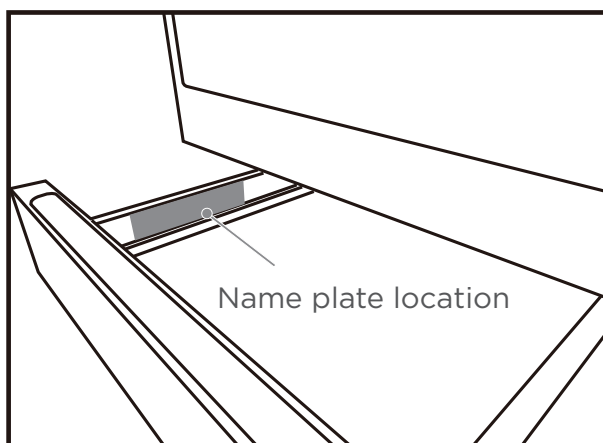

## Installation Procedure

### Packaging Removal

#### WARNING

#### TO PREVENT DAMAGE TO APPLIANCE

- Failure to remove packaging materials could result in damage to the appliance.

Remove all tape and packaging materials. Check for film on stainless steel parts, padding/spacers on and around door and face of oven, cardboard and plastic on and around racks, inside storage drawer, etc. Do not use sharp instruments, rubbing alcohol, flammable fluids, or abrasive cleaners to remove tape or glue. These products can damage the surface of your range.

Inventory all loose parts against the "Parts Supplied" list.

Check for shipping damage and/or missing parts. Any damage and/or missing parts should be reported to your local retailer.

To reduce the weight of the range while being moved, adjusted, and installed, leave the cooktop grates, cooktop burners, oven racks, and any other accessories to the side until they are ready to be installed later in these instructions.

## Door Removal and Reinstallation

### **⚠ WARNING**

#### **FIRE HAZARD**

- If door is removed, confirm that door operates correctly and seals properly when reinstalled. If door gasket does not seal completely, heat escaping from around doors could ignite cabinetry.

During installation, service, gas conversion, and leveling, it may be easier to perform the necessary work if the oven door is removed. This makes the appliance lighter and access to the oven cavity easier. Follow these instructions below to remove and reinstall the door.

Door can be removed for easier cleaning, servicing, or installation:

1. Open door fully.
2. On each door hinge, flip down the lock mechanism so that it engages with the door when the door is rotated towards being closed.
3. Once both lock mechanisms are engaged, continue to rotate door until ~2-3 inches from being fully closed.
4. Grasp door firmly from the sides and lift door up and out from oven face. Do not lift door by door handle to reduce risk of broken door glass.

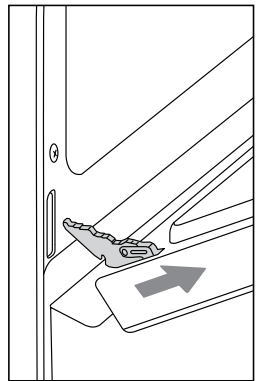
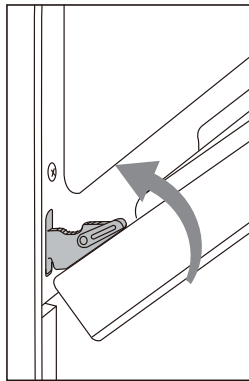
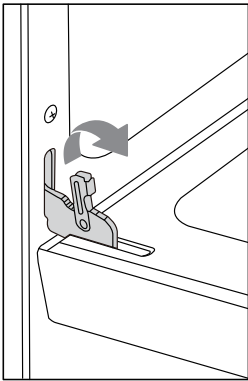

Reinstalling door:

1. Holding door from the sides, align door so that hinges slip back into openings.
2. Rotate door until ~2-3 inches from being fully closed, allow door to drop into notches on hinges.
3. Rotate door out until fully open.
4. Flip the hinge locking mechanism back up and away from the door.
5. Check that door opens and closes correctly.
6. If door does not operate correctly, re-engage locking mechanisms, remove door, and reattempt installation.

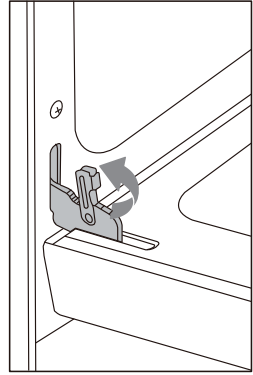
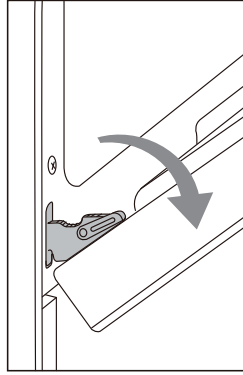
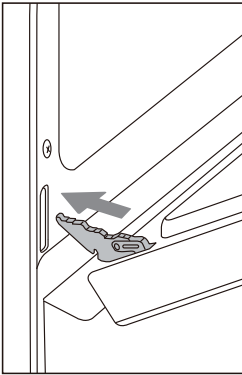

### Drawer Removal and Reinstallation

During installation, service, and leveling, it may be easier to perform the necessary work if the drawer is removed. This makes the appliance lighter and visibility of anti-tip bracket is improved.

Follow these instructions below to remove and reinstall the drawer.

To remove drawer, fully extend drawer until it can't be pulled out and raise the drawer panel up, then pull out the drawer.

To reinstall the drawer, align the rails on the drawer with the slides on the range and push drawer in. Open and close drawer to ensure slide rails are operating properly.

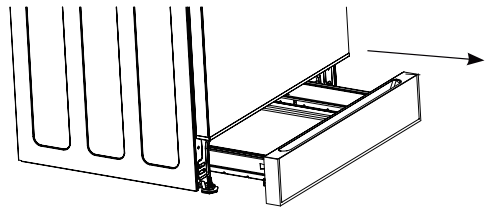
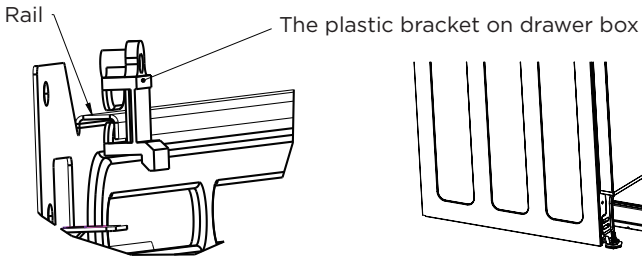

## LP Gas Conversion (optional):

### WARNING

#### BURN, FIRE HAZARD

- Failure to properly convert the range to the fuel type used at the installation site can result in increased risk of fire, burn injuries, and property damage. The conversion must be performed by a qualified service technician in accordance with the manufacturer's instructions and all local codes and requirements. The agency performing this work assumes responsibility for the conversion.

All Midea ranges are designed to work with either natural gas or LP/propane. Units are shipped from the factory set up to use natural gas. Units must be converted in order to operate on LP/propane. Conversion kit is provided with each range, additional service parts are available to purchase contacting Midea customer service at **1-866-646-4332** or by visiting **midea.com/us/support**.

The conversion to LP requires all cooktop and oven burner orifices to be changed. Burner orifices cannot be adjusted - do not attempt to adjust orifices to complete conversion. In addition, the gas pressure regulator must also be set for LP. Follow detailed instructions included with the conversion kit. Save the orifices removed from the appliance for future use. All replaced orifices must be left with the consumer, along with the conversion instructions.

## High Altitude Conversion (optional)

### WARNING

#### CARBON MONOXIDE HAZARD

- Reduced air pressure and oxygen availability at high altitudes may affect proper burner combustion. Failure to properly convert the range for high altitude installations can result in increased risk carbon monoxide. The conversion must be performed by a qualified service technician in accordance with the manufacturer's instructions and all local codes and requirements. The agency performing this work assumes responsibility for the conversion.

Units must be converted for proper operation at elevations in excess of 6,000 feet. Conversion kits will be provided free-of-charge by contacting Midea customer service at **1-866-646-4332** or by visiting **midea.com/us/support**.

Follow detailed instructions included with the conversion kit. The regulator must be set according to the fuel type in use at the installation site. (See "Convert to LP Gas" for information on fuel type settings.) Save the orifices removed from the appliance for future use. All replaced orifices must be left with the consumer, along with the conversion instructions.



## Burner Input Requirements

Input ratings shown on the model/serial rating plate are for elevations up to 2,000 ft (609.6 m).

For elevations above 2,000 ft (609.6 m), ratings are reduced at a rate of 4% for each 1,000 ft (304.8 m) above sea level (not applicable for Canada).

## Anti-Tip Bracket Installation

### WARNING

#### TIP OVER HAZARD

- A child or adult can tip the range and be killed. Verify the anti-tip device has been properly installed and engaged per installation instructions. Ensure the anti-tip device is re-engaged when the range is moved.
- Do not operate the range without the anti-tip device in place and engaged. Failure to do so can result in death or serious burns to children or adults. Do not remove the leveling legs. Doing so will prevent the range from being secured by the anti-tip device.

To reduce the risk of tipping of the range, the range must be secured to the floor by the properly installed anti-tip bracket and screws packed with the range. Failure to install the anti-tip bracket will allow the range to tip over if excessive weight is placed on an open door or if child climbs upon it. Serious injury might result from spilled hot liquids or from the range itself.

The anti-tip kit is provided with the range. If the anti-tip bracket is missing, damaged, or needs replaced, a replacement kit will be provided free-of-charge by contacting Midea customer service at **1-866-646-4332** or by visiting **midea.com/us/support**.

If range is ever moved to a different location, the anti-tip brackets must also be moved and installed with the range. If range is removed from service, secure door closed or remove door to minimize tip over risk.

(See "Door Removal and Reinstallation" section in this manual or under "Cleaning and Maintenance" in the User's Manual for instructions on how to remove door.)

#### Directions:

- Using the template provided with anti-tip kit, locate the preferred location for installation of the anti-tip bracket and mark the location of the screw holes. Bracket may be installed at either the back-left or back-right corner of the installation space. Only one anti-tip bracket needs installed.

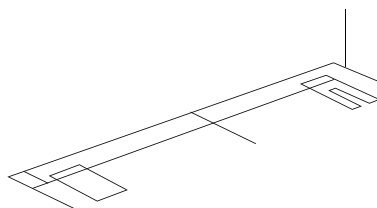
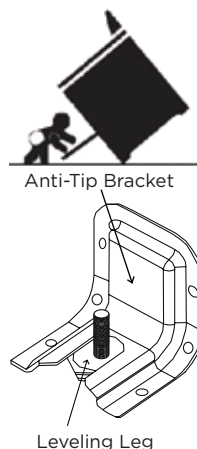

- Attach anti-tip bracket to floor or wall.
  - Wood Construction Installation: Drill a 1/8" pilot hole where screws are to be located. If bracket is to be mounted to the wall, drill pilot hole at an approximate 20° downward angle. Screw must enter wood.
  - Masonry Construction Installation: Due to the variety of masonry materials that may be present at installation site, hardware is not provided for attaching the anti-tip bracket to masonry. If bracket is to be mounted to masonry or ceramic floors, attach anti-tip bracket using two 5/16" OD sleeve anchors (with 1/4" bolt - either hex bolt head or hex nut head) rated for minimum 300lb tension for the masonry material present at installation site.

#### FANSTEN BRACKET (FLOOR MOUNTING ONLY)

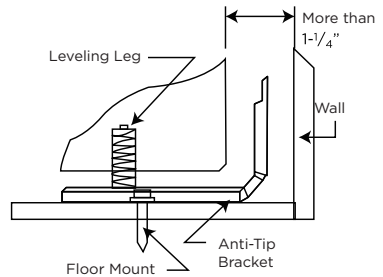

### Gas Supply Connection

#### **⚠ WARNING**

#### **FIRE, EXPLOSION HAZARD**

- Installation and service must be performed by a qualified installer, service agency or the gas supplier.
- Installation must conform with local codes or, in the absence of local codes, with the National Fuel Gas Code, ANSI Z223.1/NFPA 54 or, in Canada, the Natural Gas and Propane Installation Code, CSA B149.1.
- Do not overtighten the connection to the regulator. The regulator is die cast. Overtightening may crack the regulator resulting in a gas leak and possible fire or explosion.
- Do not use a flame to check for leaks.
- The agency performing this work assumes responsibility for the quality of work performed, including checking for leaks and ensuring installation meets code requirements.

#### Directions:

- If not already completed, shut off the main gas supply valve before disconnecting the old range and leave it off until the new hookup has been completed.
- Because the range must be pulled away from the installation space to provide access to the gas regulator connections, and because hard piping restricts movement of the range, the range can only be installed using a CSA International-certified flexible metal appliance connector. Contact Midea Customer Service if local codes require a hard-piped connection. Never use an old connector when installing a new range.
- To prevent gas leaks, apply pipe-joint compound or wrap pipe-thread tape with Teflon on all male (external) pipe threads.

- Install a manual gas line shut-off valve in the gas line in an easily accessed location outside of the range. Instruct the resident/ owner/ user on the location and operation of the shut-off valve.
- Install male 1/2" flare union adapter to the 1/2" NPT internal thread at the regulator inlet using no more than 15 ft-lbs of torque. Use a backup wrench on the regulator fitting to avoid damage. Do not make the connection too tight. The regulator is die cast. Overtightening may crack the regulator resulting in a gas leak and possible fire or explosion.

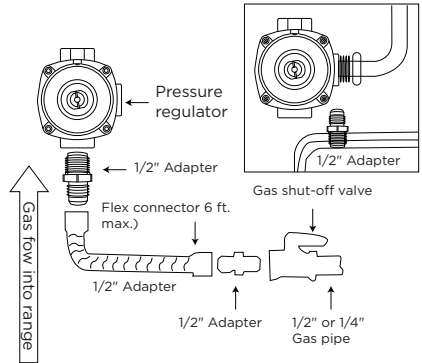

- Install male 1/2" or 3/4" flare union adapter to the NPT internal thread of the manual shut-off valve using no more than 15 ft-lbs of torque, taking care to back up the shutoff valve to keep it from turning.
- Connect flexible metal appliance connector to the adapter on the range.
- Position range to permit connection at the shut-off valve.
- Connect flexible metal appliance connector to the shut-off valve.
- When all connections have been made leave the range pulled out from installation space. Make sure the shut-off valve is open and all range controls are in the off position.
- Turn on the main gas supply valve and use a liquid leak detector (or soap and water) at all joints and conduits to check for leaks in the system.
- Form the gas flexible connector as shown. This will prevent the flexible connector from pinching or blocking the unit when the unit is pushed into its final position.

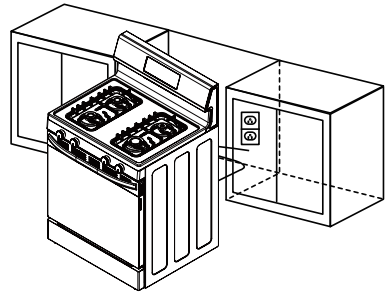

## Electrical Supply Connection

### **⚠ WARNING**

#### **ELECTRICAL SHOCK HAZARD**

- Installation must be electrically grounded in accordance with local codes or, in the absence of local codes, with the National Electrical Code, NFPA 70 or the Canadian Electric Code, CSA C22.1-02.

Connect electrical supply by plugging the supplied power cord into a standard 3-prong grounding wall receptacle. See Electrical Supply Requirements in this manual for detailed information and warning.

Where a standard two-prong wall receptacle is encountered, contact a qualified electrician to have it replaced with a properly grounded three-prong wall receptacle. Do not use an adapter plug.

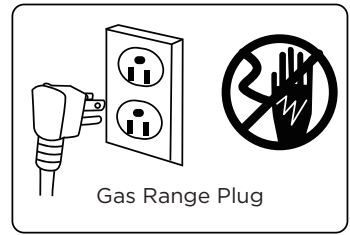

DO NOT, UNDER ANY CIRCUMSTANCES, CUT OR REMOVE THE THIRD (GROUND) PRONG FROM THE POWER CORD.

## Placement and Leveling

### CAUTION

#### LACERATION, FOREIGN OBJECT, CRUSH HAZARD

- When installing, moving, or servicing any appliance, wear proper protective equipment, including cut resistant gloves, steel-toed shoes, and safety glasses.

### IMPORTANT

#### TO PREVENT DAMAGE

- Do not move unit by pushing or pulling on the door or control panel.
- Do not lift by the cooktop edges. Push, pull, or lift only on the body or structural areas, such as oven, oven face, or back corners of range. Move range by lifting, not sliding, to prevent damage to floors.
- Use cardboard, plywood, or stiff plastic to protect floors if sliding is necessary.

Getting the unit properly placed in the installation space and level may require multiple attempts. It is recommended to measure and adjust leveling legs carefully before placing into the installation space, as the leveling legs may be difficult to adjust once the range is in its final position.

All ranges are heavy - sliding the range can damage the floor. Use care when moving the range. Use a belt when moving the range to prevent damaging the floor, or use cardboard, plywood, or stiff plastic to avoid damaging the floor while sliding the range.

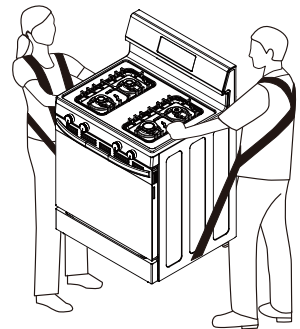

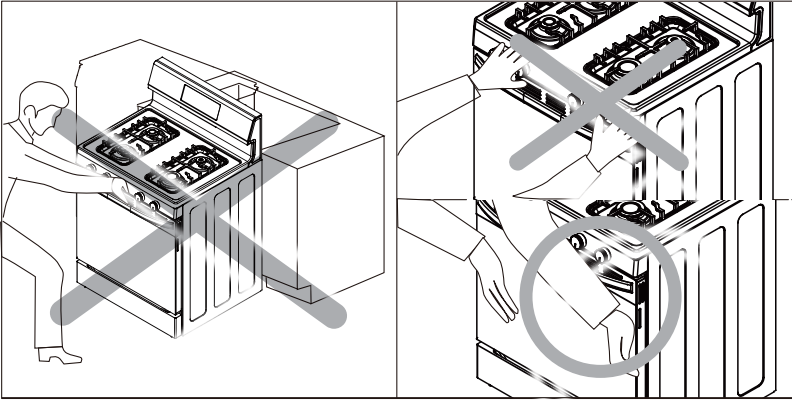

**⚠ CAUTION**

Please DO NOT push the unit strongly when you install. These actions can cause damage to the unit.

Please DO NOT grasp the knob and push when you install. (Grasp the L/R door area to push the unit)

#### Directions:

- Use tape measure to measure from the floor to the top of the counter top at all four corners of the installation space.
- While range is still positioned outside the installation space, adjust the leveling leg at each corner so that the distance from the floor to the underside of the cooktop edge matches the dimensions measured in the installation space.
- Using two people, move range into its final installation location, being careful not to damage countertops, floor, or appliance.
  - **IMPORTANT:** Do not move unit by pushing or pulling on the door or control panel. Push, pull, or lift only on the body or structural areas, such as oven, oven face, or back corners of range.
  - Be careful not to pinch or kink the gas or electrical connections. If unit does not move in smoothly, check for obstructions. Do not attempt to force the unit into position.
- Check that the gas supply line is not damaged.
- Check to make sure the back leg of the range has engaged properly into the anti-tip bracket. If visual inspection is not possible:
  - Slide range forward
  - Confirm anti-tip bracket is securely attached to floor or wall in correct position according to installation instructions.
  - Fully slide the range back against the wall so that leveling leg engages with anti-tip bracket.
- To ensure baked goods, such as breads and cakes, come out even and level, confirm that the range is level by placing on the center rack position. Check level both front-to-back and side-to-side. Use adjustable pliers to adjust leveling legs as necessary to level the range.
- Reinstall door, drawer, and oven racks.

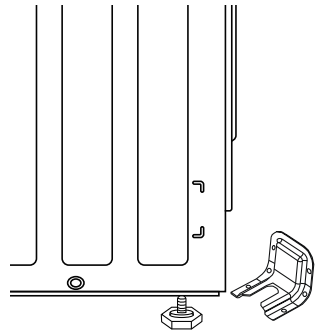

#### Surface Burner Assembly and Placement

Position surface burner heads on top of the burner cups as shown. Each round burner head will be oriented such that the "stability chamber" is next to the electrode. Make sure the surface burner heads are flat and parallel with the cooktop. Place the matching size caps on top of each surface burner head. See images below for proper assembly and alignment.

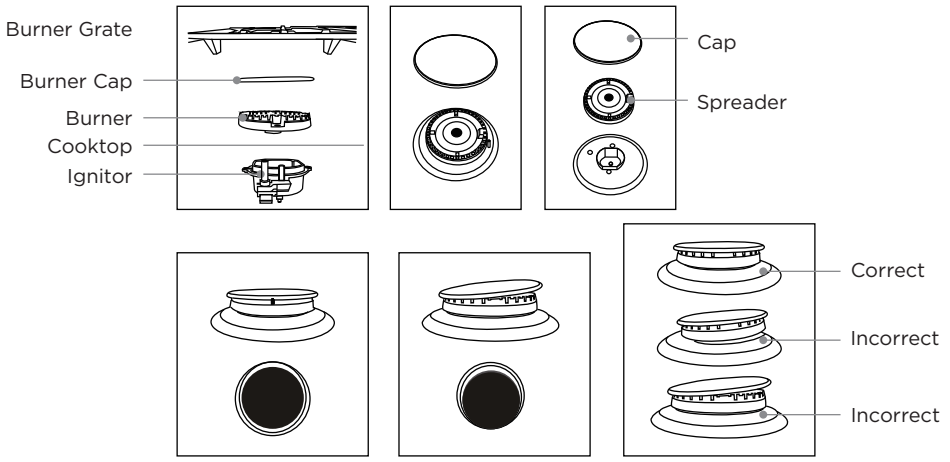

See "LP Conversion" and "High Altitude Conversion" sections for surface burner power rating based on the conversion settings unique to each installation. Place left and right surface burner grates on the cooktop (grates are interchangeable).

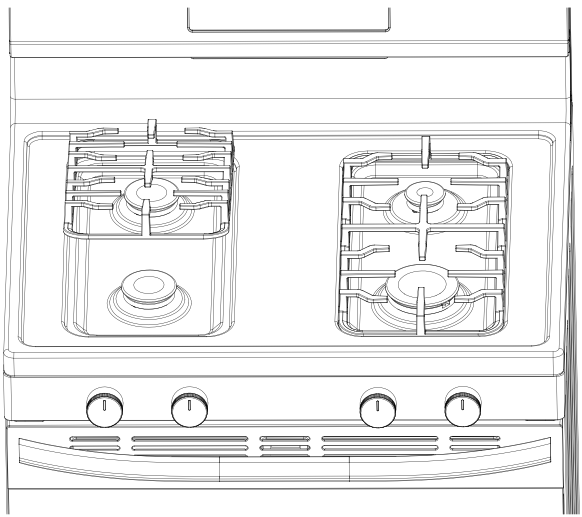

## Confirm Operation

### Cooktop Operation

Check the operation of all cooktop burners after the range has been installed and assembled, gas supply lines have been carefully checked for leaks, and electrical power cord has been plugged in. All surface burners have electronic ignition.

To purge any air that may remain inside the range gas tubing, it is recommended to confirm the operation of cooktop burners first.

Directions:

- For each burner, one at a time, rotate the knob to the "LIGHT" position - confirm that clicking is heard and visually observe that electrode is sparking properly to the burner cap.
  - Allow a few seconds for the burner to ignite, and observe flame quality.
1. **Soft blue flame** - Normal for natural gas operation.
  2. **Yellow tips on** outer cones - Normal for LP gas operation.
  3. **Yellow flame** - Abnormal for any gas operation; call for service.

#### NOTE

If burner flame looks like 3, the range should not be used until it is serviced. Call for service. Normal burner flames shall look like 1 or 2, depending on the gas type you use.

- Light all surface burners and set all to the highest setting.
- For each burner, one at a time, rotate the knob quickly to the lowest setting - confirm that the flame is not extinguished.
- With one burner still at the lowest setting (and all others at highest setting), quickly open and close the oven door - confirm that the flame is not extinguished.
- Compare flame height to the highest and lowest setting - confirm flame height is sufficiently reduced when turned to the lowest setting. In other words, confirm that the lowest setting is sufficiently low for the size of the burner being tested.
- Repeat until all burners are confirmed

If burner flame is extinguished during any of the above tests, or if the flames are unacceptably large at the lowest setting, adjust the low flame setting accordingly as follows:



- Light all surface burners. Set all burners at the highest setting except the one being adjusted. Set the burner being adjusted to the lowest setting.
- Remove the knob by pulling firmly straight out on knob.
- Insert a small, flat-blade screwdriver into the valve shaft, fit tip of screwdriver into small screw head at base of valve shaft.
- Hold the valve shaft with one hand to prevent it from turning, while turning the screwdriver to adjust flame height. (CCW increases flow, CW decreases flow)
- Repeat for any burners requiring calibration at the lowest setting.
- When adjustment is complete, repeat the full burner operation testing described above.

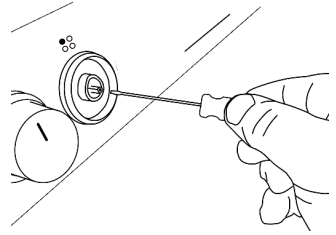

### Oven Operation:

Check the operation of oven bake and broil burners after the range has been installed and assembled, gas supply lines have been carefully checked for leaks, and electrical power cord has been plugged in. Oven burners use electronic spark ignition with flame detection.

The spark igniter is on the left side of the burner. The flame detection sensor is on the right side of the burner.

Oven burners do not have adjustable air shutters and do not require any adjustment.

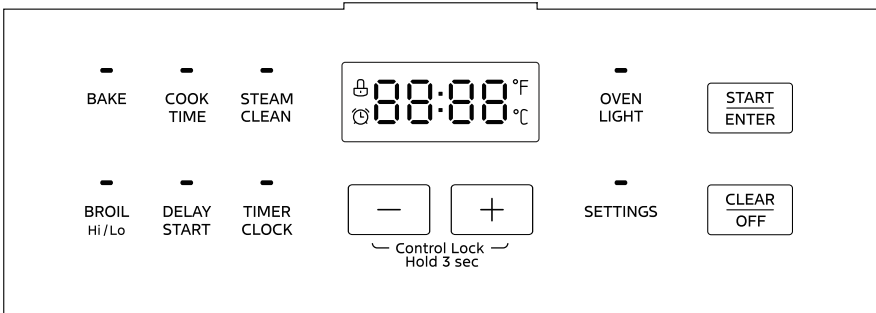

### Check bake and broil oven burners operate properly

Directions:

- Ensure door is closed, all packaging is removed, and oven is empty except for oven rack(s).
- Press the BAKE button on the oven control - the control will default to 350°F.
- Adjust temperature setting to 170°F.

- Press the START/ENTER button on the oven control.
- Listen for "clicking" from spark igniter and "whoosh" of ignition.
  - If oven does not ignite immediately, spark igniter will only activate for a few seconds. If this happens, the oven control will turn off the gas flow to the burner, wait 10-15 seconds, and attempt re-ignition. It will make a total of 3 attempts before generating an error. The entire process should take less than 1 minute.
  - It is normal for the oven control to attempt igniting 2 or 3 times immediately after the unit is first installed due to residual air in the gas lines inside the range. If the oven ignites, but not on the first attempt, cancel the bake mode and restart, confirming that oven ignites on the first attempt.
  - Once all air has been purged from the gas lines, the oven should ignite immediately on first attempt. If oven continues to require multiple attempts to ignite, contact a qualified service provider for investigation and repairs.
- Allow BAKE mode until unit has preheated to 170°F. Confirm that display "PrE" and that preheat signals when temperature is reached.
- Press the CLEAR/OFF button to stop the bake mode.
- Press the BROIL button on the oven control.
- Press the START/ENTER button on the oven control.
- Listen for "clicking" from spark igniter and "whoosh" of ignition.
  - If broil burner does not ignite immediately, see comments on bake mode above regarding ignition sequence.
  - If broil burner flames do not carry around entire burner, this may also be an indication that air is present in the gas lines. Allowing burners to run for 1-2 minutes should purge the lines of any remaining air.
- Observe broil flame quality through oven door window.
- Press the CLEAR/OFF button to stop the broil mode.
- If anything does not operate correctly, or if broil flames appear abnormal, have the operation investigated by qualified service provider.

## Final Installation Checklist:

The installation process is complete. As a final check to confirm all steps have been completed successfully, the installer must read through the following checklist and initial each item indicating the work was performed according to these instructions:

- Installation space has been confirmed to meet the Clearances and Dimensions requirements, including that airflow is unobstructed at the front of the unit.
- Anti-tip bracket has been properly installed, and the range leveling leg has been confirmed to engage correctly with anti-tip bracket.
- Gas line has been properly connected to the range, and all connections have been checked for leaks, in accordance with all applicable codes and regulations.
- Electrical supply has been properly connected to the range, in accordance with all applicable codes and regulations.
- Conversion for LP gas and high-altitude installations has been completed, if necessary.
- Gas surface burners have been properly assembled and correct operation has been verified.
- Oven operation and oven controls have been verified to work correctly.
- The oven door and drawer have been installed properly and operate correctly. Oven door closes completely.
- All instructions, including this manual, conversion instructions, and anti-tip bracket instructions, have been left with the owner/resident, with directions to retain for future reference.
- Pilot lights for any other gas appliances (water heater, furnace, etc.) at the residence have been re-ignited.

# TROUBLE SHOOTING

Midea is committed to providing you with a quality appliance that works as expected. If you find something that is not working as anticipated, check the table below for helpful hints and advice that might save you the time and expense of calling for repair.

## Cooktop

Problem	Possible Reason
Burners do not light	If control panel display is not lit, appliance may not be receiving power - check circuit breaker or fuse has not tripped and that cord is properly plugged in.
	If control panel display is operating, check the following: <ul style="list-style-type: none"><li>• Gas shut off valve is in the ON position and the gas supply to the house is not shut off.</li><li>• Burners and burner caps are properly positioned on cooktop.</li><li>• Burner ports (openings around perimeter of burner top) are not clogged.</li><li>• The igniters are clean, dry, and sparking to the burners.</li></ul>
Unable to maintain a rolling boil or will not cook fast enough	Improper cookware - Only use pans with flat bottoms and that match the diameter of the cooktop burner selected. Adjust flame so that flame does not extend beyond edge of pot.
	Large pots and pans can lose a lot of heat from the top - cover pan with a lid to retain heat better.
Flames around burners are not even	Ensure burner cap is seated properly on burner and ports (openings around perimeter of burner top) are not clogged
Cooktop is discolored	Cooktop is not cleaned thoroughly - see section in this manual on care and cleaning of cooktop.

## Oven

Problem	Possible Reason
Strong "burning" or "oily" odor when using new oven	This is normal with a new range and will disappear after a few uses. Still, to be careful, you should double-check that all packaging has been removed from the appliance - check around door sides and inside drawer.
Clicking noise can be heard when oven is operating	The oven burner cycles on and off to maintain the oven temperature selected. When burner turns on, the electric spark ignition may be heard periodically. It is normal to spark for only a few seconds, followed by the sound of the burner igniting.
Control is dark and will not respond	If control panel display shows only "]" or "]" [, the control is in Sabbath Mode. Refer to that section for how to operate control and how to exit Sabbath Mode.
Control is on but will not respond	Check that "CONTROL LOCK" has not been activated.
	Turning power off and back on at the breaker box can usually reset the oven control and clear response issues.
Door will not close properly	Door is not installed properly. See instructions on removing and re-installing door in "Cleaning and Maintenance" section.
Drawer will not close properly	Drawer has come off of slide rails. See instructions on removing and re-installing drawer in "Cleaning and Maintenance" section.
Food is not baking evenly - top gets done faster/slower than bottom	Make sure you are using the recommended rack settings. See "Rack Positions" at the start of the "Oven Operation" section.
	Recipe may perform better at a different rack position. Try moving the food down a rack position to make the bottom darker. Try moving food up a rack position to make the top darker.

Problem	Possible Reason
Oven light is not working	<p>Oven light may be burned out. Follow instructions in "Cleaning and Maintenance"</p> <p>If display also shows "J" or "J[" then Sabbath Mode setting must be turned off.</p>
Hot air is coming from the openings at the back of the cooktop	This is normal - the oven vents out hot air from the openings at the back of the cooktop.
Smoke or steam is coming from the openings at the back of the cooktop	<p>It is normal for steam to be released from the oven vent at the back of the cooktop. If the exhaust has no smell (or smells like normal baking food), do not be alarmed.</p> <p>If the exhaust smells like burning food, check that the food is not burning and that there is no spillage or splattering in the oven that may be producing the smoke.</p> <p>If the exhaust smells like anything else is burning (plastic, wood, etc.), turn oven off and make sure smoking stops. Contact a qualified service provider for repairs.</p>
Condensation on door glass	This is normal. Condensation will evaporate as oven heats up.
"E" and a number appears in display	This is a error code. Press "CLEAR/OFF" to clear the display and stop beeping. If necessary, reset power to the oven by cycling circuit breaker off and on. If error code remains or repeats, write down error code and contact a qualified service provider for repairs.

# 2 YEAR LIMITED WARRANTY

This warranty is provided to the original purchaser at retail (the “Purchaser” or “you”) by Midea America Corp. (“Midea” or “we”), which warrants all parts of this Product, as described below. Midea warrants this Product to the Purchaser for personal, family or household use. This warranty covers performance and quality issues in materials and workmanship that appear under normal use and maintenance appearing within two years from the date of purchase. This warranty gives you specific rights, and you may also have other rights that vary from state to state.

## WARRANTY LIMITATIONS

This warranty is given only to the original purchaser at retail in either the United States or Canada and may not be transferred to any subsequent buyer. This warranty does not apply to purchasers of our products for use or resale in a business; a separate commercial warranty may protect those purchasers.

This warranty does not cover any Product failure caused by:

- a. Abuse, damage or use of the Product in violation of the Product instructions.
- b. Modification to any Product or part.
- c. Failure to maintain the Product or part as described in accordance with the Product instructions.
- d. Faulty installation or application.
- e. Use of parts or accessories not compatible with this Product.
- f. Floods, fires, winds, lightning, accidents, corrosive atmosphere, or other conditions beyond Midea’s control.
- g. Interruption in electrical service or inadequate electrical service.
- h. Replacement of fuses and replacement or resetting of circuit breakers.
- i. Frozen or broken water pipes, water damage, moisture intrusion, mold or other biological growth.
- j. The use, combination or linking of the Product to other products, processes or materials not provided by Midea.

## WARRANTY REMEDY

If any quality or performance issue covered by this warranty is discovered during the warranty period, we will, at our option, repair or replace any such Product. This warranty is limited to Product repair or replacement by an authorized Midea servicer or dealer and does not cover any shipping cost, labor cost, customs duties, inland logistics cost, or cost of service, including any diagnostics, removal, transportation, or reinstallation costs. If we ask, you must return the Product to us.

## WARRANTY DISCLAIMER; EXCLUSION OF DAMAGES

This is the only express warranty to consumers that we offer on our Products. **ANY IMPLIED WARRANTIES BY MIDEA, INCLUDING BUT NOT LIMITED TO WARRANTIES OF MERCHANTABILITY AND FITNESS FOR PARTICULAR PURPOSE, ARE LIMITED TO THE DURATION OF THIS EXPRESS WARRANTY.** Some states and provinces do not allow the exclusion of express warranties and/or limitations on how long an implied warranty lasts, so the above exclusion and/or limitation may not apply to you.

**THE REMEDY DESCRIBED ABOVE IS THE ONLY ONE THAT WE WILL PROVIDE, EITHER UNDER THIS WARRANTY OR UNDER ANY WARRANTY ARISING BY OPERATION OF LAW. WE WILL NOT BE RESPONSIBLE FOR ANY CONSEQUENTIAL OR INCIDENTAL DAMAGES ARISING FROM THE BREACH OF THIS WARRANTY OR ANY OTHER**

**WARRANTY, WHETHER EXPRESS OR IMPLIED, NEGLIGENCE OR OTHER TORT, OR ON ANY STRICT LIABILITY THEORY, INCLUDING BUT NOT LIMITED TO LOST PROFITS.**

Some states do not allow the exclusion or limitation of incidental or consequential damages, so the above exclusion may not apply to you.

**WARRANTY CLAIMS PROCESS**

For more information or to make a warranty claim, please visit:

<https://www.midea.com/us/support>

Or contact us at:

Telephone: 1-866-646-4332

Email: [customerserviceusa@midea.com](mailto:customerserviceusa@midea.com)

You must have Your bill of sale, delivery slip, or appropriate proof of purchase to submit a warranty claim. The date of purchase establishes the warranty period, should service be required.

**DISPUTE RESOLUTION**

**ARBITRATION CLAUSE. IMPORTANT. PLEASE REVIEW THIS ARBITRATION CLAUSE. IT AFFECTS YOUR LEGAL RIGHTS.**

- a. Parties: This arbitration clause (this "Arbitration Clause") affects your rights against Midea and any of its affiliates or employees or agents, successors, or assigns, all of whom together are referred to below as "we" or "us" for ease of reference.
- b. **ARBITRATION REQUIREMENT: EXCEPT AS STATED BELOW, ANY DISPUTE BETWEEN YOU AND ANY OF US SHALL BE DECIDED BY NEUTRAL, BINDING ARBITRATION RATHER THAN IN COURT OR BY JURY TRIAL.** "Dispute" will be given the broadest possible meaning allowable by law. It includes any dispute, claim, or controversy arising from or relating to your purchase of this Product, any warranty upon the Product, or the Product's condition. It also includes determination of the scope or applicability of this Arbitration Clause. The arbitration requirement applies to claims in contract and tort, pursuant to statute, or otherwise.
- c. **CLASS-ARBITRATION WAIVER: ARBITRATION IS HANDLED ON AN INDIVIDUAL BASIS. IF A DISPUTE IS ARBITRATED, YOU AND WE EXPRESSLY WAIVE ANY RIGHT TO PARTICIPATE AS A CLASS REPRESENTATIVE OR CLASS MEMBER ON ANY CLASS CLAIM YOU MAY HAVE AGAINST US OR WE AGAINST YOU, OR AS A PRIVATE ATTORNEY GENERAL OR IN ANY OTHER REPRESENTATIVE CAPACITY, TO THE MAXIMUM EXTENT PERMITTED BY LAW. YOU AND WE ALSO WAIVE ANY RIGHT TO CLASS ARBITRATION OR ANY CONSOLIDATION OF INDIVIDUAL ARBITRATIONS.**
- d. Discovery and Other Rights: Discovery and rights to appeal in arbitration are generally more limited than in a lawsuit. This applies to both you and us. Other rights that you or we would have in court may not be available in arbitration. Please read this Arbitration Clause and consult the rules of the arbitration organizations listed below for more information.
- e. **SMALL CLAIMS COURT OPTION: YOU MAY CHOOSE TO LITIGATE ANY DISPUTE BETWEEN YOU AND ANY OF US IN SMALL CLAIMS COURT, RATHER THAN IN ARBITRATION, IF THE DISPUTE MEETS ALL REQUIREMENTS TO BE HEARD IN SMALL CLAIMS COURT.**
- f. Governing Law: For residents of the United States, the procedures and effect of the arbitration will be governed by the Federal Arbitration Act (9 U.S.C. § 1 et seq.) rather than by state law concerning arbitration. For residents of Canada, the procedures and effect of the arbitration will be governed by the applicable arbitration law of the province in which you purchased your Product. The law governing your substantive warranty rights and other claims will be the law of the state or province in which you purchased your Product. Any court having jurisdiction may enter judgment on the arbitration award.



- g. Rules of the Arbitration: If the amount in controversy is less than \$250,000, the arbitration will be decided by a single arbitrator. If the amount in controversy is greater than or equal to \$250,000, the arbitration will be decided by a panel of three arbitrators. The arbitrator(s) will be chosen pursuant to the rules of the administering arbitration organization. United States residents may choose JAMS (1920 Main Street, Ste. 300, Irvine, CA 92614, [www.jamsadr.com](http://www.jamsadr.com)), or, subject to our approval, any other arbitration organization. In addition, Canadian residents may choose the ADR Institute of Canada (234 Eglinton Ave. East, Suite 405, Toronto, Ontario, M4P 1K5, [www.amic.org](http://www.amic.org)). These organizations' rules can be obtained by contacting the organization or visiting its website. If the chosen arbitration organization's rules conflict with this Arbitration Clause, the provisions of this Arbitration Clause control. The award of the arbitrator(s) shall be final and binding on all parties.
- h. Location of the Arbitration Hearing: Unless applicable law provides otherwise, the arbitration hearing for United States residents will be conducted in the federal judicial district in which you reside (in your hometown area) or, for Canadian residents, in the province in which you reside, and, if you choose, will be in-person.
- i. Costs of the Arbitration: Each party is responsible for its own attorney, expert, and other costs and fees unless applicable law requires otherwise. Notwithstanding the preceding sentence, and unless applicable law requires otherwise, if you are a consumer under the JAMS rules or the rules of another agreed upon arbitration administrator, Midea will pay or reimburse you for all reasonable fees or costs to the extent required by law or the applicable arbitration administrator's rules. Whether or not required by law or such rules, if you prevail at arbitration on any claim against Midea, Midea will reimburse you for any reasonable fees paid to the arbitration administrator in connection with the arbitration proceedings. Under no circumstances will Midea seek from you payment or reimbursement of any reasonable fees that Midea incurs in connection with the arbitration. If you are required to advance any fees or costs to JAMS or other agreed upon arbitration administrator, but you ask Midea to do so in your stead, Midea will consider and respond to your request.
- j. Survival and Enforceability of this Arbitration Clause: This Arbitration Clause shall survive the expiration or termination, or any transfer, of the warranty on your Product. If any part of this Arbitration Clause, except waivers of class-action rights, is found to be unenforceable for any reason, the remainder of this clause and the warranty shall remain enforceable. If, in a case in which class-action allegations have been made, the waiver of class-action rights under this warranty is found to be unenforceable with respect to any part of the dispute, the parts of the dispute as to which the waiver of class-action rights have been found unenforceable will be severed and will proceed in court without reference or application of this Arbitration Clause. Any remaining parts will proceed in arbitration.

## **QUEBEC RESIDENTS**

The arbitration provisions of this warranty shall not apply to residents of Quebec.

# TRADEMARKS, COPYRIGHTS AND LEGAL STATEMENT

 Midea logo, word marks, trade name, trade dress and all versions thereof are valuable assets of Midea Group and/or its affiliates (“Midea”), to which Midea owns trademarks, copyrights and other intellectual property rights, and all goodwill derived from using any part of an Midea trademark. Use of Midea trademark for commercial purposes without the prior written consent of Midea may constitute trademark infringement or unfair competition in violation of relevant laws.

This manual is created by Midea and Midea reserves all copyrights thereof. No entity or individual may use, duplicate, modify, distribute in whole or in part this manual, or bundle or sell with other products without the prior written consent of Midea.

All the described functions and instructions were up to date at the time of printing this manual. However, the actual product may vary due to improved functions and designs.

# DATA PROTECTION NOTICE

For the provision of the services agreed with the customer, we agree to comply without restriction with all stipulations of applicable data protection law, in line with agreed countries within which services to the customer will be delivered.

Generally, our data processing is to fulfil our obligation under contract with you and for product safety reasons, to safeguard your rights in connection with warranty and product registration questions. In some cases, but only if appropriate data protection is ensured, personal data might be transferred to recipients located outside of the European Economic Area.

Further information are provided on request. You can contact our Data Protection officer via **MideaDPO@midea.com**. To exercise your rights such as right to object your personal data being processed for direct marketing purposes, please contact us via **MideaDPO@midea.com**. To find further information, please follow the QR Code.



*make yourself at home*



[www.midea.com](http://www.midea.com)

© Midea 2024 all rights reserved

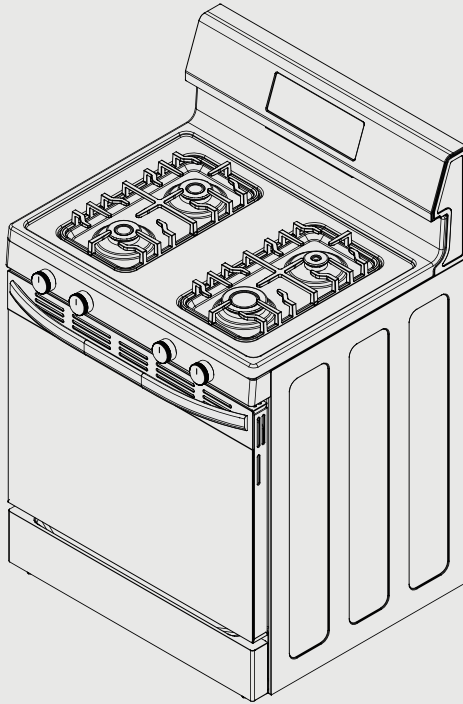

COCINA A GAS



# INSTRUCCIONES DE INSTALACIÓN

MGR30S2AST/MGR30S2AWW/MGR30S2ABB

Advertencias: Antes de utilizar este producto, lea este manual cuidadosamente y guárdelo para futuras consultas. El diseño y las especificaciones con el fin de mejorar el producto están sujetos a cambios sin previo aviso.

Consulte con su distribuidor o fabricante para obtener mayor información.

El diagrama anterior es solo para referencia. Considere la apariencia del producto real como estándar.

## **NOTA DE AGRADECIMIENTO**

¡Gracias por elegir Midea! Antes de utilizar su nuevo producto Midea, lea este manual detenidamente para asegurarse de que sabe cómo manejar las características y funciones que le ofrece su nuevo electrodoméstico de forma segura.

# CONTENIDO

<b>NOTA DE AGRADECIMIENTO</b> -----	ES-01
<b>INSTRUCCIONES DE SEGURIDAD IMPORTANTES</b> -----	ES-02
<b>INSTALACIÓN DEL PRODUCTO</b> -----	ES-11
<b>SOLUCIÓN DE PROBLEMAS</b> -----	ES-36
<b>GARANTÍA LIMITADA DE 2 AÑOS</b> -----	ES-39
<b>MARCAS COMERCIALES, DERECHOS DE AUTOR Y DECLARACIÓN LEGAL</b> -----	ES-42
<b>AVISO DE PROTECCIÓN DE DATOS</b> -----	ES-43

# INSTRUCCIONES DE SEGURIDAD IMPORTANTES

- **ADVERTENCIA:** Si la información de estas instrucciones no se sigue con precisión, puede producirse un incendio o explosión que cause daños a la propiedad, lesiones personales o la muerte.
- No almacene ni utilice gasolina u otros gases y líquidos inflamables cerca de este o cualquier otro electrodoméstico.
- **QUÉ HACER SI HUELE GAS**
  - No intente encender ningún electrodoméstico.
  - No toque ningún interruptor eléctrico.
  - No use ningún teléfono en su edificio.
  - Llame inmediatamente a su proveedor de gas desde el teléfono de un vecino. Siga las instrucciones del proveedor de suministro de gas.
  - En caso de que no pueda ponerse en contacto con el proveedor de suministro de gas, llame al departamento de bomberos.
- La instalación y el mantenimiento debe realizarlos un instalador cualificado, una agencia de mantenimiento o el proveedor de gas.

## **⚠ ADVERTENCIA**

No utilice nunca la placa de cocción de este electrodoméstico.

- El incumplimiento de esta advertencia podría resultar en peligro de incendio, explosión o quemaduras que podrían causar daños a la propiedad, lesiones personales o la muerte.
- Si se produce un incendio, manténgase alejado del electrodoméstico y llame inmediatamente a su departamento de bomberos.







**NO INTENTE EXTINGUIR UN INCENDIO DE ACEITE/  
GRASA**



## Uso previsto

Las siguientes recomendaciones de seguridad están destinadas a evitar riesgos imprevistos o daños causados por una operación insegura o incorrecta del aparato. Revise el empaque y el aparato que acaba de comprar y asegúrese de que todo esté intacto para garantizar un funcionamiento seguro. Si encuentra algún daño, póngase en contacto con su sucursal o distribuidor. Tenga en cuenta que por motivos de seguridad no se permite realizar modificaciones o alteraciones en el electrodoméstico. El uso inapropiado puede causar peligros y la pérdida de garantía.

## Explicación de los símbolos

	<b>Peligro</b> Este símbolo indica que existen peligro de vida y para la salud de las personas debido a gases extremadamente inflamables.
	<b>Advertencia de tensión eléctrica</b> Indica que existe peligro de vida y para la salud de las personas debido al voltaje.
	<b>Advertencia</b> Indica un peligro inminente con un nivel medio de riesgo que, si no se evita, puede ocasionar la muerte o lesiones graves.
	<b>Precaución</b> Indica un peligro con un bajo grado de riesgo que, si no se evita, puede ocasionar lesiones leves o moderadas.
	<b>Atención</b> Indica información importante, como daños materiales, pero no peligro.
	<b>Respete las instrucciones</b> Indica que solo un técnico especializado debe operar manipular el aparato de acuerdo con las instrucciones de funcionamiento.

¡Lea atentamente estas instrucciones de funcionamiento antes de usar o poner en marcha su aparato y guárdelas cerca del aparato o de donde lo instale para posteriores consultas!

# LEA TODAS LAS INSTRUCCIONES ANTES DE UTILIZAR EL ELECTRODOMÉSTICO.

## ⚠ ADVERTENCIA

Lea todas las instrucciones de seguridad antes de utilizar este producto. El incumplimiento de estas instrucciones puede provocar incendios, descargas eléctricas, lesiones graves o la muerte. Es responsabilidad del propietario asegurarse de que cualquier persona que utilice el electrodoméstico sepa cómo utilizarlo de forma segura.

## ⚠ ADVERTENCIA PELIGRO DE VUELCO

Un niño o un adulto puede caerse sobre la cocina y morir. Verifique que el dispositivo antivuelco se haya instalado y activado correctamente según las instrucciones de instalación. Asegúrese de que el dispositivo antivuelco vuelva a activarse cuando se mueva la cocina.

No utilice la cocina sin el dispositivo antivuelco en su lugar y acoplado. No hacerlo puede causar la muerte o quemaduras en niños o adultos. No retire las patas niveladoras. Si lo hace, evitará que la cocina quede asegurada por el dispositivo antivuelco.



Para confirmar que el soporte antivuelco está instalado correctamente, mire debajo de la cocina para confirmar que la pata de nivelación trasera está enganchada en el soporte. Si no es posible la inspección visual realice lo siguiente:

- Deslice la cocina hacia adelante
- Confirme que el soporte antivuelco esté bien sujeto al suelo o a la pared en la posición correcta según las instrucciones de instalación.
- Deslice completamente la cocina hacia atrás contra la pared para que la pierna de nivelación se enganche con el soporte antivuelco.

Si la cocina se retira del servicio, cierre bien la puerta o retírela para minimizar el riesgo de vuelco. (Consulte la sección "Puerta" en "Limpieza y mantenimiento" en este manual para obtener instrucciones sobre cómo quitar la puerta).

## **INSTRUCCIONES DE INSTALACIÓN DEL ESTADO DE MASSACHUSETTS**

Este electrodoméstico debe ser instalado por un fontanero o instalador de gas con licencia.

Se debe instalar una válvula de gas manual con mango en "T" en la línea de suministro de gas en el lugar de operación. Si se utiliza un conector de gas flexible para conectar el electrodoméstico, es conector no puede ser más largo de 3'(36", 91,4 cm).

### **▲ ADVERTENCIA**

## **INSTALACIÓN Y MANTENIMIENTO**

- Este electrodoméstico está diseñado solo para uso doméstico. No está aprobado para uso comercial, instalación al aire libre o cualquier otra aplicación no permitida específicamente por este manual.

- Asegúrese de que el electrodoméstico está correctamente instalado y conectado a tierra por un proveedor de servicios cualificado.
- El instalador deberá dejar todas las instrucciones, incluido este manual, las instrucciones de conversión y las instrucciones del soporte antivuelco, al propietario/residente, con instrucciones que deberá conservar para futuras consultas.
- No conecte el electrodoméstico si se ha dañado o si no funciona adecuadamente. Póngase en contacto con un proveedor de servicios cualificado para las reparaciones.
- No repare ni reemplace ninguna pieza del electrodoméstico a menos que se recomiende específicamente en el manual. Todos los demás servicios deben remitirse a un proveedor de servicios calificado.
- No utilice limpiadores de hornos. No se debe usar ningún limpiador de horno comercial o revestimiento protector de horno de ningún tipo con ninguna parte de este electrodoméstico.
- Este electrodoméstico no debe instalarse con un sistema de ventilación que sople aire hacia abajo hacia el electrodoméstico. Este tipo de sistema de ventilación puede causar problemas de ignición y combustión con el electrodoméstico de cocción a gas, lo que puede provocar lesiones personales o un funcionamiento involuntario.
- La instalación debe cumplir con los códigos locales o, en ausencia de códigos locales, con el Código Nacional de Gas Combustible, ANSI Z223.1/NFPA 54 o, en Canadá, el Código de Instalación de Gas Natural y Propano, CSA B149.1.

- Este electrodoméstico requiere conexión a una fuente eléctrica a tierra de 3 clavijas, 120 VAC, 60 Hz. Cuando esté instalado, el electrodoméstico debe estar conectado a tierra eléctricamente de acuerdo con los códigos locales o, en ausencia de códigos locales, con el Código Eléctrico Nacional, NFPA 70 o el Código Eléctrico Canadiense, CSA C22.1-02.
- Se debe instalar una válvula manual en un lugar accesible en la tubería de gas externa al electrodoméstico con el fin de encender o apagar el gas del mismo.
- Cualquier abertura en la pared detrás del electrodoméstico y en el piso debajo del electrodoméstico debe estar sellada.

## **⚠ ADVERTENCIA**

### **SEGURIDAD CON EL GAS**

- El técnico debe indicar al residente/propietario dónde se encuentra la válvula de cierre de gas.

## **⚠ ADVERTENCIA**

NUNCA cubra las ranuras, agujeros o pasajes en la parte inferior del horno ni cubra una rejilla entera con materiales como papel de aluminio. Si lo hace, se bloqueará el flujo de aire del horno y puede causar intoxicación por monóxido de carbono.

- Este electrodoméstico se envía de fábrica preparado para su uso con gas natural. Puede convertirse para usar con LP (propano). El número de LP Kits es 12971100A90162. La conversión debe ser realizada por un técnico cualificado de acuerdo con las instrucciones de instalación y los códigos locales. La agencia que realiza este trabajo asume la responsabilidad de la conversión.

- El electrodoméstico y su válvula de cierre individual deben desconectarse del sistema de tuberías de suministro de gas durante cualquier prueba de presión de dicho sistema a presiones de prueba superiores a 1/2 psi (3.5 kPa).
- El electrodoméstico debe aislarse del sistema de tuberías de suministro de gas cerrando su válvula de cierre manual individual durante cualquier prueba de presión del sistema de tuberías de suministro de gas a presiones de prueba iguales o inferiores a 3,5 kPa (1/2 psi).
- Las pruebas de fugas del electrodoméstico se realizarán siguiendo las instrucciones del fabricante.

## **▲ ADVERTENCIA**

### **USO GENERAL**

- No almacene materiales inflamables o artículos sensibles a la temperatura dentro del horno, en el cajón de almacenamiento o en la parte superior o cerca de la placa de cocción del electrodoméstico, incluidos papel, plástico, agarraderas de ollas, sábanas, revestimientos de paredes, cortinas, paños o productos químicos de limpieza.
- No permita que nadie se suba, se pare, se incline, se siente o se cuelgue de cualquier parte de un electrodoméstico, especialmente de una puerta o cajón.
- Este electrodoméstico no ha sido evaluado para su uso con ningún sistema posventa de terceros. No intente utilizar este electrodoméstico con un anillo de wok o cualquier otro dispositivo posventa que pueda bloquear el aire del quemador o causar un incendio o riesgo de monóxido de carbono.

## **⚠ ADVERTENCIA**

### **PELIGRO DE LA PLACA DE COCCIÓN**

- No use papel de aluminio para revestir o cubrir las rejillas o cualquier otra parte de la placa de cocción. Si lo hace, puede provocar intoxicación por monóxido de carbono, sobrecalentamiento de las superficies de la placa de cocción o incendio.
- En el caso de que la ropa personal o el cabello se incendien, tírese al suelo y ruede inmediatamente para extinguir las llamas.
- No intente levantar la placa de cocción. Si lo hace, puede dañar el tubo de gas de los quemadores de la superficie, lo que provocará una fuga de gas y el riesgo de incendio.

## **⚠ ADVERTENCIA**

### **PELIGROS DEL HORNO**

- Nunca coloque nada (papel de aluminio, alfombra antiderrame, piedra para hornear, utensilios de cocina, etc.) en la parte inferior de la cavidad del horno. Estos artículos pueden atrapar el calor o derretirse, lo que puede dañar al electrodoméstico y provocar descargas eléctricas, humo o incendios. No obstruya las rejillas de ventilación del horno ni ninguna otra ranura o abertura de la unidad.

**LEA Y GUARDE ESTAS  
INSTRUCCIONES PARA  
FUTURAS CONSULTAS**

# INSTALACIÓN DEL PRODUCTO

## Antes de comenzar la instalación

### Piezas incluidas con el producto

Con el producto se incluyen los siguientes componentes y accesorios del horno. Cuando el producto se desembale por primera vez, verifique que todos estos componentes estén presentes.

Si falta algo, revise cuidadosamente los materiales de embalaje en busca de artículos faltantes.

Si no se pueden localizar los artículos, comuníquese con el servicio de atención al cliente de Midea al **1-866-646-4332** o visite **midea.com/us/support** para obtener ayuda.

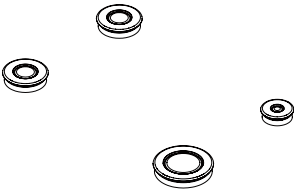

Tapas para quemadores exteriores (4)

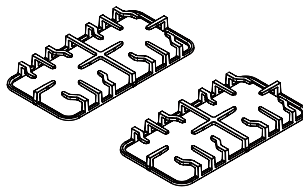

Rejillas para quemadores exteriores (2)

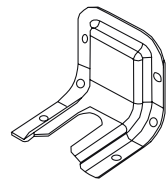

Kit de soporte antivuelco

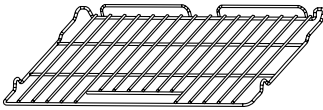

Estante de metal



Manual del usuario



Kit de conversión LP

### Materiales necesarios:

La conexión de la red de gas y la estructura de la casa en cada vivienda pueden ser diferentes, por lo que las piezas específicas necesarias para la conexión a la casa no se incluyen con el producto. Las piezas identificadas a continuación son o pueden ser necesarias para completar la instalación. Para las conexiones de suministro de gas, utilice siempre tuberías de suministro y adaptadores nuevos; nunca utilice una pieza antigua para las conexiones de una nueva cocina.

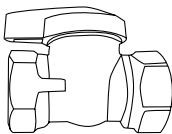

Válvula de cierre de la tubería de gas

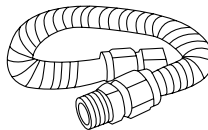

Nueva línea flexible de suministro de gas  
3/4" o 1/2" NPTx 1/2" ID

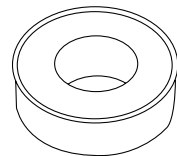

Cinta de teflón o compuesto para juntas aprobado para gas



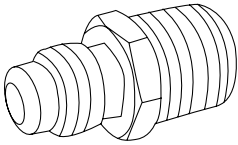

Nuevo adaptador de unión abocardado 3/4" o 1/2" NPTx 1/2" D

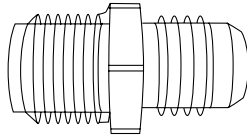

Nuevo adaptador de unión abocardado 1/2" NPT x 1/2" ID



Detector de fugas líquido o solución de agua jabonosa

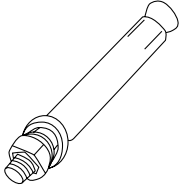

Anclaje de manga de diámetro exterior de 5/16" (con perno de 1/4")  
2 piezas (solo para pisos de concreto)

### Herramientas necesarias:

Para completar la instalación, tenga las siguientes herramientas disponibles:

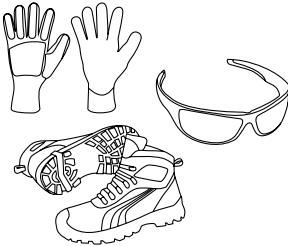

Guantes resistentes a cortes, gafas o anteojos de seguridad y zapatos con punta de acero (para su seguridad y protección)

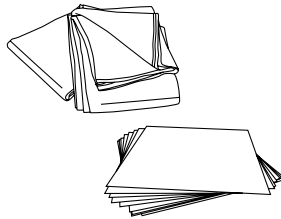

Tela o cartón (opcional, para proteger el suelo)

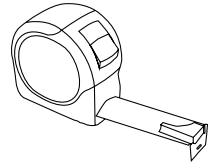

Cinta métrica (para confirmar el espacio de instalación)

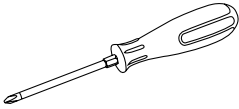

Destornillador Phillips (para acceder a las cubiertas que se pueden reparar)

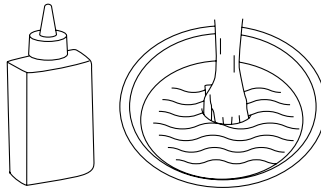

Detector de fugas líquido o solución de agua jabonosa (para pruebas de fugas de gas)

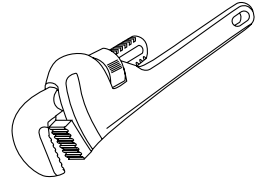

Llave de punta (para conexiones de gas)



Llave de boca o ajustable (para conexiones de gas y conversión de gas)

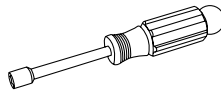

Atornillador de tuercas (para conversión de gas y instalación del soporte antivuelco)

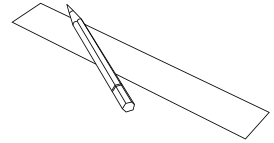

Lápiz y regla (para la instalación del soporte antivuelco)

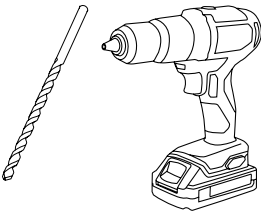

Taladro y broca de 1/8" (para instalación de soporte antivuelco)

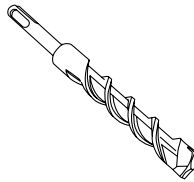

Broca para mampostería (para instalación de soportes antivuelco, solo en pisos de hormigón)

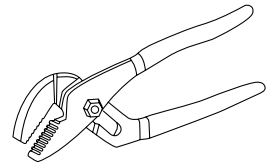

Pinza de ranura ajustable o de cuello de cisne (para nivelar el producto) (para nivelación del producto)

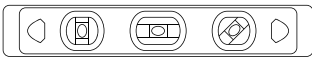

Nivel (para nivelación del producto)

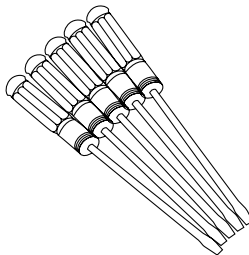

Destornillador de punta pequeña (para ajustar el fuego del quemador exterior)

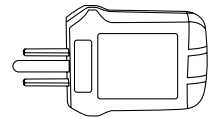

Comprobador de tomas de corriente de 120 VAC (para comprobar la conexión a tierra del suministro eléctrico)

## Retire el electrodoméstico antiguo

### ADVERTENCIA

#### PELIGRO DE INCENDIO, EXPLOSIÓN

- La instalación y el mantenimiento deben ser realizados por un instalador profesional, una agencia de mantenimiento o el proveedor de suministro de gas.
- Si la información de estas instrucciones no se sigue con precisión, puede producirse un incendio o explosión que cause daños a la propiedad, lesiones personales o la muerte.
- SI HUELE A GAS:
  - No intente encender ningún electrodoméstico.
  - No toque ningún interruptor eléctrico.
  - No use ningún teléfono en su edificio.
  - Llame inmediatamente a su proveedor de gas desde el teléfono de un vecino. Siga las instrucciones del proveedor de suministro de gas.
  - En caso de que no pueda ponerse en contacto con el proveedor de suministro de gas, llame al departamento de bomberos.

### PRECAUCIÓN

#### LACERACIÓN, OBJETO EXTRAÑO, PELIGRO DE APLASTAMIENTO

- Al instalar, mover o reparar cualquier electrodoméstico, use el equipo de protección adecuado, incluidos guantes resistentes a cortes, zapatos con punta de acero y gafas de seguridad.

Si la nueva cocina reemplaza una instalación existente, primero retire el electrodoméstico antiguo.

Instrucciones:

- Cierre la válvula principal de suministro de gas a la residencia antes de desconectar la cocina antigua y déjela cerrada hasta que se haya completado la nueva conexión.
- Mueva el electrodoméstico para acceder a las conexiones de gas y eléctricas.
- Desconecte las conexiones de gas y eléctricas y aleje el electrodoméstico del espacio de instalación.

## Requisitos del suministro de gas

### ADVERTENCIA

#### PELIGRO DE INCENDIO, EXPLOSIÓN

- La instalación debe cumplir con los códigos locales o, en ausencia de códigos locales, con el Código Nacional de Gas Combustible, ANSI Z223.1/NFPA 54 o, en Canadá, el Código de Instalación de Gas Natural y Propano, CSA B149.1

Este producto está equipado con un regulador de presión de gas que opera a una presión de colector de 5" de columna de agua para operación con gas natural o 10" de columna de agua cuando se convierte para operación con LP (propano).

Asegúrese de que está suministrando a su cocina el tipo de gas para el que está configurada. Esta cocina se puede utilizar con gas natural o gas LP. Cuando utilice esta cocina con gas LP, la conversión debe realizarla un instalador de gas LP cualificado antes de intentar utilizar la cocina.

Para un correcto funcionamiento, la presión del gas natural suministrado al regulador debe estar entre 5" y 13" de columna de agua. Para el gas LP, la presión suministrada al regulador debe estar entre 10" y 13" de columna de agua.

Póngase en contacto con el proveedor de gas local si no está seguro de la presión de entrada.

Al verificar el correcto funcionamiento del regulador, la presión de entrada debe ser de al menos 6" de columna de agua para GN o 11" de columna de agua para LP.

El regulador de presión ubicado en la entrada de la cocina debe permanecer en la línea de suministro independientemente del tipo de gas que se esté utilizando. El conector metálico flexible utilizado para conectar la cocina a la línea de suministro de gas debe tener un diámetro interior de 5/8" y una longitud máxima de 5 pies. En Canadá, los conectores flexibles deben ser conectores metálicos de pared simple de menos de 6 pies de longitud.

## Requisitos del suministro de agua

### ADVERTENCIA

#### Peligro de descarga eléctrica

- La instalación debe estar conectada a tierra eléctricamente de acuerdo con los códigos locales o, en ausencia de códigos locales, según el Código Eléctrico Nacional, NFPA 70 o el Código Eléctrico Canadiense, CSA C22.1-02.

El cable de alimentación de este producto está equipado con un enchufe de 3 clavijas (conexión a tierra) que se acopla a un enchufe de pared estándar de 3 clavijas con conexión a tierra para minimizar la posibilidad de riesgo de descarga eléctrica de este electrodoméstico.

El enchufe de pared debe conectarse a un circuito dedicado con conexión a tierra adecuada que proporcione alimentación de 120 VAC/60 Hz y esté protegido por un disyuntor de 15 ó 20 amperios o un fusible de fusión lenta.

Cuando se encuentre un enchufe de pared de dos clavijas estándar, comuníquese con un electricista calificado para que lo reemplace con un enchufe de pared de tres clavijas debidamente conectado a tierra. No utilice un enchufe adaptador.

**BAJO NINGUNA CIRCUNSTANCIA CORTE O RETIRE LA TERCERA CLAVIJA (TIERRA) DEL CABLE DE ALIMENTACIÓN.**

Con respecto a los puntos de venta de GFCI: No se requieren ni recomiendan interruptores de circuito sin conexión a tierra (GFCI, por sus siglas en inglés) para los enchufes de cocina a gas. Los GFCI son dispositivos que detectan fugas de corriente en un circuito y desconectan automáticamente la alimentación cuando se detecta un nivel de fuga umbral. Estos dispositivos deben ser reiniciados manualmente por el consumidor. El Código Eléctrico Nacional solo exige el uso de GFCI en enchufes de cocina instalados para dar servicio a las superficies de la encimera. El rendimiento de la cocina no se verá afectado si se utiliza en un circuito con protección GFCI, pero el reinicio ocasional del circuito puede resultar molesto.

## **Distancias y dimensiones:**

### **▲ IMPORTANTE**

#### **PARA EVITAR DAÑOS EN LOS GABINETES**

- Esta cocina ha sido diseñada para cumplir con la temperatura máxima permitida para gabinetes de madera de 194 ° F (90 ° C). Asegúrese de que los revestimientos de pared, encimeras, gabinetes y cualquier otro material en contacto con la cocina estén clasificados para un mínimo de 194°F (90°C).

Antes de iniciar el proceso de instalación, confirme que el espacio de instalación cumpla con las siguientes dimensiones y distancias. No ubique la cocina donde pueda estar sujeto a corrientes de aire fuertes; selle cualquier abertura en la pared, el piso o los gabinetes en el espacio de instalación. Proporcione distancias adecuadas entre la cocina y las superficies combustibles adyacentes. Estas dimensiones deben cumplirse para un uso seguro de la cocina. Las dimensiones dadas proporcionan una distancia mínima. La superficie de contacto debe ser sólida y nivelada.

La distancia mínima es de 0" para la parte trasera de la cocina. Siga todos los requisitos de dimensión para evitar daños a la propiedad, riesgo potencial de incendio y cortes incorrectos en la encimera y el gabinete.

Las superficies de la encimera inmediatamente alrededor del espacio de instalación deben ser planas y niveladas para una instalación adecuada.

Este electrodoméstico no debe instalarse con un sistema de ventilación que dirija el aire hacia abajo, hacia la cocina. Este tipo de sistema de ventilación puede causar problemas de ignición y combustión con el electrodoméstico de cocción a gas, lo que puede provocar lesiones personales o un funcionamiento involuntario.

Cuando el revestimiento del piso (pisos de madera dura, baldosas, alfombras, etc.) termina en la parte delantera de la cocina, el área en la que se instalará la cocina debe construirse con madera contrachapada al mismo nivel o más alto que el revestimiento del piso. Esto permitirá que la cocina se mueva para su limpieza y mantenimiento, así como para proporcionar un flujo de aire adecuado a la cocina.

Asegurar que el material de revestimiento del suelo pueda resistir temperaturas de al menos 167°F (75°C). Asegurar que los revestimientos de pared, las encimeras, los gabinetes y cualquier otro material en contacto con la cocina puedan resistir el calor generado por la cocina hasta 194°F (90°C)

Distancia lateral por encima de la superficie de cocción a la pared

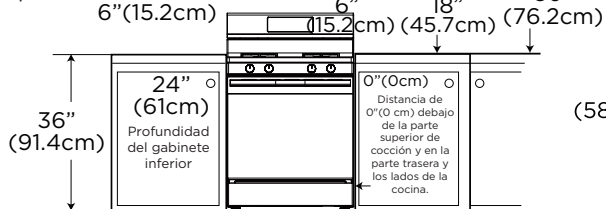

13" (33cm)

Profundidad del gabinete superior

23" (58.9cm)

0" (0cm)

## RECORTE INDEPENDIENTE

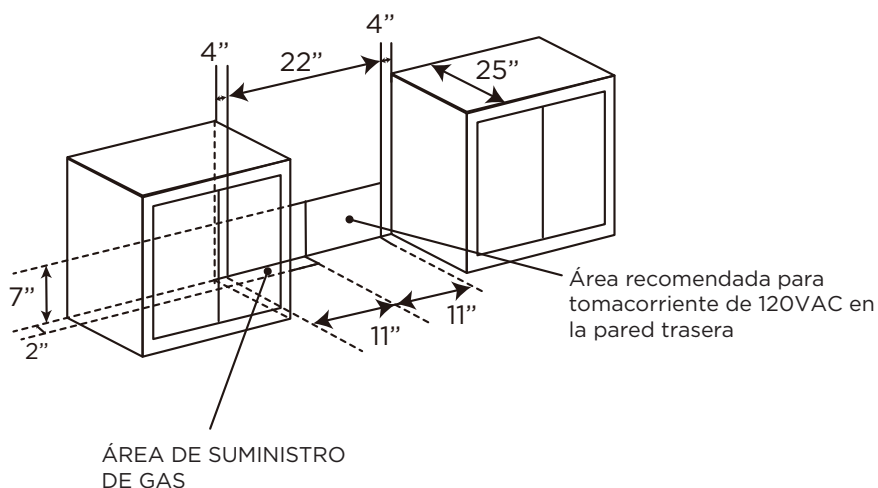

### Especificaciones del producto

<b>Modelo</b>	MGR30S2AST/MGR30S2AWW/MGR30S2ABB
Descripción	Horno de gas independiente
Requisitos Eléctricos	120VAC, 60Hz
Dimensiones exteriores	46 <sup>1</sup> / <sub>4</sub> H x 29 <sup>7</sup> / <sub>8</sub> W x 26 <sup>15</sup> / <sub>16</sub> D
Altura a la superficie de cocción	en 36" (91,4 cm)
Peso neto	82.3kg (181.4 lbs)
Capacidad del horno	6.1 pies cúbicos
Clasificaciones de potencia	Consulte la etiqueta de la placa de características

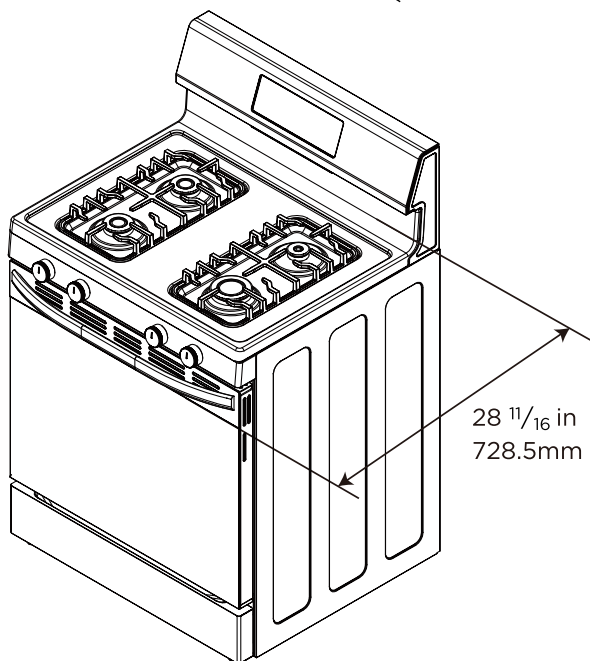
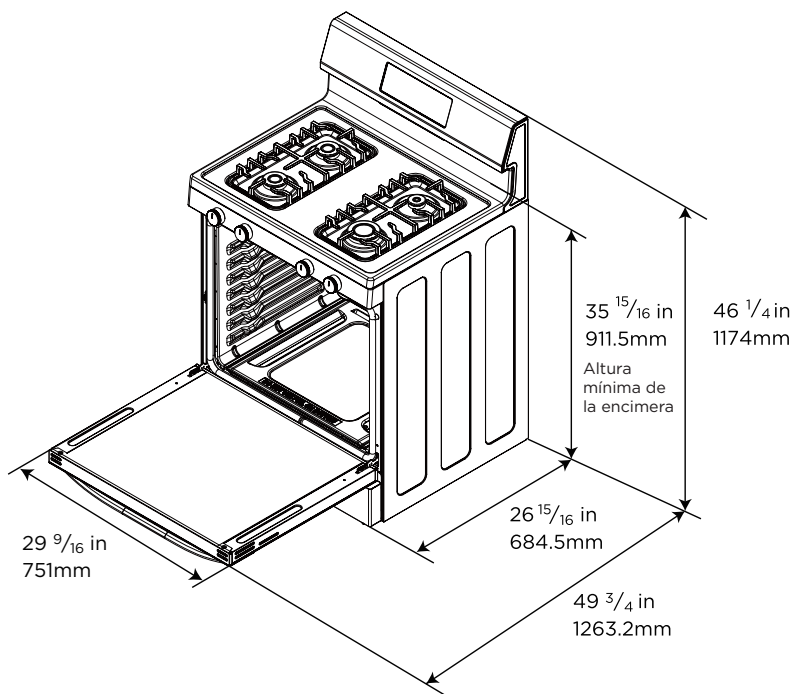



## Descripción general de la cocina

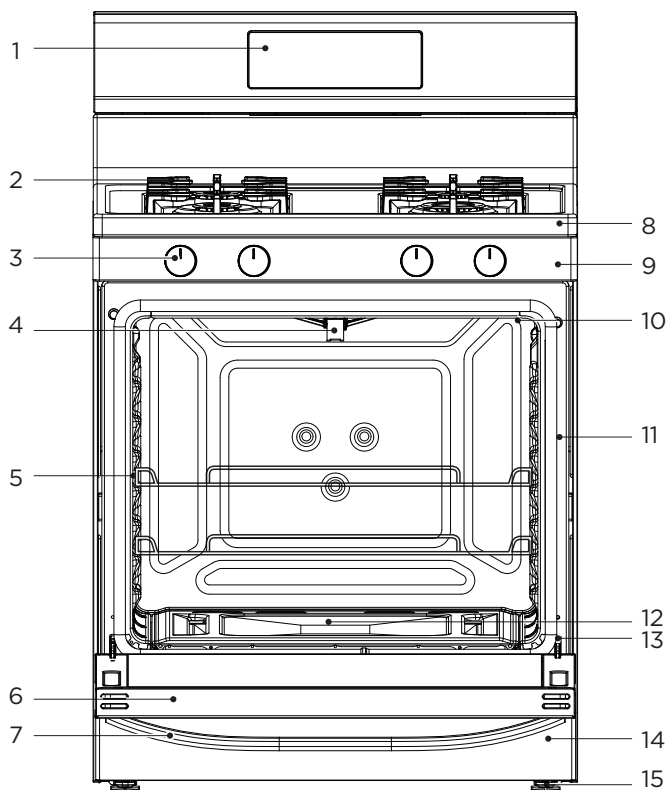

- |   |                         |   |
|---|-------------------------|---|
| 1. Control del horno                          | 6. Puerta               | 11. Burletes de la puerta                     |
| 2. Rejilla                                    | 7. Manijas de la puerta | 12. Parte inferior del horno                  |
| 3. Perillas de control de la placa de cocción | 8. Quemadores           | 13. Bisagra de la puerta (ambos lados)        |
| 4. Quemador para asar                         | 9. Panel de control     | 14. Cajón de almacenamiento                   |
| 5. Posiciones de la rejilla                   | 10. Luz del Horno       | 15. Patas niveladoras (delanteras y traseras) |

## Ubicación de la etiqueta de la placa de características

La etiqueta de la placa de características contiene información de certificación, clasificación e identificación del electrodoméstico. El modelo y el número de serie de la etiqueta de la placa de características son necesarios para registrar el producto, pedir piezas de repuesto o ponerse en contacto con el servicio de atención al cliente. La etiqueta de la placa de características se encuentra dentro del cajón de almacenamiento en el panel lateral izquierdo o derecho.

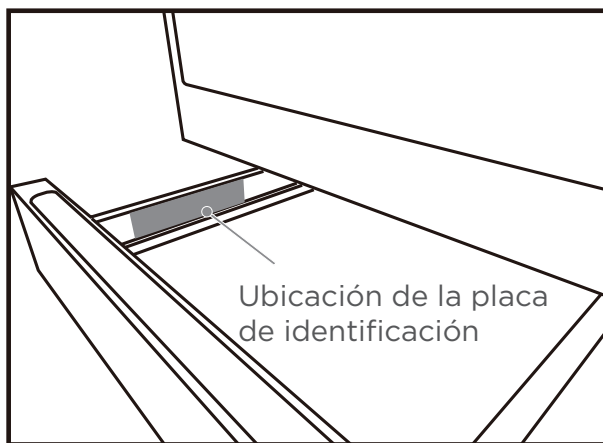

## procedimiento de instalación

### Extracción del embalaje:

#### **⚠ ADVERTENCIA**

#### **PARA EVITAR DAÑAR EL ELECTRODOMÉSTICO**

- Si no retira los materiales de embalaje, el electrodoméstico podría dañarse.

Retire toda la cinta y los materiales de embalaje. Compruebe si hay película en las piezas de acero inoxidable, almohadillas/espaciadores en y alrededor de la puerta y la cara del horno, cartón y plástico en y alrededor de los bastidores, dentro del cajón de almacenamiento, etc. No use instrumentos afilados, alcohol, líquidos inflamables o limpiadores abrasivos para quitar la cinta o el pegamento. Estos productos pueden dañar la superficie de su cocina.

Haga un inventario de todas las piezas sueltas en la lista "Piezas suministradas".

Compruebe si hay daños en el envío y/o piezas faltantes. Cualquier daño y/o piezas faltantes deben ser reportados a su minorista local.

Para reducir el peso de la cocina mientras se mueve, ajusta e instala, deje las rejillas de la placa de cocción, los quemadores de la placa de cocción, las rejillas del horno y cualquier otro accesorio a un lado hasta que estén listos para instalarse más adelante en estas instrucciones.

## Desmontaje y reinstalación de puertas

### **⚠ ADVERTENCIA**

#### **PELIGRO DE INCENDIO**

- Si se retira la puerta, confirme que la puerta funciona correctamente y que se sella correctamente cuando se vuelve a instalar. Si el burlete de la puerta no se sella por completo, el calor que se escapa por las puertas podría incendiar los gabinetes.

Durante la instalación, el mantenimiento, la conversión de gas y la nivelación, puede ser más fácil realizar el trabajo necesario si se retira la puerta del horno. Esto hace que el electrodoméstico sea más ligero y que el acceso a la cavidad del horno sea más fácil. Siga estas instrucciones a continuación para retirar y volver a instalar la puerta.

La puerta se puede quitar para facilitar la limpieza, el mantenimiento o la instalación:

1. Abrir la puerta por completo
2. En cada bisagra de la puerta, baje el mecanismo de bloqueo para que se enganche con la puerta cuando se gire la puerta para cerrarla.
3. Una vez que ambos mecanismos de bloqueo estén activados, continúe girando la puerta hasta que se encuentre a ~2-3 pulgadas de estar completamente cerrada.
4. Agarre la puerta firmemente por los lados y levante la puerta hacia arriba y hacia afuera de la cara del horno. No levante la puerta por la manija de la puerta para reducir el riesgo de que se rompa el vidrio de la puerta

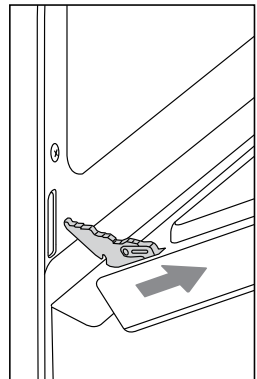
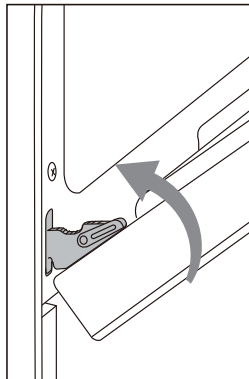
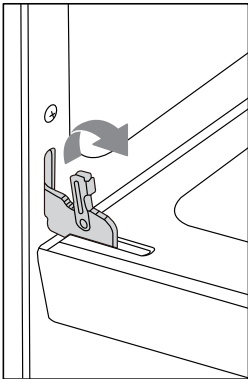

Reinstalación de la puerta:

1. Sosteniendo la puerta por los lados, alinee la puerta para que las bisagras vuelvan a deslizarse en las aberturas.
2. Gire la puerta hasta que se encuentre a ~2-3 pulgadas de estar completamente cerrada, permita que la puerta caiga en las muescas de las bisagras.
3. Gire la puerta hacia afuera hasta que esté completamente abierta.
4. Voltee el mecanismo de bloqueo de la bisagra hacia arriba y lejos de la puerta.
5. Compruebe la correcta apertura y el cierre de la puerta.
6. Si la puerta no funciona correctamente, vuelva a activar los mecanismos de bloqueo, retire la puerta y vuelva a intentar la instalación.

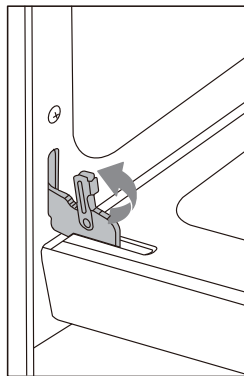
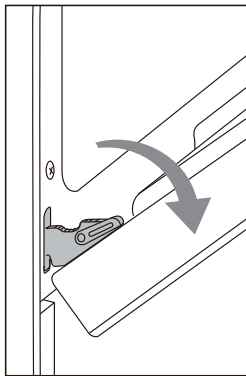
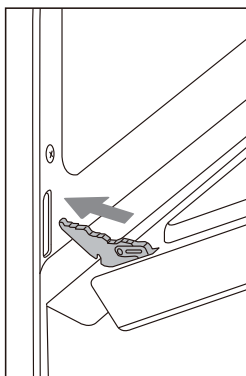

### Extracción y reinstalación del cajón

Durante la instalación, el mantenimiento y la nivelación, puede ser más fácil realizar el trabajo necesario si se retira el cajón. Esto hace que el electrodoméstico sea más ligero y se mejora la visibilidad del soporte antivuelco.

Siga estas instrucciones a continuación para retirar y volver a instalar el cajón.

Para retirar el cajón, extienda completamente el cajón hasta que no se pueda extraer y levante el panel del cajón, luego saque el cajón.

Para volver a instalar el cajón, alinee los rieles del cajón con las correderas de la cocina y empuje el cajón hacia adentro. Abra y cierre el cajón para asegurarse de que los rieles deslizantes funcionen correctamente.

Riel

El soporte de plástico en la caja del cajón

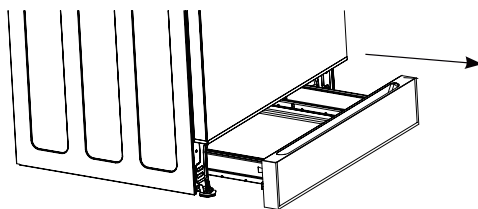
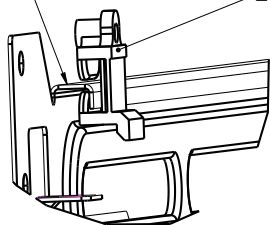

## Conversión de gas LP (opcional):

### ADVERTENCIA

#### ADVERTENCIA DE PELIGRO DE INCENDIO

- Si no se adapta correctamente la cocina al tipo de combustible utilizado en el lugar de instalación, puede aumentar el riesgo de incendio, lesiones por quemaduras y daños materiales. La conversión debe ser realizada por un técnico de servicio calificado de acuerdo con las instrucciones del fabricante y todos los códigos y requisitos locales. La agencia que realiza este trabajo asume la responsabilidad de la conversión.

Todas las cocinas Midea están diseñadas para funcionar con gas natural o gas LP/propano. Las unidades se envían de fábrica configuradas para utilizar gas natural. Las unidades se deben convertir para poder funcionar con LP/propano. El kit de conversión se proporciona con cada cocina, las piezas de servicio adicionales están disponibles para su compra contactando con el servicio de atención al cliente de Midea al **1-866-646-4332** o visitando **midea.com/us/support**.

La conversión a LP requiere que se cambien todos los orificios de los quemadores de la placa de cocción y del horno. Los orificios del quemador no se pueden ajustar; no intente ajustar los orificios para completar la conversión. Además, el regulador de presión de gas también debe configurarse para LP. Siga las instrucciones detalladas que se incluyen con el kit de conversión. Guarde los orificios retirados del electrodoméstico para su uso futuro. Todos los orificios sustituidos deben quedar en poder del consumidor, junto con las instrucciones de conversión.

## Conversión a gran altitud (opcional)

### ADVERTENCIA

#### PELIGRO DE MONÓXIDO DE CARBONO

- La reducción de la presión del aire y de la disponibilidad de oxígeno a grandes altitudes puede afectar a la correcta combustión del quemador. Si no se convierte correctamente la cocina para instalaciones a gran altitud, puede aumentar el riesgo de monóxido de carbono. La conversión debe ser realizada por un técnico de servicio calificado de acuerdo con las instrucciones del fabricante y todos los códigos y requisitos locales. La agencia que realiza este trabajo asume la responsabilidad de la conversión.

Las unidades deben convertirse para un funcionamiento adecuado a elevaciones superiores a 6.000 pies. Los kits de conversión se proporcionarán de forma gratuita poniéndose en contacto con el servicio de atención al cliente de Midea al **1-866-646-4332** o visitando **midea.com/us/support**.

Siga las instrucciones detalladas que se incluyen con el kit de conversión. El regulador debe ajustarse según el tipo de combustible que se utilice en el lugar de instalación. (Consulte "Convertir a gas LP" para obtener información sobre los ajustes del tipo de combustible). Guarde los orificios retirados del electrodoméstico para su uso futuro. Todos los orificios sustituidos deben quedar en poder del consumidor, junto con las instrucciones de conversión.

## Requisitos de entrada del quemador

Los valores nominales de entrada indicados en la placa de características del modelo/serie son para elevaciones de hasta 2.000 pies (609,6 m ).

Para elevaciones superiores a 2.000 pies (609,6 m), los valores nominales se reducen en un 4% por cada 1.000 pies (304,8 m) sobre el nivel del mar (no aplicable para Canadá).

## Instalación del soporte antivuelco

### ADVERTENCIA

#### PELIGRO DE VUELCO

- Un niño o un adulto puede caerse sobre la cocina y morir. Verifique que el dispositivo antivuelco se haya instalado y activado correctamente según las instrucciones de instalación. Asegúrese de que el dispositivo antivuelco vuelva a activarse cuando se mueva la cocina.
- No utilice la cocina sin el dispositivo antivuelco en su lugar y acoplado. No hacerlo puede causar la muerte o quemaduras en niños o adultos. No retire las patas niveladoras. Si lo hace, evitará que la cocina quede asegurada por el dispositivo antivuelco.

Para reducir el riesgo de vuelco de la cocina, esta debe asegurarse al suelo mediante el soporte antivuelco instalado correctamente y los tornillos embalados con la cocina. Si no se instala el soporte antivuelco, la cocina se volcará si se coloca un peso excesivo sobre una puerta abierta o si un niño se sube a ella. Las lesiones graves pueden causarse por líquidos calientes derramados o a la propia cocina.

El kit antivuelco se proporciona con la cocina. Si falta el soporte antivuelco, está dañado o necesita ser reemplazado, se proporcionará un kit de reemplazo de forma gratuita comunicándose con el servicio de atención al cliente de Midea al **1-866-646-4332** o visitando **midea.com/us/support**.

Si la cocina se mueve a una ubicación diferente, los soportes antivuelco también deben moverse e instalarse con ella. Si se retira la cocina para mantenimiento, asegure la puerta cerrada o retírela para minimizar el riesgo de vuelco.

(Consulte la sección "Desmontaje y reinstalación de la puerta" en este manual o en "Limpieza y mantenimiento" en el Manual del usuario para obtener instrucciones sobre cómo quitar la puerta).

#### Instrucciones:

- Usando la plantilla provista con el kit antivuelco, localice la ubicación preferida para la instalación del soporte antivuelco y marque la ubicación de los orificios de los tornillos. El soporte se puede instalar en la esquina posterior izquierda o posterior derecha del espacio de instalación. Solo es necesario instalar un soporte antivuelco.

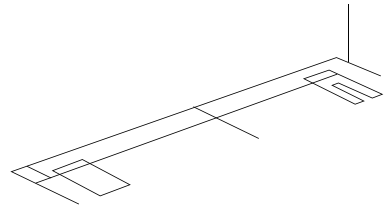
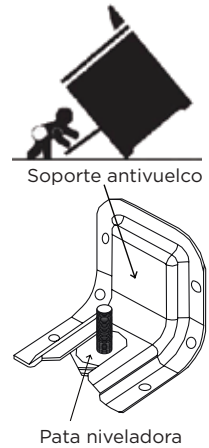

- Fije el soporte antivuelco al suelo o a la pared.
  - Instalación de construcción de madera:
 

Realice un orificio piloto de 1/8" donde se colocarán los tornillos. Si el soporte se va a montar en la pared, taladre el orificio piloto en un ángulo aproximado de 20° hacia abajo. El tornillo debe entrar en la madera.
  - Instalación en construcción de mampostería:
 

Debido a la variedad de materiales de mampostería que puede haber en el lugar de instalación, no se suministran herrajes para fijar el soporte antivuelco a la mampostería. Si el soporte se va a montar en pisos de mampostería o cerámica, coloque el soporte antivuelco utilizando dos anclajes de manga de diámetro exterior de 5/16" (con perno de 1/4", ya sea cabeza de perno hexagonal o cabeza de tuerca hexagonal) clasificados para una tensión mínima de 300lb para el material de mampostería presente en el sitio de instalación.

#### SOPORTE DE FIJACIÓN (SÓLO MONTAJE EN EL SUELO)

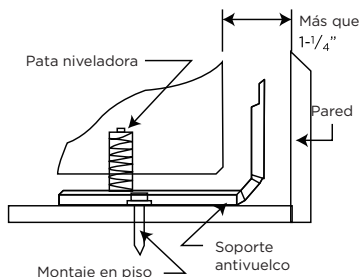

### Conexión del suministro de gas

#### ⚠ ADVERTENCIA

#### PELIGRO DE INCENDIO, EXPLOSIÓN

- La instalación y el mantenimiento deben ser realizados por un instalador profesional, una agencia de mantenimiento o el proveedor de suministro de gas.
- La instalación debe cumplir con los códigos locales o, en ausencia de códigos locales, con el Código Nacional de Gas Combustible, ANSI Z223.1/NFPA 54 o, en Canadá, el Código de Instalación de Gas Natural y Propano, CSA B149.1.
- No apriete demasiado la conexión al regulador. El regulador está fundido a presión. El apriete excesivo puede agrietar el regulador y provocar una fuga de gas y un posible incendio o explosión.
- No utilice una llama para verificar si hay fugas.
- La agencia que realiza este trabajo asume la responsabilidad de la calidad del trabajo realizado, lo que incluye la comprobación de fugas y la garantía de que la instalación cumple los requisitos del código.

#### Instrucciones:

- Si aún no lo ha hecho, cierre la válvula principal de suministro de gas antes de desconectar la cocina antigua y déjela cerrada hasta que haya terminado la nueva conexión.
- Debido a que la cocina debe retirarse del espacio de instalación para permitir el acceso a las conexiones del regulador de gas, y debido a que las tuberías rígidas restringen el movimiento de la cocina, la cocina solo puede instalarse utilizando un conector metálico flexible para electrodomésticos certificado por CSA International. Póngase en contacto con el servicio de atención al cliente de Midea si los códigos locales exigen una conexión de tubería rígida. Nunca utilice un conector antiguo al instalar una nueva cocina.
- Para evitar fugas de gas, aplique compuesto para juntas de tuberías o envuelva cinta para roscas de tuberías con teflón en todas las roscas macho (externas) de las tuberías.

- Instale una válvula de cierre manual de la tubería de gas en un lugar de fácil acceso fuera de la cocina. Instruya al residente/ propietario/usuario sobre la ubicación y el funcionamiento de la válvula de cierre.
- 1/2" NPT rosca interna en la entrada del regulador utilizando no más de 15 pies-libras de torque. Utilice una llave de seguridad en el racor del regulador para evitar daños. No apriete demasiado la conexión. El regulador está fundido a presión. El apriete excesivo puede agrietar el regulador y provocar una fuga de gas y un posible incendio o explosión.
- Instale el adaptador de unión abocardado macho de 1/2 " o 3/4" en la rosca interna NPT de la válvula de cierre manual utilizando un par de apriete de no más de 15 pies-libras, teniendo cuidado de hacer retroceder la válvula de cierre para evitar que gire.

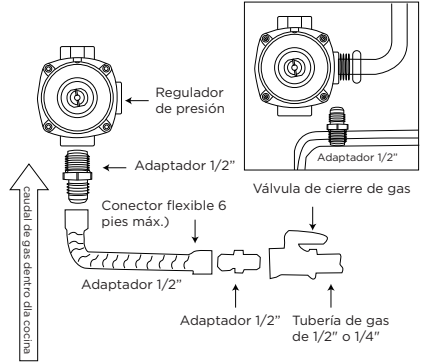

- Conecte el conector metálico flexible del electrodoméstico al adaptador de la cocina.
- Rango de posición para permitir la conexión en la válvula de cierre.
- Conecte el conector metálico flexible del electrodoméstico a la válvula de cierre.
- Cuando se hayan realizado todas las conexiones, deje la cocina fuera del espacio de instalación. Asegúrese de que la válvula de cierre está abierta y que todos los controles de la cocina están en la posición de apagado.
- Abra la válvula principal de suministro de gas y utilice un detector de fugas líquido (o agua y jabón) en todas las juntas y conductos para comprobar si hay fugas en el sistema.
- Forme el conector flexible de gas como se muestra.

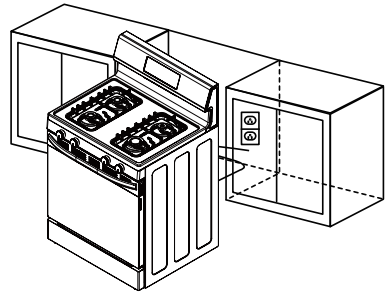

Esto evitará que el conector flexible pellizque o bloquee la unidad cuando ésta se coloque en su posición final

## Conexión de suministro eléctrico

### ⚠ ADVERTENCIA

#### Peligro de descarga eléctrica

- La instalación debe estar conectada a tierra eléctricamente de acuerdo con los códigos locales o, en ausencia de códigos locales, según el Código Eléctrico Nacional, NFPA 70 o el Código Eléctrico Canadiense, CSA C22.1-02.



Conecte el suministro eléctrico enchufando el cable de alimentación al enchufe de pared estándar de 3 clavijas con conexión a tierra. Consulte los requisitos de suministro eléctrico en este manual para obtener información detallada y advertencias.



Cuando se encuentre un enchufe de pared de dos clavijas estándar, comuníquese con un electricista calificado para que lo reemplace con un enchufe de pared de tres clavijas debidamente conectado a tierra. No utilice un enchufe adaptador.

**BAJO NINGUNA CIRCUNSTANCIA CORTE O RETIRE LA TERCERA CLAVIJA (TIERRA) DEL CABLE DE ALIMENTACIÓN.**

## Colocación y nivelación

### PRECAUCIÓN

#### LACERACIÓN, OBJETO EXTRAÑO, PELIGRO DE APLASTAMIENTO

- Al instalar, mover o reparar cualquier electrodoméstico, use el equipo de protección adecuado, incluidos guantes resistentes a cortes, zapatos con punta de acero y gafas de seguridad.

### IMPORTANTE

#### PARA EVITAR DAÑOS

- No mueva la unidad empujando o tirando de la puerta o del panel de control.
- No lo levante por los bordes de la placa de cocción. Empuje, tire o levante solo sobre el cuerpo o las áreas estructurales, como el horno, la cara del horno o las esquinas traseras del rango. Mueva la cocina levantándola, no deslizándola, para evitar daños en los pisos.
- Use cartón, madera contrachapada o plástico rígido para proteger los pisos si es necesario deslizarlos.

Colocar la unidad de forma correcta en el espacio y el nivel de instalación puede requerir varios intentos. Se recomienda medir y ajustar las patas de nivelación cuidadosamente antes de colocarlas en el espacio de instalación, ya que las patas de nivelación pueden ser difíciles de ajustar una vez que la cocina está en su posición final.

Todas las cocinas son pesadas, deslizar la cocina puede dañar el suelo. Tenga cuidado al mover la cocina. Use una correa cuando mueva la cocina para evitar dañar el piso, o use cartón, madera contrachapada o plástico rígido para evitar dañar el piso mientras desliza la cocina.

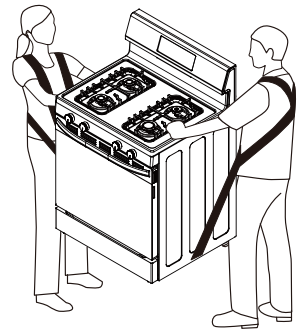

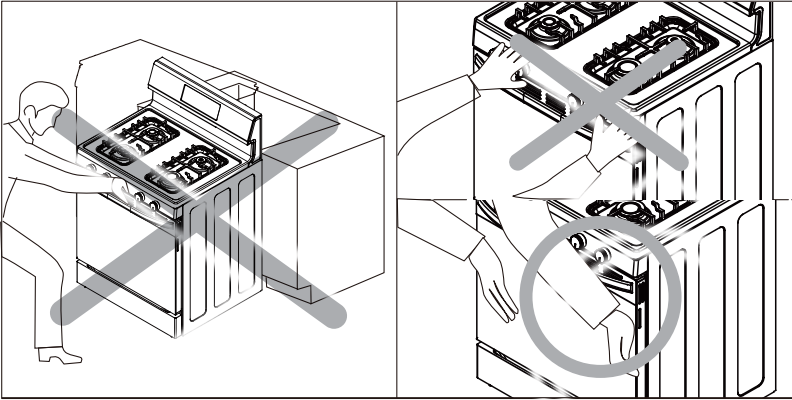

**⚠ PRECAUCIÓN**

NO empuje la unidad con fuerza cuando la instale. Estas acciones pueden causar daños a la unidad.

Por favor NO agarre y empuje la perilla cuando la instale. (Agarre el área de la puerta izquierda/derecha para empujar la unidad)

### Instrucciones:

- Use una cinta métrica para medir desde el piso hasta la parte superior de la encimera en las cuatro esquinas del espacio de instalación.
- Mientras la cocina todavía está colocada fuera del espacio de instalación, ajuste la pata de nivelación en cada esquina para que la distancia desde el piso hasta la parte inferior del borde de la placa de cocción coincida con las dimensiones medidas en el espacio de instalación.
- Con dos personas, mueva la cocina a su ubicación de instalación final, teniendo cuidado de no dañar las encimeras, el piso o el electrodoméstico.
  - **IMPORTANTE:** No mueva la unidad empujando o tirando de la puerta o del panel de control. Empuje, tire o levante solo sobre el cuerpo o las áreas estructurales, como el horno, la cara del horno o las esquinas traseras del rango.
  - Tenga cuidado de no pellizcar ni doblar las conexiones de gas o eléctricas. Si la unidad no se mueve suavemente, compruebe si hay obstrucciones. No intente forzar la unidad a su posición.
- Compruebe que la línea de suministro de gas no esté dañada.
- Compruebe que la pata trasera de la cocina ha encajado correctamente en el soporte antivuelco. Si no es posible la inspección visual realice lo siguiente:
  - Deslice la cocina hacia adelante
  - Confirme que el soporte antivuelco esté bien sujeto al suelo o a la pared en la posición correcta según las instrucciones de instalación.
  - Deslice completamente la cocina hacia atrás contra la pared para que la pierna de nivelación se enganche con el soporte antivuelco.
- Para garantizar que los productos horneados, como panes y pasteles, salgan uniformes y nivelados, confirme que la cocina está nivelada colocándola en la posición Compruebe el nivel tanto de adelante hacia atrás como de lado a lado. Use pinzas ajustables para ajustar las patas de nivelación según sea necesario para nivelar la cocina.
- Vuelva a instalar la puerta, el cajón y las rejillas del horno.

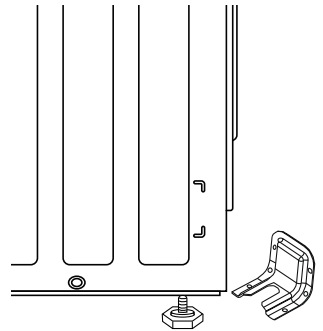

### Montaje y colocación de los quemadores exteriores

Coloque los cabezales de los quemadores exteriores encima de la base de los quemadores, tal como se muestra en la figura. Cada cabezal del quemador redondo estará orientado de tal manera que la "cámara de estabilidad" esté junto al electrodo. Asegurar que los cabezales de los quemadores exteriores estén planos y paralelos a la placa de cocción. Coloque las tapas del tamaño correspondiente en la parte superior de cada cabezal del quemador exterior. Vea las imágenes a continuación para un montaje y alineación adecuados.

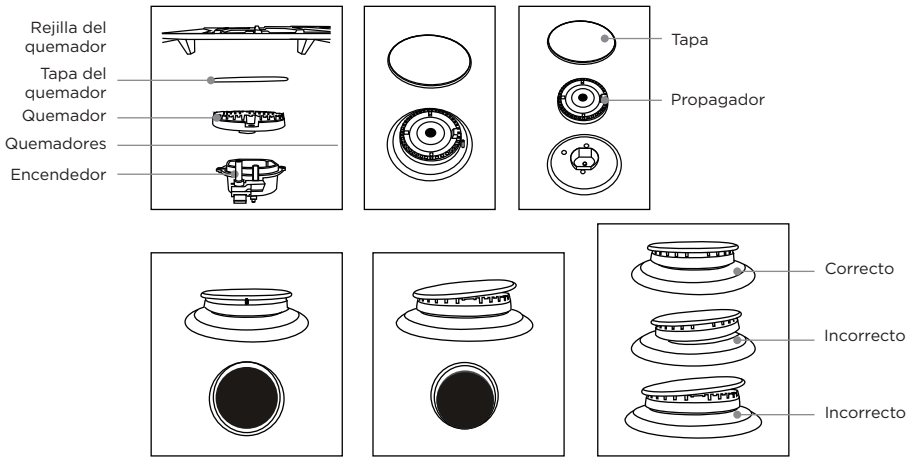

Consulte las secciones "Conversión LP" y "Conversión a gran altitud" para conocer la potencia nominal del quemador exterior en función de los ajustes de conversión exclusivos de cada instalación.

Coloque las rejillas izquierda y derecha de los quemadores exteriores sobre la placa de cocción (las rejillas son intercambiables).

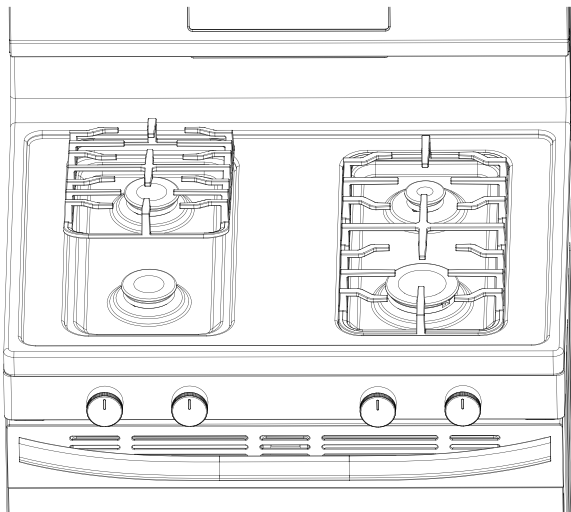

## Confirmar funcionamiento

### Funcionamiento de la placa de cocción

Compruebe el funcionamiento de todos los quemadores de la placa de cocción después de haber instalado y montado la cocina, haber comprobado cuidadosamente que las tuberías de suministro de gas no presentan fugas y haber enchufado el cable de alimentación eléctrica. Todos los quemadores exteriores tienen encendido electrónico.

Para purgar el aire que pueda quedar en el interior de los tubos de la cocina de gas, se recomienda confirmar primero el funcionamiento de los quemadores de la placa de cocción.

Instrucciones:

- Para cada quemador, uno a la vez, gire la perilla a la posición de "ENCENDIDO", confirme que se escucha un clic y observe visualmente que el electrodo está chispeando correctamente a la tapa del quemador.
  - Espere unos segundos para que el quemador se encienda y observe la calidad de la llama.
1. **Llama azul suave:** normal para el funcionamiento con gas natural.
  2. **Puntas amarillas** en los conos exteriores: normal para el funcionamiento con gas LP.
  3. **Llama amarilla:** anormal para cualquier operación de gas; llame al servicio técnico.

### NOTA

Si la llama del quemador parece al 3, la cocina no se debe utilizar hasta que se realice el mantenimiento. Llamar al servicio técnico. Las llamas normales del quemador deben parecer al 1 o 2, dependiendo del tipo de gas que utilice.

- Encienda todos los quemadores exteriores y póngalos al máximo.
- Para cada quemador, uno a la vez, gire la perilla rápidamente a la posición más baja: verifique que la llama no se apague.
- Con un quemador todavía en la posición más baja (y todos los demás en la posición más alta), abra y cierre rápidamente la puerta del horno: verifique que la llama no se apague.
- Compare la altura de la llama con el ajuste más alto y más bajo: verifique que la altura de la llama se reduce lo suficiente cuando se gira al ajuste más bajo. En otras palabras, confirme que la posición más baja es lo suficientemente baja para el tamaño del quemador que se está probando.
- Repetir hasta verificar todos los quemadores

Si la llama del quemador se apaga durante cualquiera de las pruebas anteriores, o si las llamas son inaceptablemente grandes en la posición más baja, ajuste la posición de la llama baja como se indica a continuación:

- Encienda todos los quemadores exteriores. Ponga todos los quemadores en la posición más alta excepto el que se está ajustando. Coloque el quemador que está ajustando en la posición más baja.
- Retire la perilla tirando firmemente hacia afuera de la misma.
- Inserte un destornillador pequeño de punta plana en el eje de la válvula, encaje la punta del destornillador en la cabeza del tornillo pequeño en la base del eje de la válvula.
- Sujete el eje de la válvula con una mano para evitar que gire, mientras gira el destornillador para ajustar la altura de la llama. (CCW aumenta el caudal, CW lo reduce)
- Repita el procedimiento para los quemadores que requieran calibración en la posición más baja.
- Una vez finalizado el ajuste, repita la prueba de funcionamiento completo del quemador descrita anteriormente.

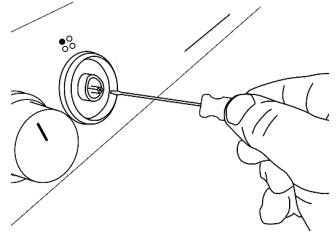

### Funcionamiento del horno:

Compruebe el funcionamiento de los quemadores para hornear y asar después de que se haya instalado y ensamblado la cocina, se hayan revisado cuidadosamente las tuberías de suministro de gas en busca de fugas y se haya enchufado el cable de alimentación eléctrica. Los quemadores de horno utilizan encendido electrónico por chispa con detección de llama.

El encendedor de chispa se encuentra en el lado izquierdo del quemador. El sensor de detección de llama se encuentra en el lado derecho del quemador.

Los quemadores de horno no tienen obturadores de aire ajustables y no requieren ningún ajuste.

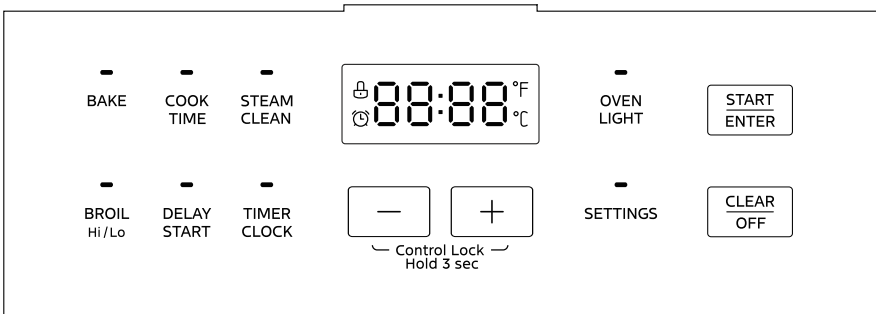

### Compruebe que los quemadores del horno para hornear y asar funcionen correctamente

Instrucciones:

- Asegúrese de que la puerta esté cerrada, que se haya retirado todo el embalaje y que el horno esté vacío, excepto las rejillas del horno.
- Pulse el botón BAKE en el control del horno; el control se ajustará por defecto a 350 °F.
- Ajuste la temperatura a 170 °F.

- Pulse el botón START/ENTER en el control del horno.
- Escuche el "clic" del encendedor de chispa y el "silbido" del encendido.
  - Si el horno no se enciende inmediatamente, el encendedor de chispa solo se activará durante unos segundos. Si esto ocurre, el control del horno cortará el flujo de gas al quemador. Espere de 10 a 15 segundos e intente volver a encenderlo. Se llevará a cabo un total de 3 intentos antes de generar un error. Todo el proceso debe durar menos de 1 minuto.
  - Es normal que el control del horno intente encenderse 2 o 3 veces inmediatamente después de instalar la unidad por primera vez debido al aire residual en las líneas de gas dentro de la cocina. Si el horno se enciende, pero no en el primer intento, cancele el modo de horneado y reinicie. Corrobore que el horno se enciende en el primer intento.
  - Una vez que se haya eliminado todo el aire de los conductos de gas, el horno debería encenderse inmediatamente al primer intento. Si el horno sigue necesitando varios intentos para encenderse, póngase en contacto con un proveedor de servicios cualificado para que lo investigue y lo repare.
- Permita el modo de BAKE hasta que la unidad se haya precalentado a 170 °F. Verifique que la pantalla muestra "PrE" y que el precalentamiento avisa cuando se alcanza la temperatura.
- Pulse el botón de CLEAR/OFF para detener el modo de horneado.
- Pulse el botón de BROIL en el control del horno.
- Pulse el botón START/ENTER en el control del horno.
- Escuche el "clic" del encendedor de chispa y el "silbido" del encendido.
  - Si el quemador para asar no se enciende de inmediato, consulte los comentarios anteriores sobre el modo de horneado en relación a la secuencia de encendido.
  - Si las llamas del quemador para asar no recorren todo el quemador, esto también puede ser una indicación de que hay aire en los conductos de gas. Deje que los quemadores funcionen durante 1-2 minutos para purgar las tuberías de cualquier resto de aire.
- Observe la calidad de la llama de asar a través de la ventana de la puerta del horno.
- Pulse el botón de CLEAR/OFF para detener el modo de asado.
- Si algo no funciona correctamente, o si las llamas de la parrilla parecen anormales, haga que el servicio técnico cualificado investigue el funcionamiento.

## Lista de verificación de instalación final:

La instalación se ha completado. Como verificación final para confirmar que todos los pasos se han completado con éxito, el instalador debe leer la siguiente lista de verificación y poner sus iniciales en cada punto indicando que el trabajo se ha realizado de acuerdo con estas instrucciones:

- Se ha confirmado que el espacio de instalación cumple con los requisitos de espacio y dimensiones, incluido que el flujo de aire no esté obstruido en la parte delantera de la unidad.
- El soporte antivuelco se ha instalado correctamente y se ha confirmado que la pata de nivelación de la cocina encaja correctamente con el soporte antivuelco.
- La tubería de gas se ha conectado correctamente a la cocina y se ha comprobado que no haya fugas en ninguna de las conexiones, de acuerdo con todos los códigos y normativas aplicables.
- El suministro eléctrico se ha conectado correctamente a la cocina, de acuerdo con todos los códigos y regulaciones aplicables.
- Se ha completado la conversión para instalaciones de gas LP y de gran altitud, si es necesario.
- Los quemadores de gas exterior se han montado correctamente y se ha verificado su correcto funcionamiento.
- Se ha verificado que el funcionamiento del horno y los controles del horno funcionen correctamente.
- La puerta y el cajón del horno se han instalado correctamente y funcionan correctamente. La puerta del horno se cierra por completo.
- Todas las instrucciones, incluidas este manual, las instrucciones de conversión y las instrucciones del soporte antivuelco, se han dejado al propietario/residente, con instrucciones que debe conservar para futuras consultas.
- Se han vuelto a encender los pilotos de cualquier otro electrodoméstico de gas (calentador de agua, horno, etc.) de la residencia.



# SOLUCIÓN DE PROBLEMAS

Midea se compromete a proporcionarle un electrodoméstico de calidad que funcione como se espera.

Si encuentra algo que no funciona como esperaba, consulte la tabla a continuación para obtener consejos y sugerencias útiles que podrían ahorrarle el tiempo y los gastos de llamar para la reparación.

## Quemadores

Problema	Posible causa
Los quemadores no encienden	Si la pantalla del panel de control no está encendida, es posible que el electrodoméstico no esté recibiendo energía. Compruebe que el disyuntor o el fusible no se hayan disparado y que el cable esté conectado correctamente.
	Si la pantalla del panel de control está funcionando, compruebe lo siguiente: <ul style="list-style-type: none"><li>• La válvula de cierre de gas está en la posición de ENCENDIDO y el suministro de gas a la casa no está cerrado.</li><li>• Los quemadores y las tapas de los quemadores están colocados correctamente en la placa de cocción.</li><li>• Los puertos del quemador (aberturas alrededor del perímetro de la parte superior del quemador) no están obstruidos.</li><li>• Los encendedores están limpios, secos y chispean hacia los quemadores.</li></ul>
No se mantiene el hervor o no se cocina lo suficientemente rápido	Utensilios de cocina inadecuados: use solo sartenes con superficie plana y que coincidan con el diámetro del quemador de la placa de cocción seleccionado. Ajuste la llama para que no se extienda más allá del borde de la olla.
	Las ollas y sartenes grandes pueden perder mucho calor desde la parte superior: cubra la sartén con una tapa para retener mejor el calor.
Las llamas alrededor de los quemadores no son uniformes,	Asegúrese de que la tapa del quemador esté asentada correctamente en el quemador y que los puertos (aberturas alrededor del perímetro de la parte superior del quemador) no estén obstruidos
La placa de cocción está descolorida	La placa de cocción no se limpia a fondo; consulte la sección de este manual sobre el cuidado y la limpieza de la placa de cocción.

## Horno

Problema	Posible causa
Fuerte olor a "quemado" o "aceitoso" cuando se usa un horno nuevo	Esto es normal en una nueva cocina y desaparecerá después de algunos usos. Aún así, para tener cuidado, debe verificar que todo el embalaje se haya retirado del electrodoméstico; verifique alrededor de los lados de la puerta y dentro del cajón.
Se oye un chasquido cuando el horno está en funcionamiento	El quemador del horno se enciende y apaga para mantener la temperatura del horno seleccionada. Cuando el quemador se enciende, el encendido por chispa eléctrica se puede escuchar periódicamente. Es normal que la chispa dure solo unos segundos, seguida del sonido del quemador encendiéndose.
El control está oscuro y no responde	Si la pantalla del panel de control muestra solo "]" o "]" [, el control está en modo Sabbath. Consulte esa sección para saber cómo utilizar el control y cómo salir del modo Sabbath.
El control está activado pero no responde	Compruebe que no se haya activado el "BLOQUEO DE CONTROL".
	Apagar y volver a encender la caja de interruptores generalmente puede restablecer el control del horno y resolver problemas de respuesta.
La puerta no se cierra correctamente	La puerta no está instalada correctamente. Consulte las instrucciones para retirar y reinstalar el cajón en la sección "Limpieza y mantenimiento".
El cajón no se cierra correctamente	El cajón se ha salido de los rieles deslizantes. Consulte las instrucciones para retirar y reinstalar el cajón en la sección "Limpieza y mantenimiento".
La comida no se hornea de manera uniforme: la parte superior se hace más rápido/más lento que la parte inferior	Asegúrese de que está utilizando la configuración recomendada de las rejillas. Consulte el apartado "Posiciones de la rejilla" al principio de la sección "Funcionamiento del horno".
	La receta puede funcionar mejor en una posición de rejilla diferente. Intente colocar la comida en una posición de rejilla más abajo para dorar la parte inferior. Intente mover la comida en una posición de rejilla más arriba para dorar la parte superior.

Problema	Posible causa
La luz del horno no funciona	<p>La luz del horno se puede haber quemado. Siga las instrucciones en "Limpieza y mantenimiento"</p> <hr/> <p>Si la pantalla también muestra "]" o "]" ["], entonces la configuración del modo Sabbath debe estar desactivada.</p>
El aire caliente proviene de las aberturas en la parte posterior de la placa de cocción	<p>Esto es normal: el horno ventila el aire caliente de las aberturas de la parte posterior de la placa de cocción.</p>
El humo o el vapor proviene de las aberturas en la parte posterior de la placa de cocción	<p>Es normal que se libere vapor de la ventilación del horno en la parte posterior de la placa de cocción. Si el escape no tiene olor (o huele a comida normal para hornear), no se alarme.</p> <hr/> <p>Si el escape huele a comida quemada, compruebe que la comida no se esté quemando y que no hay derrames o salpicaduras en el horno que puedan estar produciendo el humo.</p> <hr/> <p>Si el escape huele a que algo más se está quemando (plástico, madera, etc.), apague el horno y asegúrese de que no salga más humo. Póngase en contacto con un proveedor de servicios cualificado para las reparaciones.</p>
Condensación en el vidrio de la puerta	<p>Esto es normal. La condensación se evaporará a medida que el horno se caliente.</p>
Aparecerá la "E" y un número en la pantalla	<p>Este es un código de error. Pulse "CLEAR/OFF" para borrar la pantalla y dejar de emitir sonidos. Si es necesario, reinicie la alimentación del horno encendiendo y apagando el disyuntor. Si el código de error permanece o se repite, anote el código de error y comuníquese con un proveedor de servicio técnico calificado para que lo repare.</p>

# GARANTÍA LIMITADA DE 2 AÑOS

Midea America Corp. ("Midea" o "nosotros") proporciona esta garantía al comprador original al por menor (el "comprador" o "usted"), que garantiza todas las piezas de este Producto, como se describe a continuación. Midea otorga garantía de este producto al comprador para uso personal, familiar o doméstico. Esta garantía cubre problemas de rendimiento y calidad en materiales y mano de obra que aparezcan en condiciones normales de uso y mantenimiento dentro de los dos años a partir de la fecha de compra. Esta garantía le otorga derechos legales específicos y también puede tener otros derechos que varían de un estado a otro.

## LIMITACIONES DE LA GARANTÍA

Esta garantía se otorga solo al comprador original al por menor en los Estados Unidos o Canadá y no puede transferirse a ningún comprador posterior. Esta garantía no se aplica a los compradores de nuestros productos para su uso o reventa en un negocio; una garantía comercial separada puede proteger a esos compradores.

Esta garantía no cubre ninguna falla del producto causada por:

- a. Abuso, daño o uso del producto que infringen las instrucciones del mismo.
- b. Modificación a cualquier producto o pieza.
- c. No realizar el mantenimiento del producto o de la pieza tal y como se describe en las instrucciones del producto.
- d. Instalación o aplicación defectuosa.
- e. Uso de piezas o accesorios no compatibles con este producto.
- f. Inundaciones, incendios, vientos, rayos, accidentes, atmósfera corrosiva u otras condiciones fuera del control de Midea.
- g. Interrupción en el servicio eléctrico o servicio eléctrico inadecuado.
- h. Sustitución de fusibles y sustitución o restablecimiento de disyuntores.
- i. Tuberías de agua congeladas o rotas, daños por agua, intrusión de humedad, moho u otro crecimiento biológico.
- j. El uso, combinación o vinculación del Producto a otros productos, procesos o materiales no proporcionados por Midea.

## RECURSO DE GARANTÍA

Si se descubre algún problema de calidad o rendimiento cubierto por esta garantía durante el período de garantía, repararemos o sustituiremos, a nuestra elección, dicho Producto. Esta garantía se limita a la reparación o sustitución del producto por parte de un servicio técnico o distribuidor autorizado de Midea y no cubre ningún costo de envío, costo de mano de obra, derechos de aduana, costo de logística interior o costo de servicio, incluidos los costos de diagnóstico, desmontaje, transporte o reinstalación. Si se lo pedimos, deberá devolvernos el producto.

## EXENCIÓN DE RESPONSABILIDAD SOBRE LA GARANTÍA; EXCLUSIÓN DE DAÑOS

Esta es la única garantía expresa que ofrecemos a los consumidores sobre nuestros productos. **CUALQUIER GARANTÍA IMPLÍCITA POR PARTE DE MIDEA, INCLUIDAS PERO NO LIMITADAS A LAS GARANTÍAS DE COMERCIABILIDAD E IDONEIDAD PARA UN FIN DETERMINADO, ESTÁN LIMITADAS A LA DURACIÓN DE ESTA GARANTÍA EXPRESA.** Algunos estados y provincias no permiten la exclusión de garantías expresas y/o la limitación de la duración de una garantía implícita, por lo que es posible que la exclusión y/o limitación anterior no se aplique en su caso.

**EL RECURSO DESCRITO ANTERIORMENTE ES EL ÚNICO QUE PROPORCIONAREMOS, YA SEA EN VIRTUD DE ESTA GARANTÍA O DE CUALQUIER GARANTÍA QUE SURJA POR EFECTO DE LA LEY. NO NOS HAREMOS RESPONSABLES DE NINGÚN DAÑO CONSECUENTE O INCIDENTAL DERIVADO DEL INCUMPLIMIENTO DE ESTA GARANTÍA O DE CUALQUIER OTRA GARANTÍA, YA SEA EXPRESA O IMPLÍCITA, NEGLIGENCIA U OTRO AGRAVIO, O DE CUALQUIER TEORÍA DE RESPONSABILIDAD Estricta, INCLUIDA PERO NO LIMITADA A LA PÉRDIDA DE BENEFICIOS.** Algunos estados no permiten esta exclusión o limitación de daños incidentales o consecuentes, por lo que es posible que la exclusión anterior no se aplique en su caso.

## **PROCESO DE RECLAMACIÓN DE LA GARANTÍA**

Para obtener más información o presentar una reclamación de garantía, visite:

<https://www.midea.com/us/support>

O póngase en contacto con nosotros en:

Teléfono: 1-866-646-4332

Correo electrónico: [customerserviceusa@midea.com](mailto:customerserviceusa@midea.com)

Debe tener su factura de venta, albarán de entrega o prueba de compra adecuada para presentar una reclamación de garantía. La fecha de compra establece el periodo de garantía, en caso de requerir servicio.

## **RESOLUCIÓN DE LITIGIOS**

**CLÁUSULA ARBITRAL. IMPORTANTE. REVISE ESTA CLÁUSULA ARBITRAL. AFECTA A SUS DERECHOS LEGALES.**

- a. Partes: Esta cláusula de arbitraje (esta "cláusula de arbitraje") afecta sus derechos contra Midea y cualquiera de sus filiales o empleados o agentes, sucesores o cesionarios, todos los cuales en conjunto se denominan conjuntamente a continuación como "nosotros" o "nos" para facilitar la referencia.
- b. **REQUISITO ARBITRAL: EXCEPTO EN LOS CASOS QUE SE INDICA A CONTINUACIÓN, CUALQUIER DISPUTA ENTRE USTED Y CUALQUIERA DE NOSOTROS SE DECIDIRÁ MEDIANTE ARBITRAJE NEUTRAL Y VINCULANTE Y NO ANTE UN TRIBUNAL O UN JUICIO CON JURADO.** "Litigio" tendrá el significado más amplio que permita la ley. Incluye cualquier litigio, reclamación o controversia que surja de o esté relacionada con su compra de este producto, cualquier garantía sobre el producto o el estado del Producto. También incluye la determinación del alcance o aplicación de esta Cláusula Arbitral. El requisito de arbitraje se aplica a las reclamaciones contractuales y extracontractuales, estatutarias o de otro tipo.
- c. **RENUNCIA AL ARBITRAJE COLECTIVO: EL ARBITRAJE SE GESTIONA DE FORMA INDIVIDUAL. SI SE ARBITRA UN LITIGIO, USTED Y NOSOTROS RENUNCIAMOS EXPRESAMENTE A CUALQUIER DERECHO A PARTICIPAR COMO REPRESENTANTE O MIEMBRO DE UNA CLASE EN CUALQUIER DEMANDA COLECTIVA QUE USTED PUEDA TENER CONTRA NOSOTROS O NOSOTROS CONTRA USTED, O COMO FISCAL GENERAL PRIVADO O EN CUALQUIER OTRA CAPACIDAD REPRESENTATIVA, EN LA MEDIDA MÁXIMA PERMITIDA POR LA LEY. USTED Y NOSOTROS TAMBIÉN RENUNCIAMOS A CUALQUIER DERECHO DE ARBITRAJE COLECTIVO O A CUALQUIER CONSOLIDACIÓN DE ARBITRAJES INDIVIDUALES.**
- d. Descubrimiento y otros derechos: Las pruebas y los derechos de apelación en el arbitraje suelen ser más limitados que en una demanda. Esto se aplica tanto a usted como a nosotros. Otros derechos que usted o nosotros tendríamos en los tribunales pueden no estar disponibles en el arbitraje. Para más información, lea esta cláusula de arbitraje y consulte las normas de las organizaciones de arbitraje que se indican a continuación.
- e. **OPCIÓN DE TRIBUNAL DE RECLAMACIONES MENORES: PUEDE OPTAR POR LITIGAR CUALQUIER DISPUTA ENTRE USTED Y CUALQUIERA DE NOSOTROS EN UN TRIBUNAL DE RECLAMACIONES MENORES, EN LUGAR DE UN ARBITRAJE, SI LA**

## **DISPUTA CUMPLE CON TODOS LOS REQUISITOS PARA SER ESCUCHADA EN UN TRIBUNAL DE RECLAMOS MENORES.**

- f. Ley aplicable: Para los residentes de Estados Unidos, los procedimientos y efectos del arbitraje se regirán por la Ley Federal de Arbitraje (9 U.S.C. § 1 et seq.) y no por la legislación estatal relativa al arbitraje. Para los residentes de Canadá, los procedimientos y efectos del arbitraje se regirán por la ley de arbitraje aplicable de la provincia en la que compró su producto. La ley que rige sus derechos sustantivos de garantía y otras reclamaciones será la ley del estado o provincia en la que compró su producto. Cualquier tribunal competente puede dictar sentencia sobre el laudo arbitral.
- g. Reglas arbitral: Si el importe de la controversia es inferior a \$ 250,000, el arbitraje será decidido por un árbitro único. Si el importe de la controversia es mayor o igual a \$ 250,000, el arbitraje será decidido por un panel de tres árbitros. El árbitro o árbitros serán elegidos de conformidad con las normas de la organización de arbitraje administradora. Los residentes de los Estados Unidos pueden elegir JAMS (1920 Main Street, Ste. 300, Irvine, CA 92614, [www.jamsadr.com](http://www.jamsadr.com)) o, sujeto a nuestra aprobación, cualquier otra organización de arbitraje. Además, los residentes canadienses pueden optar por el ADR Institute de Canadá (234 Eglinton Ave. East, Suite 405, Toronto, Ontario, M4P 1K5, [www.amic.org](http://www.amic.org)). Las reglas de estas organizaciones se pueden obtener poniéndose en contacto con la organización o visitando su sitio web. Si las normas de la organización de arbitraje elegida entran en conflicto con esta Cláusula de Arbitraje, prevalecerán las disposiciones de esta Cláusula de Arbitraje. El laudo del árbitro o árbitros será definitivo y vinculante para todas las partes.
- h. Lugar de la audiencia arbitral: Salvo que la ley aplicable disponga lo contrario, la audiencia de arbitraje para los residentes en Estados Unidos se llevará a cabo en el distrito judicial federal en el que usted resida (en el área de su ciudad de residencia) o, para los residentes en Canadá, en la provincia en la que resida y, si así lo elige, será presencial.
- i. Costos arbitrales: Cada parte es responsable de los costes y honorarios de su abogado, perito y otros, a menos que la ley aplicable exija lo contrario. Sin perjuicio de la oración anterior, y a menos que la ley aplicable exija lo contrario, si usted es un consumidor según las normas de JAMS o las normas de otro administrador de arbitraje acordado, Midea le pagará o reembolsará todos los honorarios o costos razonables en la medida en que lo exija la ley o las normas del administrador de arbitraje aplicable. Independientemente de que la ley o dichas normas lo exijan o no, si usted prevalece en el arbitraje sobre cualquier reclamación contra Midea, Midea le reembolsará los honorarios razonables pagados al administrador del arbitraje en relación con el procedimiento de arbitraje. Bajo ninguna circunstancia Midea solicitará al usuario el pago o reembolso de los honorarios razonables en que incurra Midea en relación con el arbitraje. Si usted está obligado a adelantar los honorarios o costes a JAMS u otro administrador de arbitraje acordado, pero solicita a Midea que lo haga en su lugar, Midea lo tendrá en cuenta y responderá a su solicitud.
- j. Continuidad y cumplimiento de esta cláusula arbitral: Esta cláusula arbitral continuará en vigor tras la expiración o terminación, o cualquier transferencia, de la garantía de su producto. Si alguna parte de esta cláusula arbitral, excepto las renunciaciones a los derechos de demanda colectiva, se considera inaplicable por cualquier motivo, el resto de esta cláusula y la garantía seguirán siendo aplicables. En el supuesto caso en que se hayan formulado alegaciones de demanda colectiva, si la renuncia a los derechos de demanda colectiva en virtud de la presente garantía se considera inaplicable con respecto a cualquier parte del litigio, las partes del litigio con respecto a las cuales se haya considerado inaplicable la renuncia a los derechos de demanda colectiva se separarán y procederán ante los tribunales sin referencia ni aplicación de la presente cláusula arbitral. Las partes restantes se someterán a arbitraje.

## **RESIDENTES DE QUEBEC**

Las disposiciones arbitrales de esta garantía no se aplicarán a los residentes de Quebec.

# MARCAS COMERCIALES, DERECHOS DE AUTOR Y DECLARACIÓN LEGAL

 El logotipo, las marcas denominativas, el nombre comercial, la imagen comercial y todas las versiones de los mismos son activos valiosos de Midea Group y/o sus filiales ("Midea"), de las que Midea posee marcas comerciales, derechos de autor y otros derechos de propiedad intelectual, y todo el fondo de comercio derivado del uso de cualquier parte de una marca comercial de Midea. El uso de la marca Midea con fines comerciales sin el consentimiento previo por escrito de Midea puede constituir una infracción de la marca o una competencia desleal en violación de las leyes pertinentes.

Este manual es creado por Midea, y Midea se reserva todos los derechos de autor del mismo. Ninguna entidad o individuo puede usar, duplicar, modificar, distribuir en su totalidad o en parte este manual, o agrupar o vender con otros productos sin el consentimiento previo por escrito de Midea.

Todas las funciones e instrucciones descritas estaban actualizadas en el momento de imprimir este manual. Sin embargo, el producto real puede variar debido a funciones y diseños mejorados.

# AVISO DE PROTECCIÓN DE DATOS

Para la prestación de los servicios acordados con el cliente,

Nos comprometemos a cumplir sin restricciones todas las estipulaciones de la ley de protección de datos aplicable, de conformidad con los países acordados en los que se prestarán los servicios al cliente,

En general, nuestro tratamiento de datos tiene por objeto cumplir nuestra obligación contractual con usted y, por motivos de seguridad del producto, salvaguardar sus derechos en relación con la garantía y el registro del producto. En algunos casos, pero solo si se garantiza la protección de datos adecuada, los datos personales podrían transferirse a destinatarios ubicados fuera del Espacio Económico Europeo.

Si desea, puede solicitar más información al respecto. Puede ponerse en contacto con nuestro responsable de protección de datos a través de **MideaDPO@midea.com**. Para ejercer sus derechos, como el derecho a oponerse a que sus datos personales sean procesados con fines de marketing directo, póngase en contacto con nosotros a través de **MideaDPO@midea.com**. Para obtener más información, siga el código QR.





*make yourself at home*



[www.midea.com](http://www.midea.com)

© Midea 2024 Todos los derechos reservados

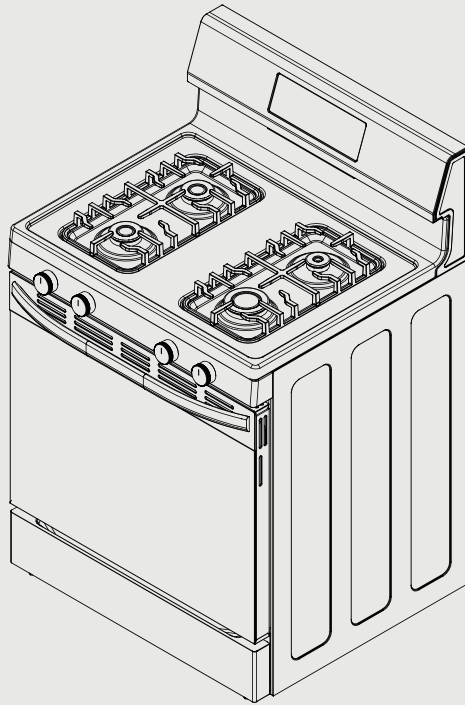

**GAMME DE GAZ**

**GAS-FIRED**



**LISTED  
MH64617**

# **INSTRUCTIONS D'INSTALLATION**

**MGR30S2AST/MGR30S2AWW/MGR30S2ABB**

Avis d'avertissement : Avant d'utiliser ce produit, veuillez lire attentivement ce manuel et le garder pour une référence future. La conception et les spécifications sont susceptibles d'être modifiées sans préavis pour améliorer le produit.

Contactez votre revendeur ou fabricant pour plus de détails.

Le schéma ci-dessus n'est qu'à titre de référence. Considérez l'apparence du produit réel comme standard.

## **LETTRÉ DE REMERCIEMENT**

Merci d'avoir choisi Midea ! Avant d'utiliser votre nouveau produit Midea, veuillez lire attentivement ce manuel afin de vous assurer que vous savez comment utiliser les caractéristiques et les fonctions de votre nouvel appareil en toute sécurité.

# SOMMAIRE

<b>LETTRÉ DE REMERCIEMENT</b> -----	FR-01
<b>CONSIGNES DE SÉCURITÉ IMPORTANTES</b> -----	FR-02
<b>INSTALLATION DU PRODUIT</b> -----	FR-11
<b>DÉPANNAGE</b> -----	FR-35
<b>GARANTIE LIMITÉE DE 2 ANS</b> -----	FR-38
<b>MARQUES, DROITS D'AUTEUR ET DÉCLARATION LÉGALE</b> -----	FR-41
<b>AVIS SUR LA PROTECTION DES DONNÉES</b> -----	FR-42

# CONSIGNES DE SÉCURITÉ IMPORTANTES

- **AVERTISSEMENT : ATTENTION :** si vous ne respectez pas scrupuleusement les instructions données par ce manuel, vous risquez de provoquer un incendie ou une explosion pouvant entraîner des dommages matériels, des blessures corporelles voire la mort.
- Ne stockez pas ou n'utilisez pas d'essence ou d'autres vapeurs et liquides inflammables à proximité de cet appareil ou de tout autre appareil.
- **QUE FAIRE SI VOUS SENTEZ UNE ODEUR DE GAZ**
  - N'essayez pas d'allumer un appareil.
  - Ne touchez aucun interrupteur électrique.
  - N'utilisez pas de téléphone dans votre bâtiment.
  - Appelez immédiatement votre fournisseur de gaz avec le téléphone d'un voisin. Suivez les instructions du fournisseur.
  - Si vous ne parvenez pas à joindre votre fournisseur de gaz, appelez les pompiers.
- L'installation et l'entretien doivent être effectués par un installateur professionnel agréé de systèmes de chauffage, de ventilation et de climatisation (CVC) ou l'équivalent, par une agence d'entretien ou par le fournisseur de gaz.

## **⚠ AVERTISSEMENT**

N'utilisez jamais la section de la table de cuisson de cet appareil







- Le non-respect de cet avertissement peut entraîner un risque d'incendie, d'explosion ou de brûlure pouvant causer des dommages matériels, des blessures corporelles ou la mort.
- En cas d'incendie, éloignez-vous de l'appareil et appelez immédiatement les pompiers.

**N'ESSAYEZ PAS D'ÉTEINDRE UN FEU D'HUILE/DE GRAISSE AVEC DE L'EAU.**

## Utilisation prévue

Les consignes de sécurité suivantes sont destinées à prévenir les risques ou dommages imprévus dus à une utilisation dangereuse ou incorrecte de l'appareil. Veuillez vérifier l'emballage et l'appareil à l'arrivée pour vous assurer que tout est intact afin de garantir un fonctionnement sûr. Si vous constatez des dommages, il faut contacter le détaillant ou le revendeur. Veuillez noter que les modifications ou altérations de l'appareil ne sont pas autorisées pour des raisons de sécurité. Une utilisation non prévue peut entraîner des risques et la perte des droits à la garantie.

### Explication des symboles

	<b>Danger</b> Ce symbole indique la présence de dangers pour la vie et la santé des personnes en raison du gaz extrêmement inflammable.
	<b>Avertissement lié à la tension électrique</b> Ce symbole indique la présence d'un danger pour la vie et la santé des personnes en raison de la tension.
	<b>Avertissement</b> Ce symbole indique un danger ayant un niveau de risque moyen susceptible de provoquer la mort ou des blessures graves s'il n'est pas évité.
	<b>Mise en garde</b> La mention d'avertissement indique un danger avec un niveau de risque faible qui, s'il n'est pas évité, peut entraîner des blessures légères ou modérées.
	<b>Attention</b> La mention d'avertissement indique une information importante (p. ex. un dommage matériel), mais pas un danger.
	<b>Respecter les consignes</b> Ce symbole indique qu'un technicien de service ne doit utiliser et entretenir cet appareil que conformément aux instructions d'utilisation.

Il faut lire prudemment et attentivement ce manuel avant d'utiliser/de mettre en service l'appareil et le conserver à proximité immédiate du lieu d'installation ou de l'appareil pour toute utilisation future !

# LISEZ TOUTES LES INSTRUCTIONS AVANT D'UTILISER L'APPAREIL.

## ⚠ AVERTISSEMENT

Lisez toutes les instructions de sécurité avant d'utiliser cet appareil ! Le non-respect de ces instructions pourra entraîner un incendie, une électrocution, des blessures graves, voire la mort. Il revient au propriétaire de s'assurer que toute personne utilisant l'appareil sait comment procéder en toute sécurité.

## ⚠ AVERTISSEMENT RISQUE DE BASCULEMENT

Un enfant ou un adulte peut faire basculer la gamme et être tué. Vérifier que la console anti-basculement a été correctement installée et engagé conformément aux instructions d'installation. S'assurer que la console anti-basculement est réengagée lorsque la gamme est déplacée.

Ne pas utiliser la gamme sans que la console anti-basculement soit en place et engagée. Ne pas le faire peut entraîner la mort ou de graves brûlures chez les enfants ou les adultes. Ne pas retirer les jambes de mise à niveau. Le faire empêchera la gamme d'être sécurisée par la console anti-basculement.

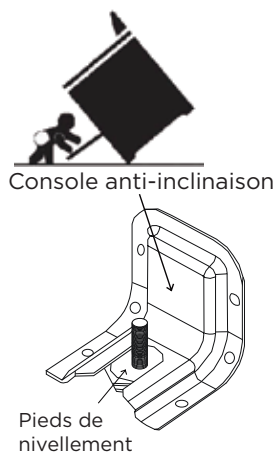

Pour vous assurer que la console anti-basculement est correctement installée, regarder sous la gamme pour vous assurer que la jambe de mise à niveau arrière est engagée dans la console. Si l'inspection visuelle n'est pas possible :

- Faire glisser la gamme vers l'avant
- Confirmer que la console anti-basculement est solidement fixée au sol ou au mur en position correcte conformément aux instructions d'installation.
- Faire glisser complètement la gamme contre le mur de sorte que la jambe de mise à niveau s'engage avec la console anti-basculement.

Si la cuisinière est mise hors service, sécurisez la porte fermée ou retirez-la pour minimiser le risque de basculement. (Voir la section « Porte » sous « Nettoyage et entretien » dans ce manuel pour obtenir des instructions sur comment retirer la porte.)

## **INSTRUCTIONS D'INSTALLATION DANS L'ÉTAT DU MASSACHUSETTS**

Cet appareil doit être installé par un plombier ou un monteur d'installations au gaz agréé.

Une vanne de gaz manuelle à poignée en « T » doit être installée dans la conduite d'alimentation en gaz sur le lieu d'utilisation. Si un connecteur de gaz flexible est utilisé pour connecter l'appareil, le connecteur peut ne pas être plus long que 3'(36",91,4 cm).

### **▲ AVERTISSEMENT**

#### **INSTALLATION ET MAINTENANCE**

- Cet appareil n'est prévu que pour un usage résidentiel normal. Il n'est pas approuvé pour un usage commercial, une installation extérieure ou



toute autre application non spécifiquement autorisée par ce manuel.

- S'assurer que votre appareil est correctement installé et mis à la terre en confiant l'installation à un prestataire de service qualifié.
- L'installateur doit laisser toutes les instructions, y compris ce manuel, les instructions de conversion et les instructions de la console anti-basculement, au propriétaire/résident, avec des instructions à conserver pour la consultation future.
- NE pas utiliser cet appareil s'il a été endommagé ou ne fonctionne pas correctement. Communiquer avec un prestataire de services qualifié pour les réparations.
- Ne pas réparer ou remplacer une pièce quelconque de l'appareil sauf si le manuel le recommande spécifiquement. Tout autre entretien doit être confiée à un prestataire de services qualifié..
- Ne pas utiliser de nettoyeurs pour four. Aucun nettoyeur pour four commercial ou revêtement protecteur de four de quelque nature que ce soit ne doit être utilisé sur aucune partie de cet appareil.
- Cet appareil ne doit pas être installé avec un système de ventilation qui souffle de l'air vers le bas en direction de l'appareil. Ce type de système de ventilation peut causer des problèmes d'allumage et de combustion à l'appareil de cuisson au gaz, entraînant des blessures corporelles ou un fonctionnement involontaire.
- L'installation doit être conforme aux codes locaux ou, en l'absence de codes locaux, au National Fuel Gas Code (Code national du gaz combustible), ANSI Z223.1/NFPA 54 ou, au Canada, au Code pour le Gaz naturel et le Gaz propane, CSA B149.1.

- Cet appareil nécessite une connexion à une source électrique mise à la terre à 3 broches, 120 VAC, 60 Hz. Une fois installé, l'appareil doit être mis à la terre électriquement conformément aux codes locaux ou, en l'absence de codes locaux, au Code national de l'électricité, NFPA 70 ou au Code canadien de l'électricité, CSA C22.1-02.
- Une vanne manuelle doit être installée à un endroit accessible dans la tuyauterie de gaz à l'extérieur de l'appareil afin d'allumer ou d'éteindre le gaz de l'appareil.
- Toutes les ouvertures dans le mur à l'arrière de l'appareil et dans le sol sous l'appareil doivent être scellées.

### **▲ AVERTISSEMENT**

#### **SÉCURITÉ DU GAZ**

- L'installateur doit indiquer au résident/propriétaire où se trouve la vanne d'arrêt de gaz.

### **▲ AVERTISSEMENT**

Ne couvrez JAMAIS les fentes, les trous ou les passages dans le fond du four, ou encore une étagère entière avec des matériaux tels que du papier d'aluminium. Cela bloque le flux d'air à travers le four et peut provoquer une intoxication au monoxyde de carbone.

- Cet appareil est conçu depuis l'usine pour une utilisation avec du gaz naturel. Il peut être modifié pour être utilisé avec du LP (propane). Le numéro de Kits LP est 1297H00A90162. La modification doit être effectuée par un technicien qualifié conformément aux instructions d'installation et aux codes locaux.

L'agence en charge de la modification assume les responsabilités y afférentes.

- L'appareil et sa vanne d'arrêt individuelle doivent être déconnectés du système de tuyauterie d'alimentation en gaz lors de tout essai de pression de ce système à des pressions d'essai supérieures à  $y_2$  psi (3,5 kPa).
- L'appareil doit être isolé du système de tuyauterie d'alimentation en gaz par la fermeture de sa vanne d'arrêt manuel individuel pendant tout essai de pression du système de tuyauterie d'alimentation en gaz à des pressions d'essai égales ou inférieures à  $1/2$  psi (3,5 kPa).
- Les tests d'étanchéité de l'appareil doivent être effectués conformément aux instructions du fabricant.

## **▲ AVERTISSEMENT**

### **UTILISATION GÉNÉRALE**

- Ne stockez pas de matériaux inflammables ou d'articles sensibles à la température à l'intérieur du four, dans un tiroir de rangement ou sur la table de cuisson ou à proximité de celle-ci, y compris le papier, le plastique, les maniques, le linge de maison, les revêtements muraux, les rideaux, les tentures ou les produits chimiques de nettoyage.
- Ne permettre à personne de grimper, se tenir debout, se pencher, s'asseoir ou s'accrocher à aucune partie de l'appareil, en particulier une porte ou un tiroir.
- Cet appareil n'a pas été évalué en vue d'une utilisation avec des systèmes tiers de seconde monte. N'essayez pas d'utiliser cet appareil avec un dispositif de travail ou tout autre dispositif de rechange qui

pourrait bloquer l'air vers le brûleur ou causer un risque d'incendie ou d'échappement du monoxyde de carbone.

## **▲ AVERTISSEMENT**

### **RISQUE RELATIF À LA SURFACE DE CUISSON**

- N'utilisez pas de papier d'aluminium pour recouvrir les grilles ou toute autre partie de la table de cuisson. Cela peut entraîner une intoxication au monoxyde de carbone, une surchauffe des surfaces de la table de cuisson ou un incendie.
- Si vos vêtements ou vos cheveux prennent feu, se baisser et rouler immédiatement pour éteindre les flammes.
- N'essayez pas de soulever la table de cuisson. Cela peut endommager le tuyau de gaz qui alimente les brûleurs de surface, ce qui peut entraîner une fuite de gaz et un risque d'incendie.

## **▲ AVERTISSEMENT**

### **RISQUES LIÉS AU FOUR**

- Ne jamais placer quoi que ce soit (papier d'aluminium, tapis de déversement, pierre de cuisson, batterie de cuisine, etc.) sur la partie inférieure de la cavité du four. Ces articles peuvent piéger la chaleur ou fondre, entraînant des dommages à l'appareil et un risque de choc électrique, de fumée ou d'incendie. Ne pas obstruer les événements du four ou toute autre fente ou ouverture de l'appareil.

# **LIRE ET CONSERVER CES INSTRUCTIONS POUR UNE RÉFÉRENCE FUTURE**

# INSTALLATION DU PRODUIT

## Avant de commencer l'installation

### Pièces incluses avec le produit

Les composants et accessoires de four suivants sont emballés avec le produit. Lorsque le produit est déballé pour la première fois, vérifier que tous ces composants sont présents.

S'il manque quelque chose, vérifier soigneusement les matériaux d'emballage pour voir s'il manque des articles.

S'il est impossible de trouver les articles, communiquer avec le service après-vente de Midea au **1-866-646-4332** ou visitez **midea.com/us/support** pour obtenir de l'assistance.

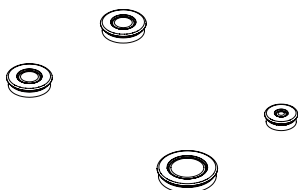

Brûleurs de la surface et caches (4)

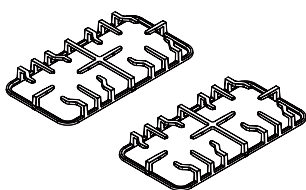

Grilles de brûleur de surface (2)

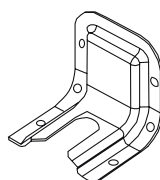

Kit de console anti-basculement

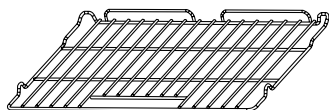

Étagère Grillagée



Manuel du propriétaire



Kit de conversion du propane

### Matériel requis :

Le raccordement au réseau de gaz et la structure de la maison peuvent être différents d'une maison à l'autre, c'est pourquoi les pièces spécifiques requises pour le raccordement à la maison ne sont pas fournies avec le produit. Les pièces identifiées ci-dessous sont ou peuvent être requises pour terminer l'installation. Pour les raccordements à l'alimentation en gaz, utilisez toujours une nouvelle conduite d'alimentation et de nouveaux adaptateurs - n'utilisez jamais une ancienne pièce pour les nouveaux raccordements à la cuisinière.

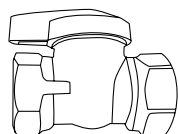

Vanne d'arrêt de la conduite de gaz

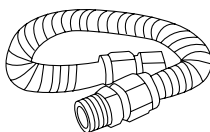

Nouvelle conduite flexible d'alimentation en gaz 3/4 po ou 1/2" NPTx 1/2" D

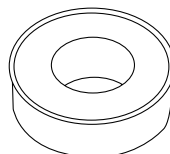

Ruban de téflon ou pâte à joint approuvés pour le gaz

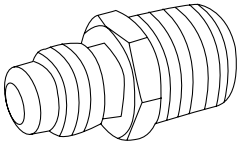

Nouvel adaptateur  
d'accouplement flare 3/4 ou  
1/2" NPT x 1/2" ID

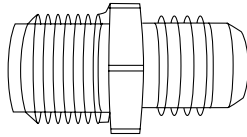

Nouvel adaptateur  
d'accouplement flare 1/2"  
NPT x 1/2" ID



Détecteur de fuite de  
liquide ou solution  
d'eau savonneuse

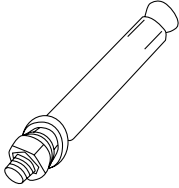

Dispositif d'ancrage pour  
manchon de 5/16 po de  
diamètre extérieur (avec  
boulon 1/4 po) 2 pièces  
(pour sols en béton  
seulement)

## Outils requis :

Pour terminer l'installation, disposer des outils suivants à portée de main :

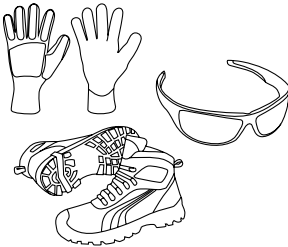

Gants résistants aux  
coupures, lunettes ou lunettes  
de sécurité et chaussures à  
embout d'acier  
(pour votre sécurité et votre  
protection)

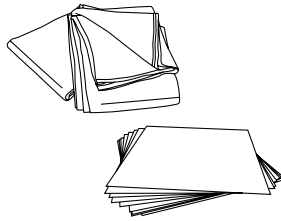

Nappe ou carton (facultatif -  
pour protéger le sol)

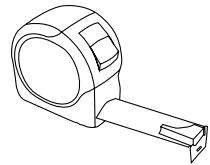

Ruban à mesurer  
(pour confirmer l'espace  
d'installation)

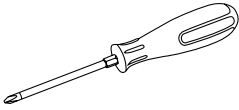

Tournevis cruciforme  
(pour accéder aux capots  
utilisables)

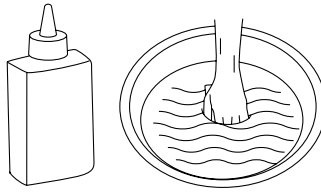

Détecteur de fuite de liquide  
ou solution d'eau savonneuse  
(pour les tests de fuite de  
gaz)

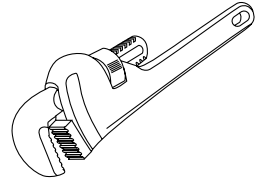

Clé à tube (pour  
raccords de gaz)



Extrémité ouverte ou  
clé réglable (pour les  
raccordements au gaz et la  
conversion du gaz)

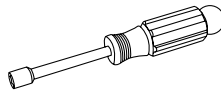

Tourne-écrou  
(pour la conversion du gaz  
et l'installation de la console  
anti-basculement)

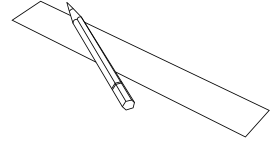

Crayon et règle  
(pour l'installation  
du support anti-  
basculement)

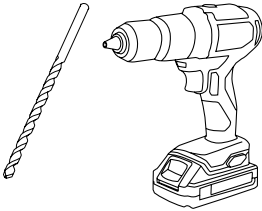

Foret et trépan  
1/8 po (pour l'installation  
de la console anti-  
basculement)

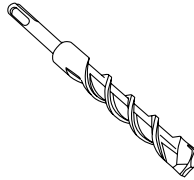

Foret de maçonnerie  
(pour l'installation du  
support anti-basculement  
- sols en béton  
uniquement)

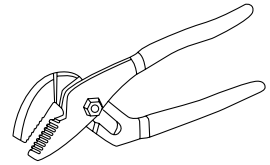

Pince à joint ou à col  
de cygne réglable  
Niveau (pour le produit  
de nivellement)

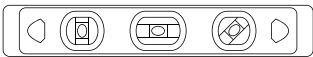

Niveau  
Niveau (pour le produit de  
nivellement)

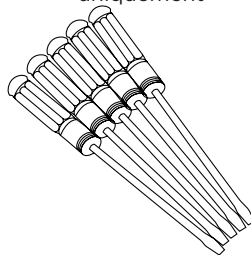

Tournevis à petite lame  
Tournevis à petite lame  
(pour ajuster le réglage de  
la température du brûleur de  
surface)

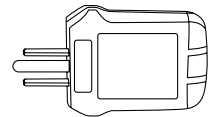

Testeur de sortie  
120 VAC  
(pour vérifier la mise à  
la terre de l'alimentation  
électrique)

## Enlever l'ancien appareil

### AVERTISSEMENT

#### RISQUE D'INCENDIE ET D'EXPLOSION

- L'installation et l'entretien doivent être effectués par un installateur professionnel agréé de systèmes de chauffage, de ventilation et de climatisation (CVC) ou l'équivalent, par une agence d'entretien ou par le fournisseur de gaz.
- ATTENTION : si vous ne respectez pas scrupuleusement les instructions données par ce manuel, vous risquez de provoquer un incendie ou une explosion pouvant entraîner des dommages matériels, des blessures corporelles voire la mort.
- SI VOUS SENTEZ UNE ODEUR DE GAZ :
  - N'essayez pas d'allumer un appareil.
  - Ne touchez aucun interrupteur électrique.
  - N'utilisez pas de téléphone dans votre bâtiment.
  - Appelez immédiatement votre fournisseur de gaz avec le téléphone d'un voisin. Suivez les instructions du fournisseur.
  - Si vous ne parvenez pas à joindre votre fournisseur de gaz, appelez les pompiers.

### MISE EN GARDE

#### LACÉRATION, CORPS ÉTRANGER, RISQUE D'ÉCRASEMENT

- Au moment de l'installation, du déplacement ou de l'entretien d'un appareil, porter un équipement de protection approprié, y compris des gants résistants aux coupures, des chaussures à embout d'acier et des lunettes de sécurité.

Si la nouvelle gamme remplace une installation existante, enlever d'abord l'ancien appareil.

Instructions :

- Fermez la vanne principale d'alimentation en gaz de la résidence avant de débrancher l'ancienne cuisinière et laissez-la éteinte jusqu'à ce que le nouveau branchement soit terminé.
- Déplacez l'appareil pour accéder aux raccords de gaz et électriques.
- Débranchez les raccords de gaz et électriques et déplacez l'appareil hors et loin de la zone d'installation.

## Exigences e matière d'approvisionnement en gaz

### AVERTISSEMENT

#### RISQUE D'INCENDIE ET D'EXPLOSION

- L'installation doit être conforme aux codes locaux ou, en l'absence de codes locaux, au National Fuel Gas Code (Code national du gaz combustible), ANSI Z223.1/NFPA 54 ou, au Canada, au Code pour le Gaz naturel et le Gaz propane, CSA B149.1

Ce produit est équipé d'un régulateur de pression de gaz qui fonctionne à une pression de collecteur de 5 po de colonne d'eau pour le gaz naturel ou de 10" de colonne d'eau lorsqu'il est converti pour fonctionner au GPL (propane).

Assurez-vous d'alimenter votre cuisinière avec le type de gaz pour lequel elle est configurée. Cette cuisinière peut être convertie pour une utilisation sur gaz naturel ou gaz propane. Lors de l'utilisation de cette cuisinière avec du gaz propane, la conversion



doit être effectuée par un installateur de gaz propane qualifié avant toute tentative de mise en marche de la cuisinière.

Pour un bon fonctionnement, la pression du gaz naturel fourni au régulateur doit être comprise entre 5 po et 13 po de colonne d'eau. Pour le gaz propane, la pression fournie au régulateur doit être comprise entre 10 po et 13 po de colonne d'eau.

Contactez le fournisseur de gaz local si vous n'êtes pas sûr de la pression d'entrée.

Lors de la vérification du bon fonctionnement du régulateur, la pression d'entrée doit être d'au moins 6po de colonne d'eau pour le gaz naturel ou 11 po de colonne d'eau pour le gaz propane.

Le régulateur de pression situé à l'entrée de la cuisinière doit rester dans la conduite d'alimentation, quel que soit le type de gaz utilisé. Le connecteur métallique flexible utilisé pour raccorder la cuisinière à la conduite d'alimentation en gaz doit avoir un diamètre intérieur de 5/8 po et une longueur maximale de 5 pieds. Au Canada, les connecteurs flexibles doivent être métalliques à paroi simple de moins de 6 pieds de longueur.

## Exigences en matière d'installation électrique

### AVERTISSEMENT

#### RISQUE D'ÉLECTROCUTION

- L'installation doit être mise à la terre électriquement conformément aux codes locaux ou, en l'absence de codes locaux, au Code national de l'électricité, NFPA 70 ou au Code canadien de l'électricité, CSA C22.1-02.

Le cordon d'alimentation de ce produit est équipé d'une fiche à trois broches (mise à la terre) qui s'adapte à une prise murale standard à trois broches mise à la terre afin de minimiser les risques d'électrocution liés à cet appareil.

La prise murale doit être connectée à un circuit dédié correctement mis à la terre fournissant une alimentation de 120 VAC/60 Hz et protégé par un disjoncteur de 15 ou 20 A ou un fusible à décharge lente.

Si vous faites face à une prise murale standard à deux broches, contactez un électricien qualifié pour la faire remplacer par une prise murale à trois broches correctement mise à la terre. N'utilisez pas d'adaptateur.

**LA FICHE DE LA MISE À LA TERRE NE DOIT, EN AUCUNE CIRCONSTANCE, ÊTRE COUPÉE OU RETIRÉE.**

En ce qui concerne les prises GFCI : Les disjoncteurs détecteurs de fuite à la terre (GFCI) ne sont ni nécessaires ni recommandés pour les prises de courant des cuisinières à gaz. Les GFCI sont des dispositifs qui détectent les fuites de courant dans un circuit et coupent automatiquement l'alimentation lorsqu'un niveau de fuite seuil est détecté. Ces appareils doivent être réinitialisés manuellement par le consommateur. Le code national de l'électricité n'exige l'utilisation de disjoncteurs détecteurs de fuite à la terre que dans les prises de courant de cuisine installées pour desservir des surfaces de comptoir. Les performances de la cuisinière ne seront pas affectées si elle est utilisée sur un circuit protégé par GFCI, mais la réinitialisation occasionnelle du circuit peut devenir gênante.

## Dimensions et espacements :

### **▲ IMPORTANT**

#### POUR ÉVITER D'ENDOMMAGER LES ARMOIRES

- Cette cuisinière a été conçue pour respecter la température maximale autorisée de l'armoire en bois de 194 °F (90 °C). Assurez-vous que les revêtements muraux, les plans de travail, les armoires et tout autre matériau en contact avec la cuisinière sont évalués à un minimum de 194 °F (90 °C).

Avant de commencer le processus d'installation, vérifiez que l'espace d'installation respecte les dimensions et les espaces suivants. Ne pas placer la gamme là où elle peut être sujette à de forts courants d'air - sceller toutes les ouvertures dans le mur, le sol ou les armoires dans l'espace d'installation. Prévoir des espaces adéquats entre la gamme et les surfaces combustibles adjacentes. Ces dimensions doivent être respectées pour une utilisation sûre de la gamme. Les dimensions indiquées fournissent l'espacement minimal. La surface de contact doit être solide et plane.

L'espace minimum est de 0 po à l'arrière de la gamme. Respecter toutes les exigences en matière de dimensions pour éviter les dommages matériels, les risques d'incendie et les coupures incorrectes du comptoir et de l'armoire.

Les surfaces du comptoir immédiatement autour de l'espace d'installation doivent être plates et mises à niveau pour une installation correcte.

Cet appareil ne doit pas être installé avec un système de ventilation qui souffle de l'air vers le bas en direction de la cuisinière. Ce type de système de ventilation peut causer des problèmes d'allumage et de combustion à l'appareil de cuisson au gaz, entraînant des blessures corporelles ou un fonctionnement involontaire.

Lorsque le revêtement de sol (plancher de bois franc, carrelage, moquette, etc.) se termine à l'avant de la gamme, la zone sur laquelle la gamme sera installée doit être construite avec du contreplaqué au même niveau ou plus haut que le revêtement de sol. Cela permettra à la gamme d'être déplacée pour le nettoyage et l'entretien, ainsi que de fournir un flux d'air approprié à la gamme.

Assurez-vous que le matériau de revêtement de sol peut résister à des températures d'au moins 75 °C (167 °F). Assurez-vous que les revêtements muraux, les plans de travail, les armoires et tout autre matériau en contact avec la cuisinière peuvent résister à un taux de chaleur allant jusqu'à 90 °C (194 °F), généré par la cuisinière

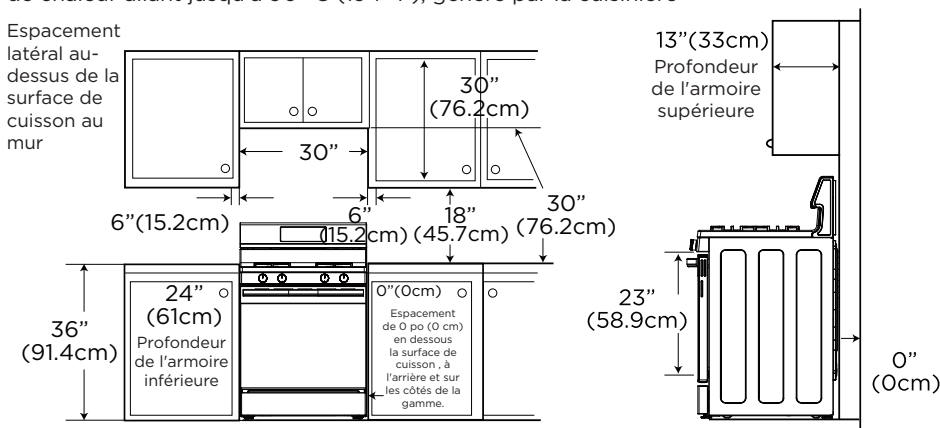

## DÉCOUPE AUTOSTABLE

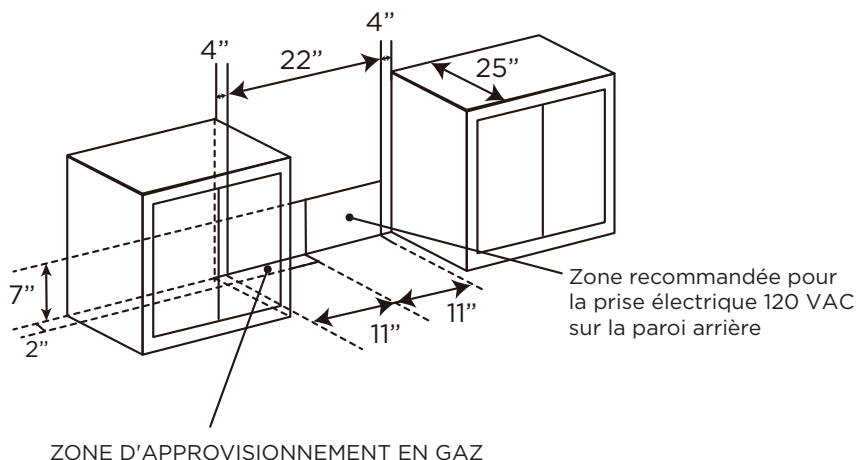

### Spécifications du produit

<b>Modelo</b>	MGR30S2AST/MGR30S2AWW/MGR30S2ABB
Description	Four à gaz non encastrable
Exigences électriques	120VAC, 60Hz
Dimensions extérieures	46 <sup>1</sup> / <sub>4</sub> H x 29 <sup>7</sup> / <sub>8</sub> L x 26 <sup>15</sup> / <sub>16</sub> P
Hauteur à la surface de cuisson	en 36 po (91,4 cm)
Poids net	82.3kg (181.4 lbs)
Capacité du four	6,1 pi <sup>3</sup>
Puissances des capacités nominales	Se reporter à l'étiquette de la plaque signalétique

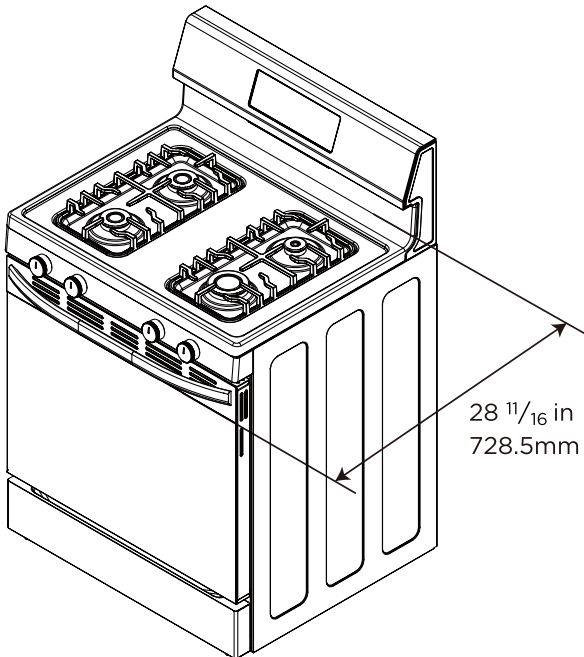
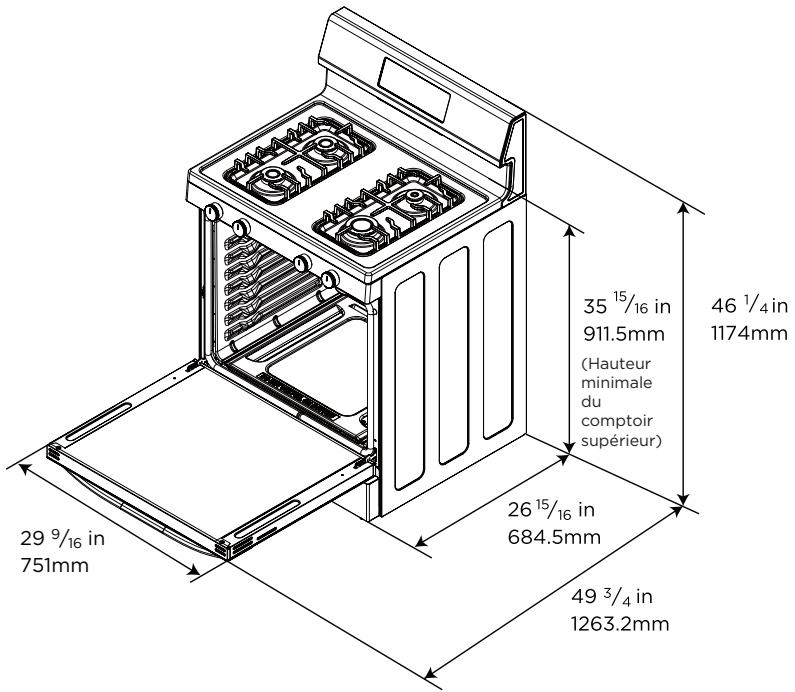

## Aperçu de la gamme

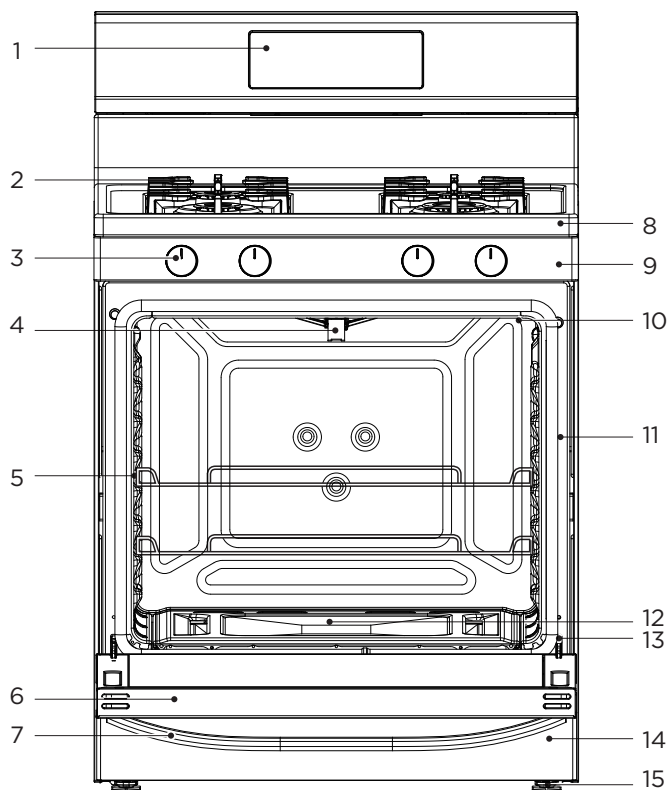

- |   |                        |   |
|---|------------------------|---|
| 1. Contrôle du four                           | 6. Porte               | 11. Joint de porte                          |
| 2. Grille                                     | 7. Poignée de la porte | 12. Fond du four                            |
| 3. Boutons de commande de la table de cuisson | 8. Surface de cuisson  | 13. Charnière de porte (de chaque côté)     |
| 4. Brûleur de gril                            | 9. Panneau de Contrôle | 14. Tiroir d'entreposage                    |
| 5. Positions de l'étagère                     | 10. Ampoule du four    | 15. Pieds de nivellement (avant et arrière) |

## Emplacement de l'étiquette de la plaque signalétique

L'étiquette de la plaque signalétique contient les renseignements sur la capacité nominale, de classification et d'identification de l'appareil. Le modèle et le numéro de série de l'étiquette de la plaque signalétique sont nécessaires pour enregistrer le produit, commander des pièces de rechange ou communiquer avec le service clientèle. L'étiquette de la plaque signalétique est située à l'intérieur du tiroir de rangement, sur le panneau latéral gauche ou droit.

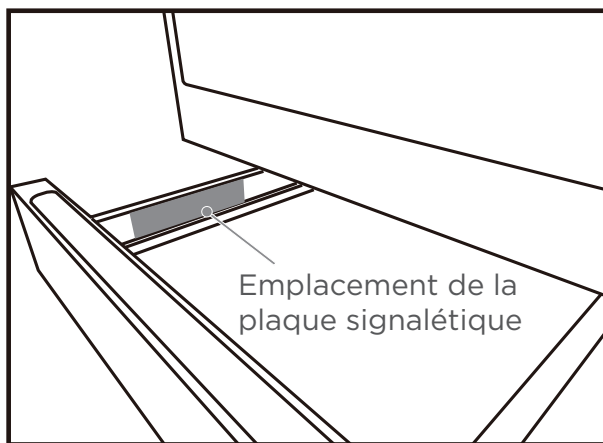

## Procédure d'installation

Retrait de l'emballage :

### **▲ AVERTISSEMENT**

#### **POUR ÉVITER D'ENDOMMAGER L'APPAREIL**

- Le fait de ne pas retirer les matériaux d'emballage pourrait endommager l'appareil.

Retirer tout le ruban adhésif et les matériaux d'emballage. Vérifier la présence de film sur les pièces en acier inoxydable, de rembourrage/espaceurs sur , autour de la porte , de la face du four, de carton , de plastique sur et autour des étagères, du tiroir d'entreposage intérieur, etc. Ne pas utiliser d'instruments tranchants, d'alcool à friction, de liquides inflammables ou de nettoyants abrasifs pour enlever le ruban adhésif ou la colle. Ces produits peuvent endommager la surface de votre gamme.

Inventorier toutes les pièces détachées par rapport à la liste « Pièces fournies ».

Vérifier les dommages causés par l'expédition et/ou les pièces manquantes. Tout dommage et/ou pièce manquante doit être signalé à votre revendeur local. Pour réduire le poids de la cuisinière lors du déplacement, du réglage et de l'installation, laissez les grilles de la table de cuisson, les brûleurs de la table de cuisson, les grilles du four et tout autre accessoire sur le côté jusqu'à ce qu'ils soient prêts à être installés plus tard.

## Retrait et réinstallation de la porte

### **⚠ AVERTISSEMENT**

#### **RISQUE D'INCENDIE**

- Si la porte est retirée, confirmer que la porte fonctionne correctement et se scelle correctement lors de sa réinstallation. Si le joint de porte n'est pas complètement étanche, la chaleur s'échappant des portes environnantes pourrait enflammer les armoires.

Lors de l'installation, de l'entretien, de la conversion du gaz et de la mise à niveau, il peut être plus facile d'effectuer les travaux nécessaires si la porte du four est retirée. Cela rend l'appareil plus léger et l'accès à la cavité du four plus facile. Suivre les instructions ci-dessous pour retirer et réinstaller la porte.

La porte peut être retirée pour faciliter le nettoyage, l'entretien ou l'installation :

1. Ouvrir la porte complètement.
2. Sur chaque charnière de porte, faire basculer le mécanisme de verrouillage de sorte qu'il s'engage avec la porte lorsque celle-ci est tournée vers la fermeture.
3. Une fois les deux mécanismes de verrouillage enclenchés, continuez à faire tourner la porte jusqu'à ce qu'elle soit complètement fermée à 2 ou 3 pouces.
4. Saisir fermement la porte par les côtés et soulever celle-ci vers le haut et vers l'extérieur de la face du four. Ne pas soulever la porte par la poignée de porte pour réduire le risque de bris de verre de porte.

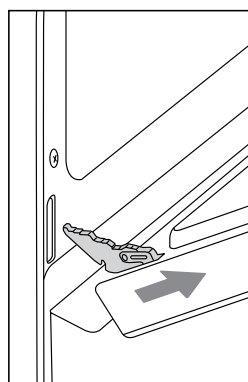
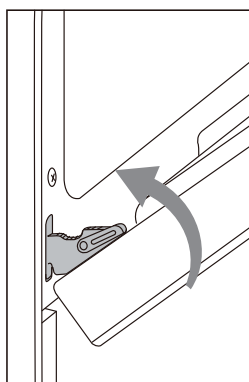
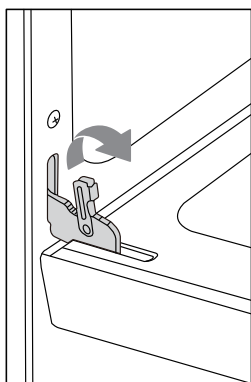

Réinstallation de la porte :

1. En tenant la porte par les côtés, aligner la porte de manière à ce que les charnières se glissent dans les ouvertures.
2. Tourner la porte jusqu'à ~2-3 pouces d'être complètement fermée, laisser la porte entrer dans les encoches sur les charnières.
3. Faire pivoter la porte jusqu'à ce qu'elle soit complètement ouverte.
4. Retourner le mécanisme de verrouillage de la charnière vers le haut et à l'écart de la porte.
5. Vérifier que la porte s'ouvre et se ferme correctement.
6. Si la porte ne fonctionne pas correctement, réenclencher les mécanismes de verrouillage, retirer la porte et tenter à nouveau l'installation.

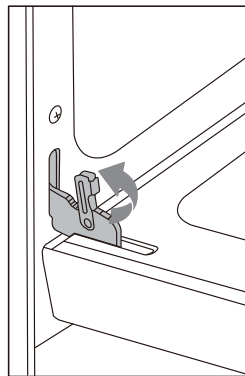
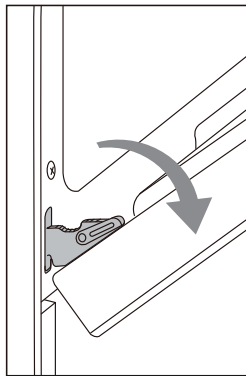
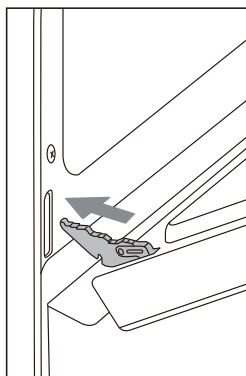

### Retrait et réinstallation du tiroir

Pendant l'installation, de l'entretien et de la mise à niveau, il peut être plus facile d'effectuer les travaux nécessaires si le tiroir est retiré. Cela rend l'appareil plus léger et la visibilité de la console anti-basculement est améliorée.

Suivre les instructions ci-dessous pour retirer et réinstaller le tiroir.

Pour retirer le tiroir, étendre complètement le tiroir jusqu'à ce qu'il ne puisse plus être retiré et soulever le panneau du tiroir, puis tirer le tiroir.

Pour réinstaller le tiroir, aligner les rails du tiroir avec les glissières de la gamme et pousser le tiroir. Ouvrir et fermer le tiroir pour vous assurer que les glissières fonctionnent correctement.

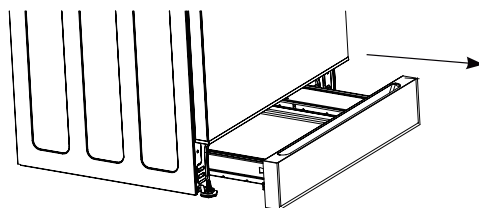
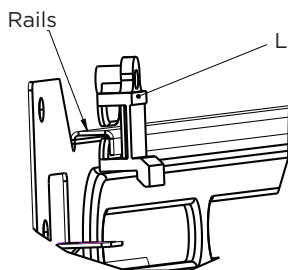



## Conversion de gaz propane (facultatif) :

### AVERTISSEMENT

#### AVERTISSEMENT SUR LE RISQUE INCENDIE

- Si la cuisinière n'est pas correctement adaptée au type de combustible utilisé sur le site d'installation, les risques d'incendie, de brûlures et de dommages matériels peuvent être accrus. La modification doit être effectuée par un technicien qualifié conformément aux instructions du fabricant et aux codes et exigences locaux. L'agence en charge de la modification assume les responsabilités y afférentes.

Toutes les gammes Midea sont conçues pour fonctionner au gaz naturel ou au LP/propane. Les appareils sont configurés depuis l'usine pour utiliser le gaz naturel. Les appareils doivent être convertis afin de fonctionner au LP/propane. Le kit de conversion est fourni avec chaque cuisinière, des pièces de rechange supplémentaires sont disponibles à l'achat. Contactez le service client de Midea au **1-866-646-4332** ou allez sur le site **midea.com/us/support**.

La conversion au gaz propane nécessite un changement de tous les orifices de la table de cuisson et du brûleur du four. Les orifices du brûleur ne peuvent pas être ajustés - n'essayez pas d'ajuster les orifices pour terminer la conversion. De plus, le régulateur de pression de gaz doit également être réglé pour le gaz propane. Suivez les instructions détaillées fournies avec le kit de conversion. Conservez les orifices retirés de l'appareil pour une utilisation ultérieure. Tous les orifices remplacés doivent être remis à l'utilisateur, ainsi que les instructions de conversion.

## Conversion en haute altitude (facultatif)

### AVERTISSEMENT

#### DANGER LIÉ AU MONOXYDE DE CARBONE

- La réduction de la pression d'air et de la disponibilité de l'oxygène à haute altitude peut affecter la combustion appropriée du brûleur. Une conversion inappropriée de la cuisinière pour les installations à haute altitude peut entraîner un risque accru de monoxyde de carbone. La modification doit être effectuée par un technicien qualifié conformément aux instructions du fabricant et aux codes et exigences locaux. L'agence en charge de la modification assume les responsabilités y afférentes.

Les unités doivent être converties pour un bon fonctionnement à des altitudes supérieures à 6 000 pieds. Les kits de conversion seront fournis gratuitement. Contactez le service client Midea au **1-866-646-4332** ou allez sur le site **midea.com/us/support**.

Suivez les instructions détaillées fournies avec le kit de conversion. Le régulateur doit être réglé en fonction du type de carburant utilisé sur le site d'installation. (Voir « Convertir en gaz propane » pour plus d'informations sur les paramètres du type de carburant.) Conservez les orifices retirés de l'appareil pour une utilisation ultérieure. Tous les orifices remplacés doivent être remis à l'utilisateur, ainsi que les instructions de conversion.

## Exigences d'entrée pour le brûleur

Les valeurs nominales d'entrée indiquées sur la plaque signalétique du modèle/série correspondent à des altitudes allant jusqu'à 609,6 m (2 000 pi).

Pour les altitudes supérieures à 609,6 m (2 000 pi), les valeurs sont réduites à un taux de 4 % pour chaque 304,8 m (1 000 pi) au-dessus du niveau de la mer (ne s'applique pas au Canada).

## Installation de la console anti-basculement

### **⚠** AVERTISSEMENT

#### RISQUE DE BASCULEMENT

- Un enfant ou un adulte peut faire basculer la gamme et être tué. Vérifier que la console anti-basculement a été correctement installée et engagée conformément aux instructions d'installation. S'assurer que la console anti-basculement est réengagée lorsque la gamme est déplacée.
- Ne pas utiliser la gamme sans que la console anti-basculement soit en place et engagée. Ne pas le faire peut entraîner la mort ou de graves brûlures chez les enfants ou les adultes. Ne pas retirer les jambes de mise à niveau. Le faire empêchera la gamme d'être sécurisée par la console anti-basculement.

Pour réduire le risque de basculement de la gamme, la gamme doit être fixée au sol au moyen de la console anti-basculement correctement installée et des vis emballées avec la gamme. Le fait de ne pas installer la console anti-basculement permettra à la gamme de basculer si un poids excessif est placé sur une porte ouverte ou si l'enfant y grimpe. Des blessures graves peuvent résulter de liquides chauds renversés ou de la gamme elle-même.

Le kit anti-basculement est fourni avec la gamme. Si la console anti-basculement est manquante, endommagée ou doit être remplacée, un kit de remplacement sera fourni gratuitement en communiquant avec le service après-vente de Midea au **1-866-646-4332** ou en visitant **[midea.com/us/support](http://midea.com/us/support)**.

Si la gamme est déplacée vers un autre emplacement, les consoles anti-basculement doivent également être déplacées et installées avec la gamme. Si la gamme est mise hors service, sécuriser la porte fermée ou retirer la porte pour minimiser le risque de basculement.

(Voir la section « Retrait et réinstallation de la porte » dans ce manuel ou sous « Nettoyage et entretien » dans le manuel de l'utilisateur pour obtenir des instructions sur la façon de retirer la porte.)

Instructions :

- À l'aide du gabarit fourni avec le kit anti-basculement, localiser l'emplacement préféré pour l'installation de la console anti-basculement et marquer l'emplacement des trous de vis. La console peut être installée dans le coin arrière gauche ou arrière droit de l'espace d'installation. Une seule console anti-basculement doit être installée.

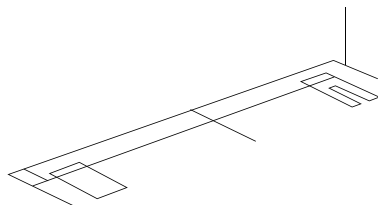
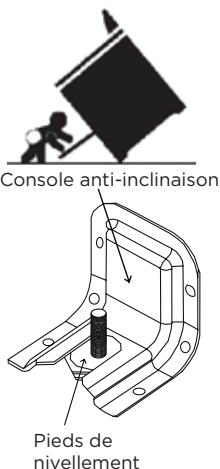

- Fixer la console anti-basculement au sol ou au mur.
  - Installation de la construction en bois : Percez un avant-trous de 1/8 po à l'endroit où les vis doivent être insérées. Si la console doit être montée sur le mur, percer le trou pilote à un angle d'environ 20° vers le bas. La vis doit entrer dans le bois.
  - Installation de la construction en maçonnerie : En raison de la diversité des matériaux de maçonnerie qui peuvent être présents sur le site d'installation, aucun matériel n'est fourni pour fixer le support anti-basculement à la maçonnerie. Si le support doit être monté sur des planchers en maçonnerie ou en céramique, fixez le support anti-basculement à l'aide de deux ancrages à manchon OD de 5/16 po (avec boulon de 1/4 po - à tête hexagonale ou à tête d'écrou hexagonale) dont la tension minimale est de 300lb pour le matériau de maçonnerie présent sur le site d'installation.

#### CONSOLE FANSTEN (MONTAGE AU SOL SEULEMENT)

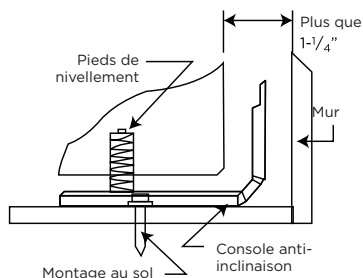

## Raccordement de l'alimentation en gaz

### ⚠ AVERTISSEMENT

#### RISQUE D'INCENDIE ET D'EXPLOSION

- L'installation et l'entretien doivent être effectués par un installateur professionnel agréé de systèmes de chauffage, de ventilation et de climatisation (CVC) ou l'équivalent, par une agence d'entretien ou par le fournisseur de gaz.
- L'installation doit être conforme aux codes locaux ou, en l'absence de codes locaux, au National Fuel Gas Code (Code national du gaz combustible), ANSI Z223.1/NFPA 54 ou, au Canada, au Code pour le Gaz naturel et le Gaz propane, CSA B149.1.
- Ne serrez pas trop le raccordement au régulateur. Le régulateur est moulé sous pression. Un serrage excessif peut fissurer le détendeur, entraînant une fuite de gaz et un éventuel incendie ou explosion.
- N'utilisez pas de flamme pour vérifier les fuites.
- L'agence qui effectue ce travail assume la responsabilité de la qualité du travail, y compris la vérification des fuites et la garantie que l'installation répond aux exigences du code.

#### Instructions :

- Si ce n'est pas encore le cas, fermez la vanne principale d'alimentation en gaz avant de déconnecter l'ancienne cuisinière et laissez-la jusqu'à ce que le nouveau raccordement soit terminé.
- Étant donné que la cuisinière doit être retirée de l'espace d'installation pour permettre l'accès aux raccords du régulateur de gaz et que des tuyaux durs limitent le mouvement de la cuisinière, celle-ci ne peut être installée qu'à l'aide d'un raccord métallique flexible pour appareil certifié par CSA International. Contactez le service client Midea si les codes locaux nécessitent un raccordement avec tuyaux rigides. N'utilisez jamais un ancien raccord lors de l'installation d'une nouvelle cuisinière.
- Pour éviter les fuites de gaz, appliquez un composé d'étanchéité des tuyauteries ou enroulez du ruban de téflon sur tous les filetages mâles (externes) des tuyaux.

- Installez une vanne d'arrêt manuelle de la conduite de gaz dans un endroit facilement accessible en dehors de la cuisinière. Informer le résident/propriétaire/utilisateur de l'emplacement et du fonctionnement de la vanne d'arrêt.
- Filetage intérieur 1/2" NPT à l'entrée du régulateur en appliquant un couple de serrage maximal de 15 livres-pieds. Utilisez une contre-clé pour serrer le raccord du régulateur afin d'éviter tout dommage. Ne serrez pas trop le raccordement. Le régulateur est moulé sous pression. Un serrage excessif peut fissurer le détendeur, entraînant une fuite de gaz et un éventuel incendie ou explosion.

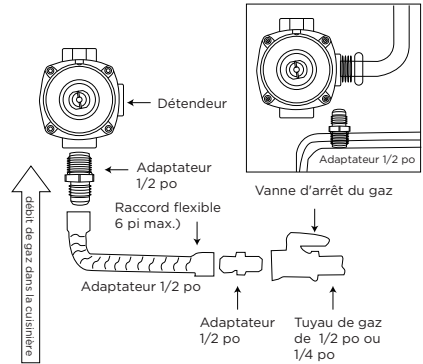

- Installez l'adaptateur flare mâle de 1/2 po ou de 3/4 po sur le filetage interne NPT de la vanne d'arrêt manuelle en n'utilisant un couple maximal de 15 livres-pieds et en prenant soin de reculer la vanne d'arrêt pour l'empêcher de tourner.
- Raccordez le connecteur métallique flexible de l'appareil sur l'adaptateur de la cuisinière.
- Positionnez la cuisinière pour permettre le raccordement au niveau de la vanne d'arrêt.
- Raccordez le connecteur métallique flexible de l'appareil à la vanne d'arrêt.
- Lorsque tous les raccordements ont été effectués, la cuisinière est retirée de l'espace d'installation. Assurez-vous que la vanne d'arrêt est ouverte et que toutes les commandes de la cuisinière sont en position d'arrêt.
- Ouvrez la vanne principale d'alimentation en gaz et utilisez un détecteur de fuite de liquide (ou du savon et de l'eau) à tous les joints et conduits pour vérifier les fuites dans le système.
- Formez le raccord flexible de gaz comme indiqué.

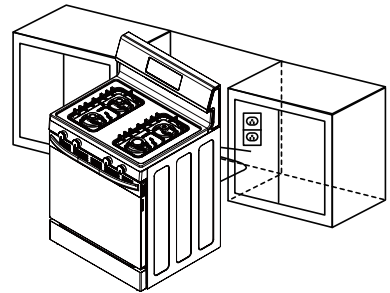

Cela empêchera le raccord flexible de pincer ou de bloquer l'appareil lorsque ce dernier est poussé dans sa position finale

## Raccordement de l'alimentation électrique

### **⚠ AVERTISSEMENT**

#### **RISQUE D'ÉLECTROCUTION**

- L'installation doit être mise à la terre électriquement conformément aux codes locaux ou, en l'absence de codes locaux, au Code national de l'électricité, NFPA 70 ou au Code canadien de l'électricité, CSA C22.1-02.

Branchez l'alimentation électrique en connectant le cordon d'alimentation fourni à une prise murale standard à 3 broches avec mise à la terre. Voir les exigences en matière d'alimentation électrique dans ce manuel pour des informations détaillées et un avertissement.

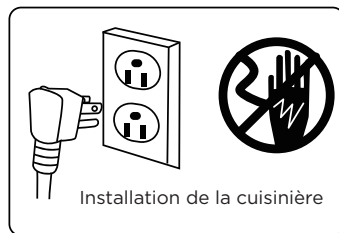

Installation de la cuisinière

Si vous faites face à une prise murale standard à deux broches, contactez un électricien qualifié pour la faire remplacer par une prise murale à trois broches correctement mise à la terre. N'utilisez pas d'adaptateur.

LA FICHE DE LA MISE À LA TERRE NE DOIT, EN AUCUNE CIRCONSTANCE, ÊTRE COUPÉE OU RETIRÉE.

## Placement et mise à niveau

### MISE EN GARDE

#### LACÉRATION, CORPS ÉTRANGER, RISQUE D'ÉCRASEMENT

- Au moment de l'installation, du déplacement ou de l'entretien d'un appareil, porter un équipement de protection approprié, y compris des gants résistants aux coupures, des chaussures à embout d'acier et des lunettes de sécurité.

### IMPORTANT

#### POUR PRÉVENIR LES DOMMAGES

- Ne pas déplacer l'unité en poussant ou en tirant sur la porte ou sur le panneau de commande.
- Ne pas soulever par les bords de la surface de cuisson. Pousser, tirer ou soulever seulement sur le corps ou les zones structurales, telles que le four, la face du four ou les coins arrière de la gamme. Déplacer la portée en la soulevant, et non en la faisant glisser, pour éviter d'endommager les planchers.
- Utiliser du carton, du contreplaqué ou du plastique rigide pour protéger les sols si un glissement est nécessaire.

L'installation de l'unité dans l'espace et le niveau d'installation peut nécessiter plusieurs tentatives. Il est recommandé de mesurer et d'ajuster soigneusement les pieds de nivellement avant de les placer dans l'espace d'installation, car ceux-ci peuvent être difficiles à ajuster une fois que la cuisinière est dans sa position finale.

Toutes les gammes sont lourdes - faire glisser la gamme peut endommager le sol. Faire attention lorsque vous déplacez la gamme. Utiliser une courroie lorsque vous déplacez la gamme pour éviter d'endommager le sol, ou utiliser du carton, du contreplaqué ou du plastique rigide pour éviter d'endommager le sol lorsque vous faites glisser la gamme.

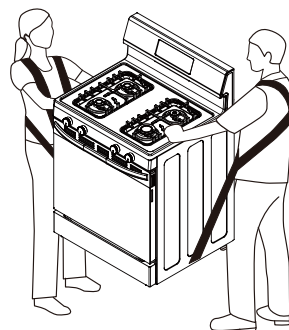

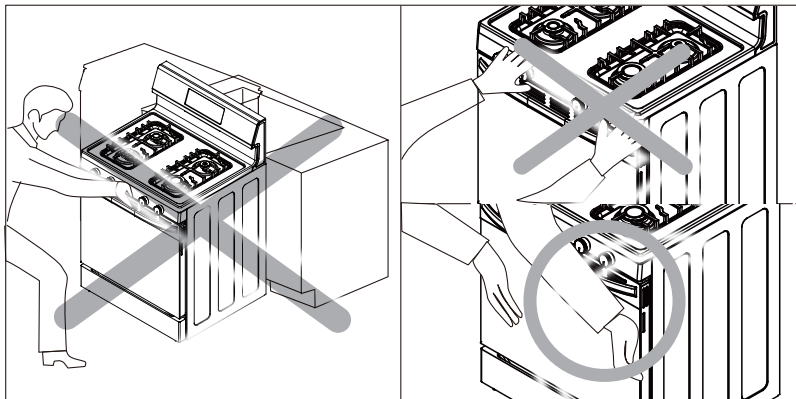

**⚠ MISE EN GARDE**

Veuillez ne PAS pousser fortement l'unité lors de l'installation. Ces actions peuvent endommager l'unité.

Veillez NE PAS saisir le bouton et le pousser lors de l'installation. (Saisissez la zone de la porte G/D pour pousser l'unité)

## Instructions :

- Utiliser un ruban à mesurer pour mesurer du sol vers le haut du comptoir aux quatre coins de l'espace d'installation.
- Pendant que la gamme est toujours positionnée à l'extérieur de l'espace d'installation, ajuster la jambe de mise à niveau à chaque coin de sorte que la distance entre le sol et le dessous du bord de la surface de cuisson corresponde aux dimensions mesurées dans l'espace d'installation.
- À l'aide de deux personnes, déplacer la gamme jusqu'à son emplacement d'installation final, en veillant à ne pas endommager les comptoirs, le sol ou l'appareil.
  - **IMPORTANT** : Ne pas déplacer l'unité en poussant ou en tirant sur la porte ou sur le panneau de commande. Pousser, tirer ou soulever seulement sur le corps ou les zones structurelles, telles que le four, la face du four ou les coins arrière de la gamme.
  - Veiller à ne pas pincer ou plier les branchements de gaz ou électriques.  
Si l'unité ne se déplace pas en douceur, vérifier s'il y a des obstructions. Ne pas essayer de forcer l'unité en position.
- Vérifier que la conduite d'alimentation en gaz n'est pas endommagée.
- Vérifier que la jambe arrière de la gamme s'est correctement engagée dans la console anti-basculement. Si l'inspection visuelle n'est pas possible :
  - Faire glisser la gamme vers l'avant
  - Confirmer que la console anti-basculement est solidement fixée au sol ou au mur en position correcte conformément aux instructions d'installation.
  - Faire glisser complètement la gamme contre le mur de sorte que la jambe de mise à niveau s'engage avec la console anti-basculement.
- Pour vous assurer que les produits de boulangerie, tels que les pains et les gâteaux, sortent uniformément et sont mis à niveau, confirmer que la gamme est mise à niveau en la plaçant sur Vérifier le niveau de l'avant vers l'arrière et d'un côté vers l'autre. Utiliser des pinces réglables pour ajuster les jambes de mise à niveau si nécessaire pour mettre la gamme à niveau.
- Réinstaller la porte, le tiroir et les étagères de four.

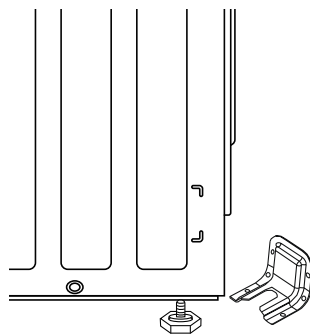

## Assemblage et installation du brûleur de surface

Placez les têtes de brûleur de surface sur les chapeaux du brûleur, comme indiqué. Chaque tête de brûleur ronde sera orientée de telle sorte que la « chambre de stabilité » soit à côté de l'électrode. Assurez-vous que les têtes de brûleur de surface sont plates et parallèles à la table de cuisson. Placez les chapeaux de taille correspondante sur le dessus de chaque tête de brûleur de surface. Voir les images ci-dessous pour un assemblage et un alignement corrects.

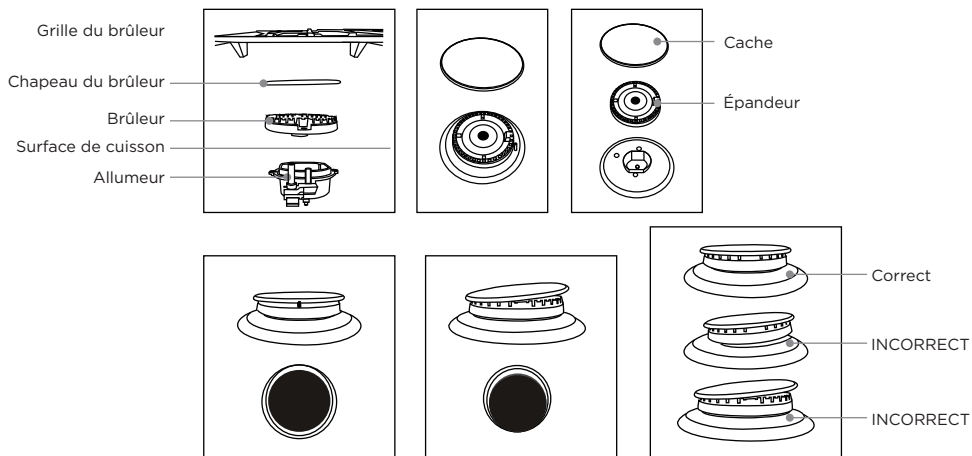

Voir les sections « Conversion du propane » et « Conversion en haute altitude » pour la puissance nominale du brûleur de surface en fonction des paramètres de conversion propres à chaque installation.

Placez les grilles du brûleur de surface gauche et droite sur la table de cuisson (les grilles sont interchangeables).

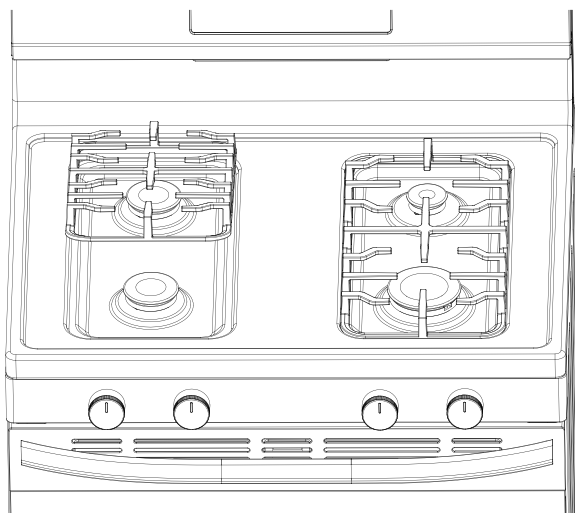



## Confirmer le fonctionnement

### Fonctionnement de la surface de cuisson

Vérifiez le fonctionnement de tous les brûleurs de la table de cuisson une fois que la cuisinière a été installée et assemblée, que les conduites d'alimentation en gaz ont été soigneusement vérifiées pour détecter toute fuite et que le cordon d'alimentation électrique a été branché. Tous les brûleurs de surface ont un allumage électrique.

Pour purger tout air pouvant rester à l'intérieur de la tubulure de gaz de la cuisinière, il est recommandé de confirmer d'abord le fonctionnement des brûleurs de la table de cuisson.

Instructions :

- Pour chaque brûleur et de manière successive, tournez le bouton en position « LIGHT » - confirmez qu'un déclic retentit et observez visuellement que l'électrode produit bien une étincelle sur le chapeau du brûleur.
  - Attendez quelques secondes que le brûleur s'allume et observez la qualité de la flamme.
1. **Flammes bleu tendre** : normal pour le fonctionnement au gaz naturel.
  2. **Pointes jaunes sur les cônes** extérieurs - Normales pour le fonctionnement au gaz propane.
  3. **Flamme jaune** - anormale pour tout type de gaz ; appelez le service après-vente.

### REMARQUE

Si la flamme du brûleur ressemble au cas 3, la cuisinière ne doit pas être utilisée tant qu'elle n'a pas été réparée. Appelez le service technique Les flammes normales du brûleur doivent ressembler au cas 1 ou 2. selon le type de gaz que vous utilisez.

- Allumez tous les brûleurs de surface et réglez-les tous sur la valeur la plus élevée.
- Pour chaque brûleur et de manière successive, tournez rapidement le bouton au réglage le plus bas - confirmez que la flamme n'est pas éteinte.
- Avec un brûleur toujours au réglage le plus bas (et tous les autres au réglage le plus élevé), ouvrez et fermez rapidement la porte du four - confirmez que la flamme n'est pas éteinte.
- Comparez la hauteur de la flamme au réglage le plus élevé et le plus bas - confirmez que la hauteur de la flamme est suffisamment réduite lorsqu'elle est tournée vers le réglage le plus bas. En d'autres termes, confirmez que le réglage le plus bas est suffisamment bas pour la taille du brûleur testé.
- Répétez l'opération jusqu'à ce que tous les brûleurs soient confirmés

Si la flamme du brûleur s'éteint pendant l'un des tests ci-dessus, ou si les flammes sont trop grandes au réglage le plus bas, ajustez le réglage de flamme faible en conséquence comme suit :

- Allumez tous les brûleurs de surface. Réglez tous les brûleurs au paramètre le plus élevé, à l'exception de celui en cours de réglage. Réglez le brûleur en cours de réglage au paramètre le plus bas.
- Retirez le bouton en le tirant fermement et tout droit.
- Insérez un petit tournevis à lame plate dans la tige de la vanne, insérez la pointe du tournevis dans la petite tête de vis à la base de la tige de la vanne.
- Tenez la tige de la vanne d'une main pour l'empêcher de tourner, tout en tournant le tournevis pour régler la hauteur de la flamme. CCW augmente le flux, CW diminue le flux)
- Répétez l'opération pour tous les brûleurs nécessitant un étalonnage au réglage le plus bas.
- Lorsque le réglage est terminé, répétez le test de fonctionnement complet du brûleur décrit ci-dessus.

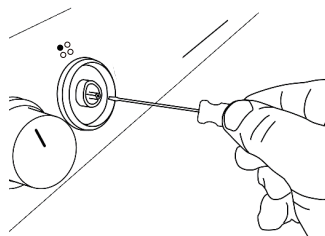

### Fonctionnement du four :

Vérifiez le fonctionnement des brûleurs de cuisson et de grill du four une fois que la cuisinière a été installée et montée, que les conduites d'alimentation en gaz ont été soigneusement vérifiées pour détecter les fuites et que le cordon d'alimentation électrique a été branché. Les brûleurs de four utilisent un allumage par étincelle électrique avec détection de flamme.

L'allumeur par étincelle se trouve sur le côté gauche du brûleur. Le capteur de détection de flamme se trouve sur le côté droit du brûleur.

Les brûleurs des fours ne sont pas équipés de volets d'air réglables et ne nécessitent aucun réglage.

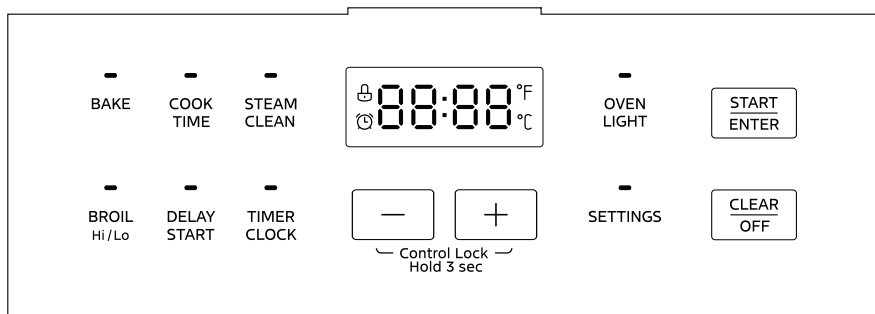

### Vérifier que les brûleurs de four de cuisson et de grill fonctionnent correctement

Instructions :

- S'assurer que la porte est fermée, que tous les emballages sont retirés et que le four est vide, à l'exception des étagères du four.
- Appuyer sur le bouton BAKE de la commande du four - la commande sera réglée par défaut sur 350 °F.
- Régler la température sur 170 °F.

- Appuyer sur le bouton «START/ENTER» de la commande du four.
- Écoutez le « clic » de l'allumeur et le « whoosh » de l'allumage.
  - Si le four ne s'allume pas immédiatement, l'allumeur ne s'activera que pendant quelques secondes. Si c'est le cas, la commande du four coupe le flux de gaz vers le brûleur, attend 10 à 15 secondes et tente de rallumer.  
Il effectue un total de 3 tentatives avant de générer un message d'erreur. L'ensemble du processus devrait prendre moins d'une minute.
  - Il est normal que la commande du four tente de s'allumer 2 ou 3 fois immédiatement après l'installation de l'appareil, en raison de la présence d'air résiduel dans les conduites de gaz à l'intérieur de la cuisinière. Si le four s'allume, mais pas à la première tentative, annulez le mode cuisson et redémarrez, en confirmant que le four s'allume à la première tentative.
  - Une fois que tout l'air a été purgé des conduites de gaz, le four doit s'allumer immédiatement à la première tentative.  
Si le four continue d'exiger plusieurs tentatives d'allumage, contactez un fournisseur de services qualifié pour une vérification et des réparations.
- Autoriser le mode CUISSON jusqu'à ce que l'unité soit préchauffée à 170 °F. Confirmer que l'écran affiche « PrE » et que le préchauffage émet un signal lorsque la température est atteinte.
- Appuyer sur la touche «CLEAR/OFF» pour arrêter le mode cuisson.
- Appuyer sur le bouton «BROIL» de la commande du four.
- Appuyer sur le bouton «START/ENTER» de la commande du four.
- Écoutez le « clic » de l'allumeur et le « whoosh » de l'allumage.
  - Si le brûleur de gril ne s'allume pas immédiatement, référez-vous aux commentaires sur le mode cuisson ci-dessus, notamment sur la séquence d'allumage.
  - Si les flammes du brûleur du gril ne se propagent pas à l'ensemble du brûleur, cela peut également indiquer la présence d'air dans les conduites de gaz.  
Laissez les brûleurs fonctionner pendant 1 à 2 minutes pour essayer de purger les conduites de tout air résiduel.
- Observez la qualité de la flamme du gril à travers la fenêtre pour porte du four.
- Appuyer sur le bouton «CLEAR/OFF» pour arrêter le mode gril.
- En cas de dysfonctionnement ou si les flammes de gril semblent anormales, faites examiner l'opération par un prestataire de services qualifié.

## Liste de contrôle finale de l'installation :

Le processus d'installation est terminé. Comme vérification finale pour confirmer que toutes les étapes ont été effectuées avec succès, l'installateur doit consulter la liste de contrôle suivante et cocher chaque élément indiquant que le travail a été effectué conformément à ces instructions :

- L'espace d'installation a été confirmé pour répondre aux exigences d'espacement et de dimensions, y compris que le flux d'air n'est pas obstrué à l'avant de l'unité.
- La console anti-basculement a été correctement installée et il a été confirmé que la jambe de mise à niveau de la gamme s'engage correctement avec la console anti-basculement.
- La conduite de gaz a été correctement raccordée à la cuisinière et tous les raccords ont été vérifiés pour détecter les fuites, conformément à tous les codes et réglementations applicables.
- L'alimentation électrique a été correctement branchée à la gamme, conformément à tous les codes et réglementations en vigueur.
- La conversion pour les installations de gaz BP et de haute altitude a été achevée, si nécessaire.
- Les brûleurs de surface à gaz ont été correctement assemblés et leur fonctionnement a été vérifié.
- Le fonctionnement et les commandes du four ont été vérifiés afin de fonctionner correctement.
- La porte et le tiroir du four ont été installés correctement et fonctionnent correctement. La porte du four se ferme complètement.
- Toutes les instructions, y compris ce manuel, les instructions de conversion et les instructions relatives à la console anti-basculement, ont été laissées au propriétaire/résident, avec des instructions à conserver pour consultation future.
- Les voyants lumineux de tout autre appareil à gaz (chauffe-eau, four, etc.) de la résidence ont été rallumés.

# DÉPANNAGE

Midea s'engage à vous fournir un appareil de qualité qui fonctionne comme prévu. Si vous trouvez quelque chose qui ne fonctionne pas comme prévu, consultez le tableau ci-dessous pour obtenir des conseils et des astuces utiles qui pourraient vous faire économiser du temps et de l'argent pour les réparations.

## Surface de cuisson

Problème	Cause possible
Les brûleurs ne s'allument pas	Si l'affichage du panneau de commande n'est pas allumé, il se peut que l'appareil ne reçoive pas d'alimentation - vérifier que le disjoncteur ou le fusible ne s'est pas déclenché et que le cordon est correctement branché.
	Si l'affichage du panneau de commande fonctionne, vérifiez ce qui suit : <ul style="list-style-type: none"><li>• La vanne d'arrêt de gaz est en position ON et l'alimentation en gaz de la maison n'est pas coupée.</li><li>• Les brûleurs et les chapeaux de brûleur sont correctement positionnés sur la table de cuisson.</li><li>• Les orifices du brûleur (ouvertures autour du périmètre de la partie supérieure du brûleur) ne sont pas obstrués.</li><li>• Les allumeurs sont propres, secs et étincelants pour les brûleurs.</li></ul>
Impossible de maintenir une ébullition continue ou cuisson lente	Ustensiles de cuisine inappropriés - n'utilisez que des casseroles à fond plat dont le diamètre correspond à celui du brûleur de la table de cuisson sélectionné. Ajustez la flamme de sorte qu'elle ne s'étende pas au-delà du bord de la casserole.
	Les grandes casseroles et poêles peuvent perdre beaucoup de chaleur par le haut - couvrez la casserole pour mieux retenir la chaleur.
Les flammes autour des brûleurs ne sont pas régulières	Assurez-vous que le chapeau du brûleur est correctement placé sur le brûleur et que les orifices (ouvertures autour du périmètre du haut du brûleur) ne sont pas obstrués
La table de cuisson est décolorée	La surface de cuisson n'est pas nettoyée à fond - voir la section dans ce manuel sur l'entretien et le nettoyage de la surface de cuisson.

## Four

Problème	Cause possible
Forte odeur « de brûlé » ou présence de « graisse » lors de l'utilisation d'un nouveau four	Ceci est normal avec une nouvelle gamme et disparaîtra après quelques utilisations. Néanmoins, pour être prudent, vous devez vérifier que tous les emballages ont été retirés de l'appareil - vérifier autour des côtés de la porte et à l'intérieur du tiroir.
Un bruit de cliquetis peut retentir lorsque le four fonctionne	Le brûleur du four s'allume et s'éteint pour maintenir la température du four sélectionnée. L'allumage du brûleur par étincelle électrique peut parfois être audible. Il est normal que l'étincelle ne dure que quelques secondes, suivie du son de l'allumage du brûleur.
La commande est sombre et ne répond pas	Si le panneau de commande affiche uniquement « ] » ou « ] [« , la commande est en mode Sabbath. Se reporter à cette section pour savoir comment utiliser la commande et comment quitter le mode Sabbath.
La commande est activée, mais ne répond pas	Vérifier que le « VERROUILLAGE DES COMMANDES » n'a pas été activé.
	Le fait de couper et de remettre le courant au niveau du disjoncteur permet généralement de réinitialiser la commande du four et de résoudre les problèmes de réponse.
La porte ne se ferme pas correctement	La porte n'est pas correctement installée Voir les instructions relatives au retrait et à la réinstallation du tiroir dans la section « Nettoyage et entretien ».
Le tiroir ne se ferme pas correctement	Le tiroir s'est détaché des glissières. Voir les instructions relatives au retrait et à la réinstallation du tiroir dans la section « Nettoyage et entretien ».
Les aliments ne cuisent pas uniformément - le dessus cuit plus vite/plus lentement que le dessous	S'assurer d'utiliser les paramètres d'étagères recommandés. Voir « Positions des étagères » au début de la section « Fonctionnement du four ».
	La recette peut avoir plus d'efficacité si la position de la grille est différente. Essayez de faire descendre les aliments d'une position de grille pour rendre le fond plus sombre. Essayez de faire remonter les aliments d'une position de grille pour rendre le dessus plus sombre.

Problème	Cause possible
L'ampoule du four ne fonctionne pas	<p>L'ampoule du four peut être grillée. Suivez les instructions de la section « Nettoyage et entretien »</p> <p>Si « ] » ou « [ ] » s'affiche également, le réglage du mode Sabbat doit être désactivé.</p>
L'air chaud provient des ouvertures à l'arrière de la table de cuisson	C'est normal - le four évacue l'air chaud par les ouvertures à l'arrière de la table de cuisson.
De la fumée ou de la vapeur s'échappent des ouvertures à l'arrière de la table de cuisson	<p>Il est normal que la vapeur soit libérée de l'évent du four à l'arrière de la surface de cuisson. Si l'échappement n'a pas d'odeur (ou une odeur de cuisson normale), ne vous inquiétez pas.</p> <p>Si l'échappement contient une odeur de combustion des aliments, vérifier que les aliments ne brûlent pas et qu'il n'y a pas de déversement ou d'éclaboussures dans le four qui pourraient produire de la fumée.</p> <p>Si l'échappement contient une odeur renvoyant à quelque chose qui brûlait (plastique, bois, etc.), éteindre le four et s'assurer que le four a arrêté de fumer. Communiquer avec un prestataire de services qualifié pour les réparations.</p>
Condensation sur la porte vitrée	C'est normal. La condensation s'évapore au fur et à mesure que le four se réchauffe.
« E » et un numéro apparaissent à l'écran	Il s'agit d'un code d'erreur. Appuyez sur « CLEAR/OFF » pour effacer l'écran et arrêter les bips. Si nécessaire, réinitialiser l'alimentation du four en activant et désactivant le disjoncteur. Si le code d'erreur persiste ou se répète, écrire le code d'erreur et communiquer avec un prestataire de services qualifié pour les réparations.

# GARANTIE LIMITÉE DE 2 ANS

Cette garantie est fournie à l'acheteur initial au détail (l'« Acheteur » ou « vous ») par Midea America Corp. (« Midea » ou « nous »), qui offre une garantie à toutes les parties de ce produit, comme décrit ci-dessous. Midea offre une garantie à l'Acheteur de ce Produit pour un usage personnel, familial ou domestique. Cette garantie couvre les problèmes de performance et de qualité des matériaux et de la fabrication qui apparaissent dans des conditions normales d'utilisation et d'entretien dans les deux ans suivant la date d'achat. Cette garantie vous donne des droits spécifiques, et vous pouvez également avoir d'autres droits qui varient d'un état à l'autre.

## LIMITATIONS DE GARANTIE

Cette garantie est offerte uniquement à l'acheteur initial au détail aux États-Unis ou au Canada et ne peut être transférée à un acheteur ultérieur. Cette garantie ne s'applique pas aux acheteurs de nos produits pour une utilisation ou revente dans une entreprise ; une garantie commerciale distincte peut protéger ces acheteurs.

Cette garantie ne couvre pas les défaillances du produit causées par :

- a. un abus, un dommage ou une utilisation du produit en violation des instructions du produit ;
- b. une modification de l'ensemble du produit ou d'une pièce ;
- c. un défaut d'entretien du produit ou de la pièce tel que décrit dans les instructions du produit ;
- d. une installation ou utilisation inappropriée ;
- e. une utilisation de pièces ou d'accessoires non compatibles avec ce produit ;
- f. des inondations, incendies, vents, foudre, accidents, atmosphères corrosives ou autres conditions indépendantes de la volonté de Midea ;
- g. une interruption du service électrique ou un service électrique inadéquat ;
- h. un remplacement des fusibles et un remplacement ou une réinitialisation des disjoncteurs ;
- i. des tuyaux d'eau gelés ou cassés, des dégâts d'eau, une pénétration d'humidité, de la moisissure ou tout autre développement biologique ;
- j. l'utilisation, la combinaison ou l'association du Produit à d'autres produits, processus ou matériaux non fournis par Midea.

## ÉTENDUE DE LA GARANTIE

Si un problème de qualité ou de performance couvert par cette garantie est découvert pendant la période de garantie, nous réparerons ou remplacerons, à notre discrétion, le produit en question. Cette garantie est limitée à la réparation ou au remplacement du produit par un réparateur ou un concessionnaire Midea agréé et ne couvre pas les frais d'expédition, les coûts de main-d'œuvre, les droits de douane, les coûts de logistique interne ou les coûts de service, y compris les coûts de diagnostic, de retrait, de transport ou de réinstallation. Si nous vous le demandons, vous devez nous retourner le produit.

## EXCLUSION DE GARANTIE ; EXCLUSION DE DOMMAGES

Il s'agit de la seule garantie expresse que nous offrons aux consommateurs sur nos produits. **TOUTE GARANTIE IMPLICITE DE MIDEA, Y COMPRIS, MAIS SANS S'Y LIMITER, LES GARANTIES DE QUALITÉ MARCHANDE ET D'ADÉQUATION À UN USAGE PARTICULIER, EST LIMITÉE À LA DURÉE DE CETTE GARANTIE EXPRESSE.** Certains États et provinces n'autorisent pas l'exclusion des garanties expresses et/ou la limitation



de la durée d'une garantie implicite. Il est donc possible que l'exclusion et/ou la limitation susmentionnées ne pas s'applique pas à vous.

**LE RECOURS DÉCRIT CI-DESSUS EST LE SEUL QUE NOUS FOURNIRONS, QUE CE SOIT AU TITRE DE LA PRÉSENTE GARANTIE OU DE TOUTE GARANTIE DÉCOULANT DE L'APPLICATION DE LA LOI. NOUS NE SERONS PAS RESPONSABLES DES DOMMAGES CONSÉCUTIFS OU ACCESSOIRES DÉCOULANT DE LA VIOLATION DE CETTE GARANTIE OU DE TOUTE AUTRE GARANTIE, EXPRESSE OU IMPLICITE, DE LA NÉGLIGENCE OU DE TOUT AUTRE DÉLIT, OU DE TOUTE THÉORIE DE RESPONSABILITÉ STRICTE, Y COMPRIS, MAIS SANS S'Y LIMITER, LA PERTE DE PROFITS.** Certains États n'autorisent pas l'exclusion ou la limitation des dommages accessoires ou consécutifs, il est possible que l'exclusion ci-dessus ne vous concerne pas.

## **PROCESSUS DE RÉCLAMATION AU TITRE DE LA GARANTIE**

Pour plus d'informations ou pour faire une demande de garantie, veuillez consulter le site suivant :

<https://www.midea.com/us/support>

Contactez-nous via les canaux suivants :

Téléphone : 1-866-646-4332

Courriel : [customerserviceusa@midea.com](mailto:customerserviceusa@midea.com)

Vous devez avoir votre facture de vente, votre bon de livraison ou une preuve d'achat appropriée pour soumettre une réclamation au titre de la garantie. La date d'achat établit la période de garantie, si un service venait à s'avérer nécessaire.

## **RÉSOLUTION DES LITIGES**

**CLAUSE D'ARBITRAGE. IMPORTANT ! VEUILLEZ CONSULTER CETTE CLAUSE D'ARBITRAGE. ELLE AFFECTE VOS DROITS LÉGAUX.**

- a. Parties : Cette clause d'arbitrage (« Clause d'arbitrage ») affecte vos droits à l'encontre de Midea et toutes ses sociétés affiliées, ses employés ou agents, successeurs ou ayants droit, qui sont tous ci-après désignés par « nous » ou « notre » pour des raisons de commodité.
- b. **EXIGENCE EN MATIÈRE D'ARBITRAGE : SAUF INDICATION CONTRAIRE CI-DESSUS, TOUT LITIGE ENTRE VOUS ET L'UN D'ENTRE NOUS SERA TRANCHÉ PAR UN ARBITRAGE NEUTRE ET CONTRAIGNANT PLUTÔT QUE PAR UN TRIBUNAL OU UN PROCÈS AVEC JURY.** Le terme « Litige » prend son sens le plus large possible autorisé par la loi. Il s'agit de tout litige, réclamation ou controverse découlant de ou lié à votre achat de ce produit, toute garantie sur le produit ou l'état du produit. Cela comprend également la détermination de la portée ou de l'applicabilité de la présente clause d'arbitrage. L'exigence d'arbitrage s'applique aux réclamations contractuelles et délictuelles, en vertu de la loi ou autrement.
- c. **RENONCIATION À L'ARBITRAGE COLLECTIF : L'ARBITRAGE EST TRAITÉ INDIVIDUELLEMENT. SI UN LITIGE FAIT L'OBJET D'UN ARBITRAGE, VOUS ET NOUS RENONÇONS EXPRESSÉMENT À TOUT DROIT DE PARTICIPER EN TANT QUE REPRÉSENTANT OU MEMBRE D'UN GROUPE À TOUTE RÉCLAMATION COLLECTIVE QUE VOUS POURRIEZ AVOIR CONTRE NOUS OU QUE NOUS POURRIONS AVOIR CONTRE VOUS, OU EN TANT QUE MANDATAIRE PRIVÉ OU À TOUT AUTRE TITRE REPRÉSENTATIF, DANS LES LIMITES MAXIMALES AUTORISÉES PAR LA LOI. VOUS ET NOUS RENONÇONS ÉGALEMENT À TOUT DROIT À L'ARBITRAGE COLLECTIF OU À TOUTE CONSOLIDATION D'ARBITRAGES INDIVIDUELS.**
- d. Enquête et autres droits : Les enquêtes et les droits de recours dans le cadre d'un arbitrage sont généralement plus limités que dans le cadre d'un procès. Cela s'applique à vous et à nous. Les autres droits que vous ou nous aurions devant un tribunal peuvent ne pas être disponibles dans le cadre d'un arbitrage. Veuillez lire cette clause d'arbitrage et consulter le règlement d'arbitrage entre les organisations énumérées ci-dessous pour plus d'informations.
- e. **OPTION RELATIVE À LA COUR DES PETITES CRÉANCES : VOUS POUVEZ CHOISIR DE SOUMETTRE TOUT LITIGE ENTRE VOUS ET L'UN D'ENTRE NOUS AU TRIBUNAL**

**DES PETITES CRÉANCES, PLUTÔT QU'À L'ARBITRAGE, SI LE LITIGE REMPLIT TOUTES LES CONDITIONS REQUISES EN LA MATIÈRE.**

- f. Loi applicable : Pour les résidents des États-Unis, les procédures et les effets de l'arbitrage seront régis par la loi fédérale sur l'arbitrage (9 U.S.C. § 1 et seq.) plutôt que par la législation de l'État concernant l'arbitrage. Pour les résidents du Canada, les procédures et les effets de l'arbitrage seront régis par la loi d'arbitrage applicable de la province dans laquelle vous avez acheté votre Produit. La loi régissant vos droits de garantie substantiels et autres réclamations sera la loi de l'État ou de la province dans lequel vous avez acheté votre Produit. Tout tribunal compétent peut rendre un jugement sur la sentence arbitrale.
- g. Règles de l'arbitrage : Si le montant en litige est inférieur à 250 000 \$, l'arbitrage sera tranché par un seul arbitre. Si le montant en litige est supérieur ou égal à 250 000 \$, l'arbitrage sera tranché par un panel de trois arbitres. L'arbitre ou les arbitres sera(ont) choisi(s) conformément aux règles de l'organisation d'arbitrage responsable. Les résidents des États-Unis peuvent choisir JAMS (1920 Main Street, Ste. 300, Irvine, CA 92614, [www.jamsadr.com](http://www.jamsadr.com)), ou, sous réserve de notre approbation, toute autre organisation d'arbitrage. En outre, les résidents du Canada peuvent choisir l'ADR Institute of Canada (234 Eglinton Ave. East, Suite 405, Toronto, Ontario, M4P 1K5, [www.amic.org](http://www.amic.org)). Vous pouvez obtenir les règles de ces organisations en contactant l'organisation ou en visitant son site Web. Si les règles de l'organisation d'arbitrage choisie sont en conflit avec la présente clause d'arbitrage, les dispositions de la présente clause d'arbitrage prévalent. La sentence du ou des arbitres sera définitive et contraignante pour toutes les parties.
- h. Lieu de l'audience d'arbitrage : À moins que la loi en vigueur n'en dispose autrement, l'audience d'arbitrage pour les résidents des États-Unis se déroulera dans le district judiciaire fédéral dans lequel vous résidez (dans votre région natale) ou, pour les résidents du Canada, dans votre province de résidence et, si vous le souhaitez, en personne.
- i. Frais de l'arbitrage : Chaque partie est responsable de ses propres frais d'avocat, d'expert et autres, sauf si la loi applicable en dispose autrement. Nonobstant la phrase précédente, et à moins que la loi applicable n'en dispose autrement, si vous êtes un consommateur en vertu des règles JAMS ou des règles d'un autre administrateur d'arbitrage convenu, Midea vous paiera ou vous remboursera tous les frais ou coûts raisonnables dans la mesure requise par la loi ou les règles de l'administrateur d'arbitrage applicable. Que la loi ou de telles règles l'exigent ou non, si vous l'emportez à l'arbitrage sur toute réclamation contre Midea, Midea vous remboursera tous les frais raisonnables payés à l'administrateur d'arbitrage dans le cadre de la procédure d'arbitrage. En aucun cas, Midea ne vous demandera le paiement ou le remboursement des frais raisonnables que Midea encourt dans le cadre de l'arbitrage. Si vous devez avancer des frais ou des coûts à JAMS ou à un autre administrateur d'arbitrage convenu, mais que vous demandez à Midea de le faire à votre place, Midea examinera et répondra à votre demande.
- j. Survie et applicabilité de la présente clause d'arbitrage : La présente clause d'arbitrage survivra à l'expiration ou à la résiliation, ou à tout transfert, de la garantie de votre produit. Si une partie de la présente clause d'arbitrage, à l'exception des renoncements aux droits de recours collectif, est jugée inapplicable pour quelque raison que ce soit, le reste de la présente clause et la garantie resteront applicables. Si, dans un cas où des allégations de recours collectif ont été formulées, la renonciation aux droits de recours collectif au titre de la présente garantie est jugée inapplicable en ce qui concerne toute partie du litige, les parties du litige pour lesquelles la renonciation aux droits de recours collectif a été jugée inapplicable seront dissociées et feront l'objet d'une procédure judiciaire sans référence ni application de la présente clause d'arbitrage. Toutes les parties restantes feront l'objet d'un arbitrage.

**RÉSIDENTS DU QUÉBEC**

Les dispositions d'arbitrage de cette garantie ne s'appliquent pas aux résidents du Québec.

# MARQUES, DROITS D'AUTEUR ET DÉCLARATION LÉGALE

Le logo , les marques verbales, le nom commercial, la présentation et toutes les versions de ces éléments sont des propriétés précieuses de Midea Group ou de ses sociétés affiliées (« Midea »), auxquelles sont rattachés des marques, des droits d'auteur et d'autres droits de propriété intellectuelle, ainsi que toute bonne volonté résultant de l'utilisation d'une partie quelconque de la marque Midea. L'utilisation de la marque Midea à des fins commerciales sans le consentement écrit préalable de Midea peut constituer une contrefaçon de marque ou une concurrence déloyale en violation des lois applicables.

Ce manuel a été créé par Midea qui en réserve tous les droits d'auteur. Aucune entité ou personne ne peut utiliser, dupliquer, modifier, distribuer en tout ou en partie ce manuel, ou regrouper ou vendre avec d'autres produits sans l'autorisation écrite préalable de Midea.

Toutes les fonctions et instructions décrites étaient à jour au moment de l'impression de ce manuel. Cependant, le produit réel peut varier en raison de fonctions et de conceptions améliorées.

# AVIS SUR LA PROTECTION DES DONNÉES

Pour la fourniture des services convenus avec le client, Nous nous engageons à respecter sans restriction toutes les dispositions de la loi applicable en matière de protection des données, conformément aux pays dans lesquels les services au client seront fournis.

De manière générale, nous traitons les données dans le but de remplir notre obligation contractuelle avec vous et pour des raisons de sécurité des produits, pour sauvegarder vos droits en rapport avec les questions de garantie et d'enregistrement des produits. Dans certains cas, mais uniquement si une protection appropriée des données est assurée, les données personnelles peuvent être transférées à des destinataires situés en dehors de l'Espace économique européen.

De plus amples informations sont fournies sur demande. Vous pouvez contacter notre délégué à la protection des données à l'adresse suivante **MideaDPO@midea.com**. Pour exercer vos droits tels que le droit d'opposition au traitement de vos données personnelles à des fins de marketing direct, veuillez nous contacter à l'adresse suivante **MideaDPO@midea.com**. Pour trouver des informations supplémentaires, veuillez scanner le code QR.





*make yourself at home*



[www.midea.com](http://www.midea.com)

© Midea 2024 tous droits réservés